

Dreame cleanX U8

Cordless Stick Vacuum

User Manual

THANK YOU

FOR PURCHASING THIS DREAME VACUUM CLEANER.

Registration Quick Start

Welcome to register a Dreame account by scanning the QR code.

You are available for the User Manual and Special Offers.



The high-quality product is engineered for optimal performance. If you have any questions on the product, please contact us: support.us@dreame.tech.

EN	User Manual	1
FR	Mode d'emploi	15
ES	Manual del usuario	29

Safety Information

IMPORTANT SAFETY INSTRUCTIONS

When using an electrical appliance, basic precautions should always be followed, including the following:

READ ALL INSTRUCTIONS BEFORE USING (THIS APPLIANCE). Failure to follow the warnings and instructions may result in electric shock, fire and/or serious injury.

SAVE THESE INSTRUCTIONS

Household use only.

WARNING - To reduce the risk of fire, electric shock, or injury:

Do not use outdoors or on wet surfaces.

Do not allow to be used as a toy. Close attention is necessary when used by or near children, pets or plants.

Use only as described in this manual. Use only manufacturer's recommended attachments

Do not use with damaged cord or charger. If appliance is not working as it should, has been dropped, damaged, left outdoors, or dropped into water, return it to a service center.

Do not pull or carry by cord, use cord as a handle, close a door on cord, or pull cord around sharp edges or corners. Do not run appliance over cord. Keep cord away from heated surfaces.

Do not unplug by pulling on cord. To unplug, grasp the charger, not the cord.

Do not handle charger, including charger plug, and charger terminals with wet hands

Do not put any object into openings. Do not use with any opening blocked; keep free of dust, lint, hair, and anything that may reduce air flow.

Keep hair, loose clothing, fingers, and all parts of body away from openings and moving parts.

Use extra care when cleaning on stairs.

Do not use to pick up flammable or combustible liquids, such as gasoline, or use in areas where they may be present.

Do not pick up anything that is burning or smoking, such as cigarettes, matches, or hot ashes.

Do not use without dust cup and/or filters in place.

Prevent unintentional starting. Ensure the switch is in the off-position before connecting to battery pack, picking up or carrying the appliance. Carrying the appliance with your finger on the switch or energizing appliance that have the switch on invites accidents.

Disconnect the battery pack from the appliance before making any adjustments, changing accessories, or storing appliance. Such preventive safety measures reduce the risk of starting the appliance accidentally.

Recharge only with the charger specified by the manufacturer. A charger that is suitable for one type of battery pack may create a risk of fire when used with another battery pack.

Use appliances only with specifically designated battery packs. Use of any other battery packs may create a risk of injury and fire.

When battery pack is not in use, keep it away from other metal objects, like paper clips, coins, keys, nails, screws or other small metal objects, that can make a connection from one terminal to another. Shorting the battery terminals together may cause burns or a fire.

Under abusive conditions, liquid may be ejected from the battery; avoid contact. If contact accidentally occurs, flush with water. If liquid contacts eyes, additionally seek medical help. Liquid ejected from the battery may cause irritation or burns.

Do not use a battery pack or appliance that is damaged or modified. Damaged or modified batteries may exhibit unpredictable behavior resulting in fire, explosion or risk of injury.

Do not expose a battery pack or appliance to fire or excessive temperature. Exposure to fire or temperature above 130°C may cause explosion.

Follow all charging instructions and do not charge the battery pack or appliance outside of the temperature range specified in the instructions. Charging improperly or at temperatures outside of the specified range may damage the battery and increase the risk of fire.



Have servicing performed by a qualified repair person using only identical replacement parts. This will ensure that the safety of the product is maintained.

Do not modify or attempt to repair the appliance or the battery pack except as indicated in the instructions for use and care.

Do not use and store in extremely hot or cold environments (below 0°C/32°F or above 40°C/104°F). Please charge the cordless vacuum cleaner in temperature above 0°C/32°F and below 40°C/104°F.

Always turn off this appliance before connecting or disconnecting motorized nozzle.

Risk Of Injury. Brush May Start Unexpectedly. Disconnect Battery Pack Before Cleaning Or Servicing.

	Direct current
	Alternating current
	Standby Button

Caution:

This device complies with Part 15 of the FCC Rules / Innovation, Science and Economic Development Canada's licence-exempt RSS(s). Operation is subject to the following two conditions:

1. this device may not cause harmful interference.
2. this device must accept any interference received, including interference that may cause undesired operation.

Changes or modifications not expressly approved by the party responsible for compliance could void the user's authority to operate the equipment.

This equipment has been tested and found to comply with the limits for a Class B digital device, pursuant to part 15 of the FCC Rules.

These limits are designed to provide reasonable protection against harmful interference in a residential installation.

This equipment generates uses and can radiate radio frequency energy and, if not installed and used in accordance with the instructions, may cause harmful interference to radio communications. However, there is no guarantee that interference will not occur in a particular installation.

If this equipment does cause harmful interference to radio or television reception, which can be determined by turning the equipment off and on, the user is encouraged to try to correct the interference by one or more of the following.

Accessories



Extension Rod



Crevice Nozzle



Charger

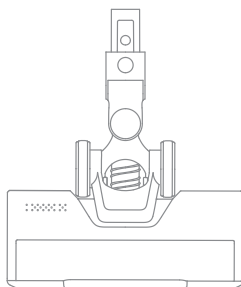

Multi-Surface Brush

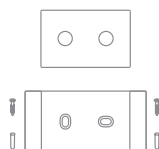

Wall Mount
(Including screw $\times 2$, wall plug $\times 2$,
and mounting template sticker $\times 1$)

Note: The illustrations in this manual are indicative only. The actual product may differ.

Components

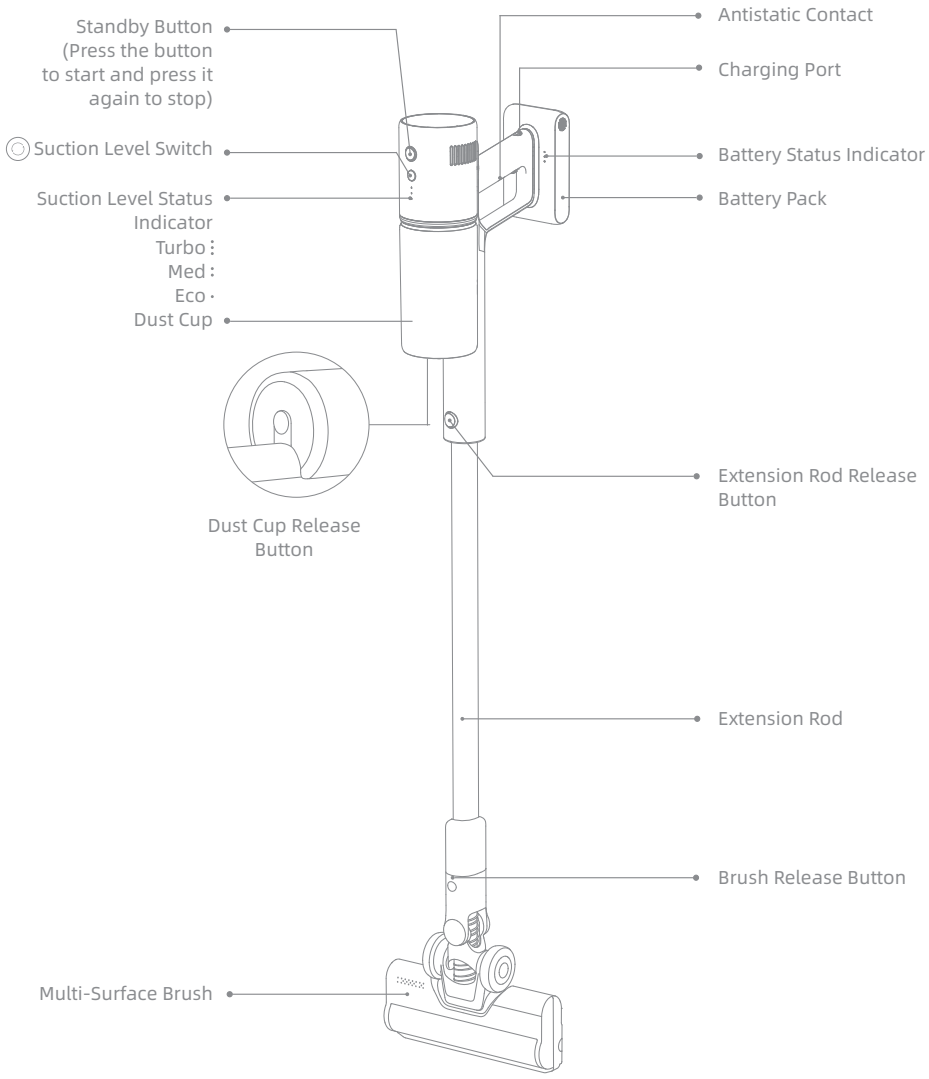

Installation

• Vacuum and Accessories Installation

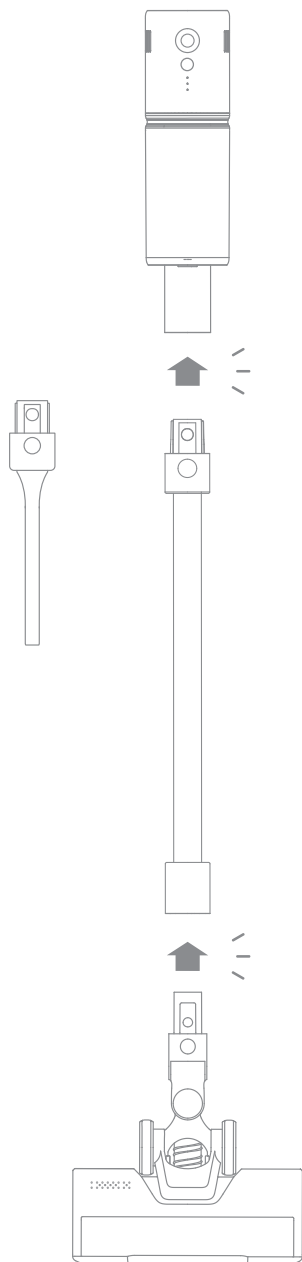

• Wall Mount Installation

The mount should be installed in a cool, dry place near a power outlet. Make sure the installation area is clear of any pipes such as gas or water lines, and air ducts, electric wires and cables, or drainage

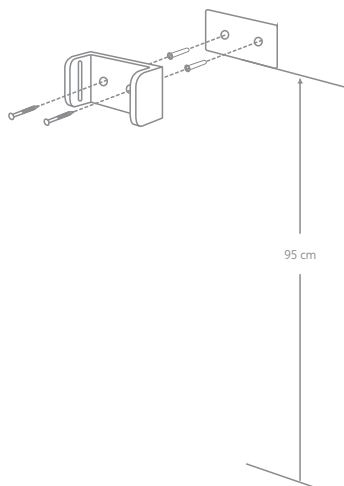

lines.

1. Paste the mounting template sticker on the wall. The bottom edge of the mounting template sticker should be parallel to and about 95 cm from the ground.
2. Use a power drill with an 8 mm drill bit to drill a hole into each marker on the mounting template sticker, then insert a wall plug into each hole.
3. Align the position holes on the mount with the holes on the wall. Fasten it to the wall with the included screws.

Operation

Charging

- Put the vacuum cleaner on the wall mount and plug the charger into the charging port.

Note:

Do not put the vacuum body alone on the wall mount. Place it on the wall mount after connecting it with the extension rod and the multi-surface brush.

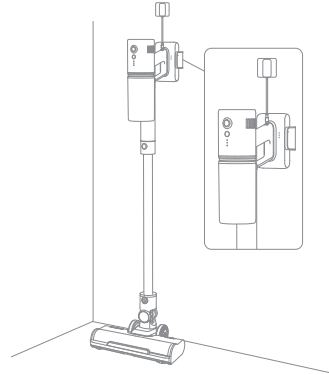

- Battery Status Indicator

Charging

- ● ☀ Low battery
- ☀ ○ Half battery
- ☀ ○ ○ Nearly full
- ○ ○ Fully charged

- Off
- ☀ Blinking
- On

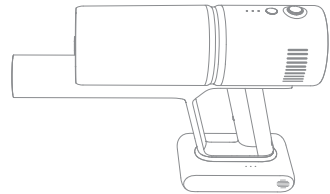

Note:

- The vacuum cannot be used while charging.
- Fully charge the vacuum before using it for the first time. This will take about 4.5 hours.
- Vacuuming at Turbo mode for a prolonged period will cause the battery to heat up, which increases charging time. Allow the vacuum to cool down for 30 minutes before charging it.

Working Method

Press the standby button to start the appliance, and press it again to stop.



Switching Suction Level

Press briefly to switch between eco, med and turbo mode.



Using Different Accessories

- **Multi-Surface Brush**
When the appliance starts, the lights in front of the brush roller will automatically turn on, which is convenient for use.

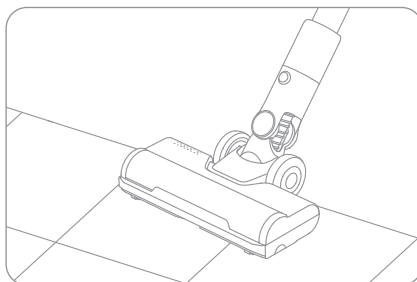

- **Combination Tool**
Suitable for vacuuming cracks, corners of doors and windows, stairs, and other hard-to-reach places.

Note:

1. If any rotating part becomes stuck, the vacuum may shut off automatically. Remove any trapped foreign objects, then resume use.
2. When the battery becomes overheated, the vacuum will automatically shut off. Wait until the battery temperature returns to normal, then resume use.

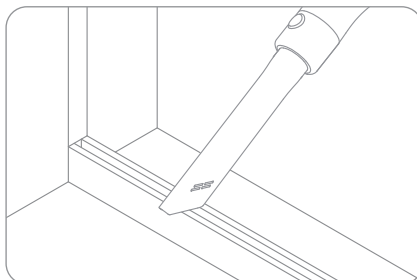

Care & Maintenance

Tips:

1. Always use genuine parts to keep your warranty from being void.
2. If the filter or nozzle becomes clogged, the vacuum will stop working shortly after being turned on. Clean it to restore functionality.
3. If the vacuum is not used for an extended period, fully charge it, unplug its charger, and store it in a cool, low-humidity environment away from direct sunlight. To avoid over-discharging the battery, recharge the battery at least once every three months.

Cleaning the Vacuum

Wipe the vacuum with a soft dry cloth.

Cleaning the Cyclone Assembly, Filter, Built-in Sponge and Dust Cup

Before cleaning the dust cup, disconnect the charger and keep the vacuum's standby button in the off position.

- Press the dust cup release button and remove it from the vacuum.

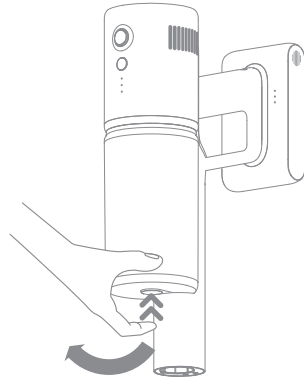

- Hold the bottom of the dust cup, rotate the cyclone assembly to remove it, and then empty the dust in the dust cup.

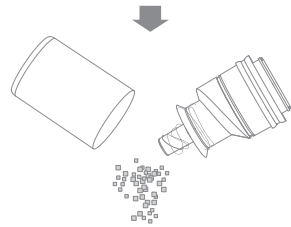

- Take out the filter and built-in sponge. Gently tap the filter to shake off the dust.

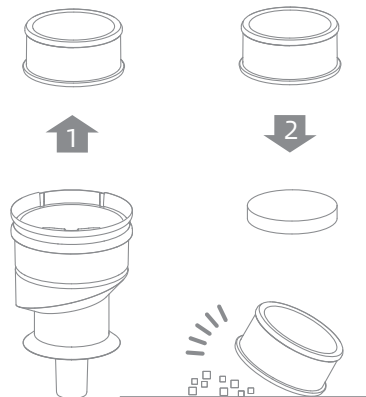

- Rinse the cyclone assembly, filter, sponge, and dust cup until they are clean. After washing, air dry for at least 24 hours.

Note:

1. It is recommended to clean the dust cup after use.
2. It is recommended to clean the cyclone assembly and sponge at least once every 3 to 4 months, the filter once every 4 to 6 months.
3. Only use clean water to wash the filter. Do not use detergent.
4. Do not attempt to clean the filter with a brush or finger.

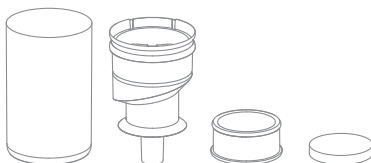

Installing the Cyclone Assembly, Filter, Built-in Sponge and Dust Cup

- Install the cyclone assembly, sponge and pre-filter into the dust cup.

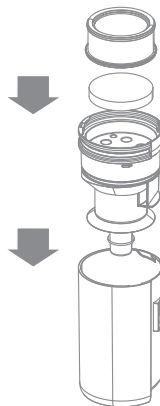

- Slightly tilt the dust cup so the slot aligns with the clip on the vacuum. Then gently push the dust cup until it clicks into place.

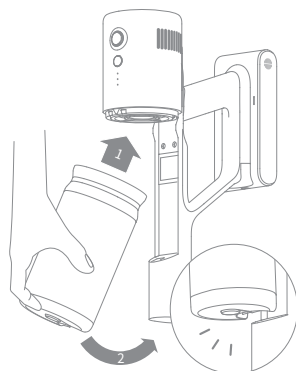

Care & Maintenance

Cleaning the Multi- Surface Brush

- As shown in the picture, press the brush roller release button to remove the roller from the slot.
- Use scissor to cut off the hairs and fibers that get stuck on the brush. Wipe the dust from the notch and transparent cover with a dry cloth or paper towel. Thoroughly dry before use.

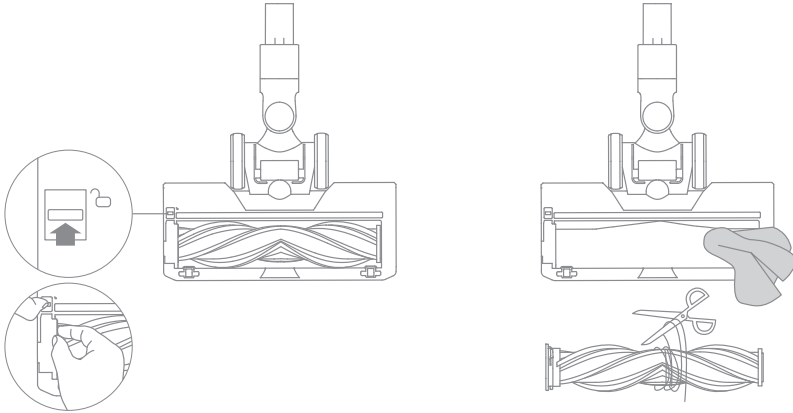

- When it is dirty, rinse the brush roller with clean water until it is clean.
- Stand the brush roller upright for at least 24 hours until it is fully dry.

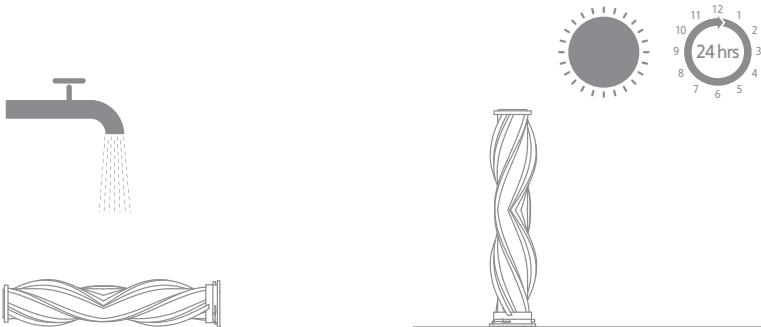

Reinstall the Multi- Surface Brush

- As shown in the picture, align the roller with the slot port and press straight down to avoid pinching fingers.
- Replace the buckle.

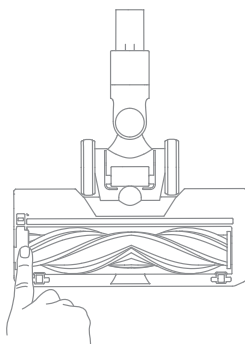
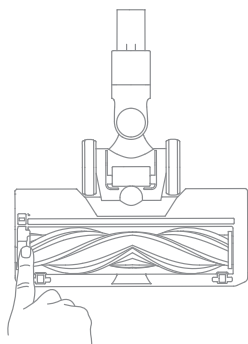

Specifications

Vacuum Cleaner	
Model	VVV20A
Rated Power	310 W
Rated Voltage	21.6 V===
Charging Time	approximately 4.5 hours
Multi- Surface Brush	
Model	VMB1
Rated Power	30 W
Rated Voltage	22.2 V ===
Charger	
Model	ZD012M260050US
Input	100-240 V~ 50/60 Hz 0.5 A
Output	26 V=== 0.5 A
Rechargeable Lithium-Ion Battery Pack	
Model	V2317B-6S1P-BWB
Nominal Voltage	21.6 V===
Nominal Capacity	2000 mAh
Rated Capacity	1800 mAh
Energy	38.88 Wh

FAQ

If the vacuum is not working properly, please refer to the table below.

Errors	Possible Causes	Solutions
The vacuum does not work.	The appliance is out of battery or its battery level is low.	Fully charge the vacuum, then resume use.
	Overheat protection mode triggered by a blockage.	Clean the suction opening or air duct. Wait until the vacuum cools down, then reactivate it.
	The suction opening or air duct is blocked.	Clear any blockage from the suction opening or air duct.
Weak suction force.	The dust cup is full and/or filter assembly is clogged.	Empty the dust cup and/or clean the filter assembly.
	An attachment is blocked.	Clear any blockage in the attachment.
The motor makes a strange noise.	Main suction opening or extension rod is blocked.	Clear any blockage in the main suction opening or extension rod.
The battery indicator is solid red when charging the vacuum.	The battery pack is damaged.	Please contact the after-sales service department for maintenance.
The battery indicator blinks red after turning on the vacuum.	The motor temperature is too high. / The brush roller is blocked. / The air duct is blocked.	Check these parts in turn.
The battery indicator does not light up when charging.	The charger does not plug into the vacuum well.	Check whether the charger is properly plugged into the vacuum.
	The battery is fully charged and switches to sleep mode automatically.	The vacuum runs normally.
	The problem persists after ruling out the above two possibilities.	Please contact the after-sales service department for maintenance.
Charging too slow	The battery temperature is too low or too high.	Wait until the battery temperature returns normal, and then recharge.
LED lights of the multi-surface brush do not work.	LED lights are damaged.	Please contact the after-sales department for maintenance.

- The lithium-ion battery pack contains substances that are hazardous to the environment. Before disposing of the vacuum, please remove the battery pack, then discard or recycle it in accordance with local laws and regulations of the country or region it is used in.
- The appliance must be disconnected from the power supply when removing the battery. Keep batteries out of the reach of children. Never put batteries in mouth. If swallowed, contact your physician or local poison control.
- Under abusive conditions, never contact the battery from which the liquid may be ejected. If contact accidentally occurs, rinse with water. If liquid contacts eyes, seek medical help immediately. Liquid ejected from the battery may cause irritation or burns.

IMPORTANTES MESURES DE SÉCURITÉ

L'utilisation d'un appareil électrique demande certaines précautions:

LIRE TOUTES LES INSTRUCTIONS AVANT DE FAIRE FONCTIONNER (CETAPPAREIL). Le non-respect des mises en garde et des instructions peut causer des chocs électriques, des incendies et/ou des blessures graves.

CONSERVER CES INSTRUCTIONS

Usage Domestique seulement.

AVERTISSEMENT - Pour réduire les risques d'incendie, de choc électrique ou de blessure:

Ne pas exposer à la pluie, Ranger à l'intérieur.

Ne pas permettre aux enfants de jouer avec l'appareil. Une attention particulière est nécessaire lorsque l'appareil est utilisé par des enfants ou à proximité de ces derniers.

N'utiliser que conformément à cette notice avec les accessoires recommandés par le fabricant.

N'utilisez pas avec un cordon ou un chargeur endommagé. Retourner l'appareil à un atelier de réparation s'il ne fonctionne pas bien, s'il est tombé ou s'il a été endommagé, oublié à l'extérieur ou immergé.

Ne pas tirer soulever ni trainer l'appareil par le cordon. Ne pas utiliser le cordon comme une poignée, le coincer dans l'embrasure d'une porte ou l'appuyer contre des arêtes vives ou des coins. Ne pas faire rouler l'appareil sur le cordon. Garder le cordon à l'écart des surfaces chaudes.

Ne débranchez pas en tirant sur le cordon. Pour débrancher, saisissez le chargeur et non le cordon.

Ne pas manipuler le chargeur, y compris la prise du chargeur, et les bornes du chargeur avec les mains mouillées.

N'insérer aucun objet dans les ouvertures. Ne pas utiliser l'appareil lorsqu'une ouverture est bloquée. S'assurer que de la poussière, de la

peluche, des cheveux ou d'autres matières ne réduisent pas le débit d'air.

Maintenir les cheveux, les vêtements amples, les doigts et toutes les parties du corps à l'écart des ouvertures et des pièces mobiles.

User de prudence lors du nettoyage des escaliers.

Ne pas aspirer des liquides inflammables ou combustibles, comme de l'essence, et ne pas faire fonctionner dans des endroits où peuvent se trouver de tels liquides.

Ne pas aspirer de matières en combustion ou qui dégagent de la fumée, comme des cigarettes, des allumettes ou des cendres chaudes.

Ne pas utiliser l'appareil si le sac à poussière ou le filtre n'est pas en place.

Éviter une mise en marche accidentelle. S'assurer que l'interrupteur est à la position arrêt avant de raccorder la batterie, de lever ou de déplacer l'appareil. Transporter l'appareil en gardant un doigt sur l'interrupteur, ou mettre sous tension un appareil dont l'interrupteur est à la position marche peut causer un accident.

Retirer la batterie de l'appareil avant d'effectuer des réglages, changer les accessoires ou ranger l'appareil. Ces mesures de sécurité ont pour but d'éviter une mise en marche accidentelle de l'appareil.

Recharger uniquement avec le chargeur prescrit par le fabricant. Un chargeur convenant à un type de batterie peut présenter un risque d'incendie lorsqu'il est utilisé avec une autre batterie.

Utiliser uniquement les batteries recommandées pour l'appareil. L'utilisation d'autres types de batteries peut présenter un risque de blessure ou d'incendie.

Lorsque l'appareil n'est pas utilisé, tenir la batterie loin d'objets métalliques comme des trombones, des pièces de monnaie, des clés, des clous, des vis ou autres petits objets qui pourraient établir une liaison entre les bornes. Un court-circuit des bornes des batteries peut causer des brûlures ou un incendie.

En condition d'usage abusif, du liquide peut s'échapper de la batterie ; éviter tout contact avec ce liquide. En cas de contact accidentel, rincer abondamment avec de l'eau. En cas de contact avec les yeux, consulter également un médecin. Le liquide projeté peut causer des irritations ou des brûlures.

Ne pas utiliser une batterie ou un appareil endommagé ou qui a été modifié. Des batteries endommagées ou modifiées peuvent avoir un comportement imprévisible pouvant causer un incendie, une explosion

ou un risque de blessure.

Ne pas exposer une batterie ou un appareil à la flamme ou à des températures excessives. L'exposition à une flamme ou à des températures supérieures à 130°C peut causer une explosion.

Respecter toutes les instructions de chargement et ne pas charger la batterie ou l'appareil à des températures qui ne sont pas incluses dans la gamme de températures indiquées dans la notice d'instructions. Un chargement mal effectué.



Confier les réparations à une personne qualifiée qui utilisera uniquement des pièces de remplacement identiques. Cette façon de faire garantira la sécurité du produit.

Ne pas modifier ni tenter de réparer l'appareil ou la batterie sauf comme il est indiqué dans les instructions d'utilisation et d'entretien.

Ne pas l'utiliser ni le stocker dans des environnements extrêmement chauds ou froids (en dessous de 0°C/32°F ou au-dessus de 40°C/104°F). Veuillez charger l'aspirateur sans fil dans des températures supérieures à 0°C/32°F et inférieures à 40°C/104°F.

Éteignez toujours l'appareil avant de brancher ou de débrancher la buse motorisée.

Risque de blessure. La brosse peut démarrer inattendu. Débrancher le bloc de batteries avant le nettoyage ou le dépannage.

	Courant continu
	Courant alternatif
	Bouton de mise en veille

Attention:

L'émetteur/récepteur exempt de licence contenu dans le présent appareil est conforme aux CNR d'Innovation, Sciences et Développement économique Canada applicables aux appareils radio exempts de licence. L'exploitation est autorisée aux deux conditions suivantes :

1. L'appareil ne doit pas produire de brouillage;
2. L'appareil doit accepter tout brouillage radioélectrique subi, même si le brouillage est susceptible d'en compromettre le fonctionnement.

Accessoires



Tige d'extension



Buse plate



Chargeur

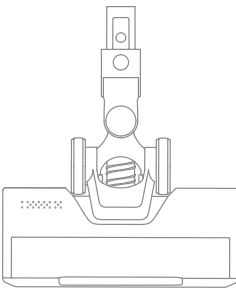

Brosse multi-surfaces

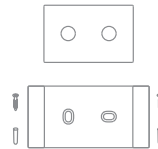

Support mural
(avec 2 vis, 2 chevilles et 1 étiquette
de modèle de montage)

Remarque : Les illustrations figurant dans ce manuel ne sont fournies qu'à titre indicatif. Le produit réel peut être différent.

Composants

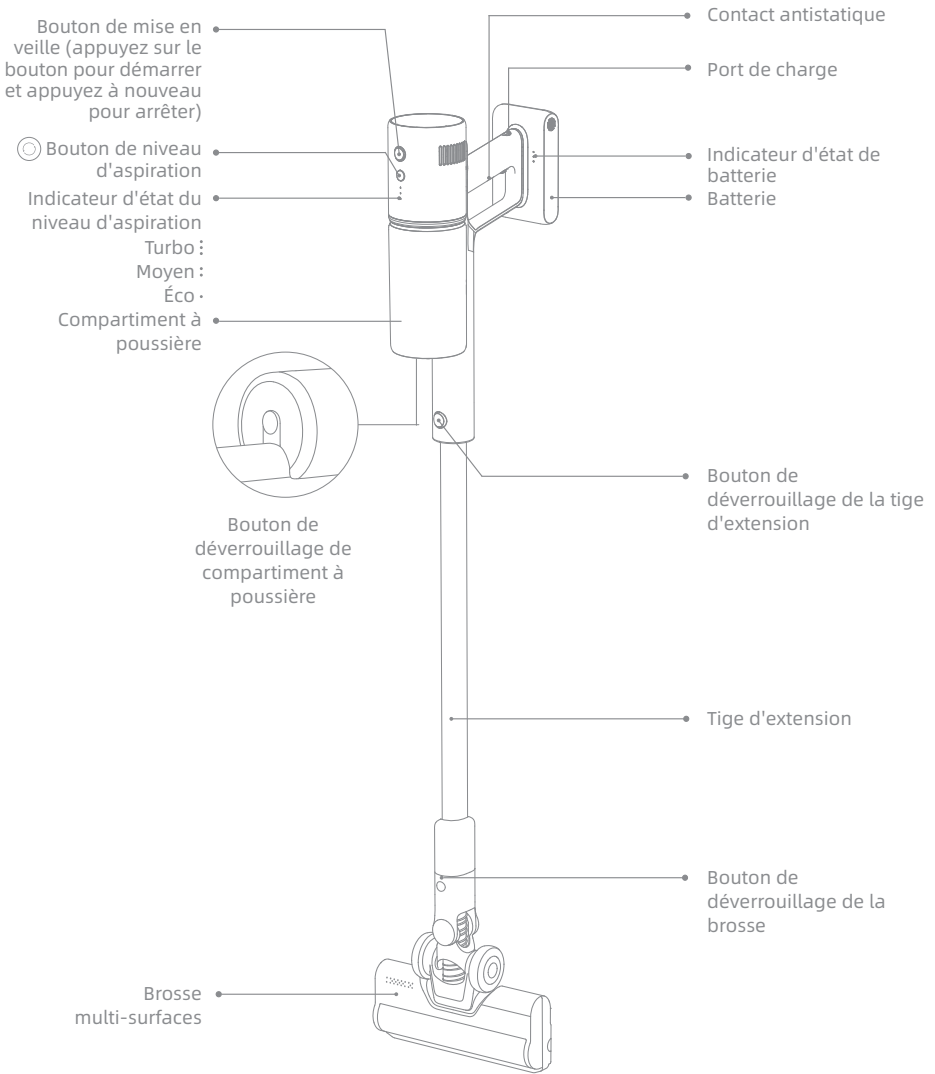

Installation

- Installation de l'aspirateur et des accessoires • Installation du support mural

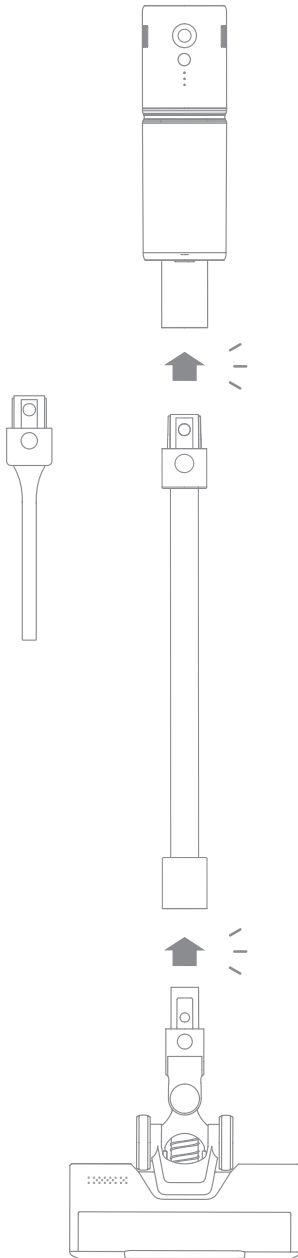

Le support doit être installé dans un endroit frais et sec, avec une prise électrique à proximité. Assurez-vous que la zone d'installation ne soit pas encombrée de tuyaux tels que des conduites de gaz ou d'eau, des conduits d'air, des fils et des câbles électriques ou des conduites d'évacuation.

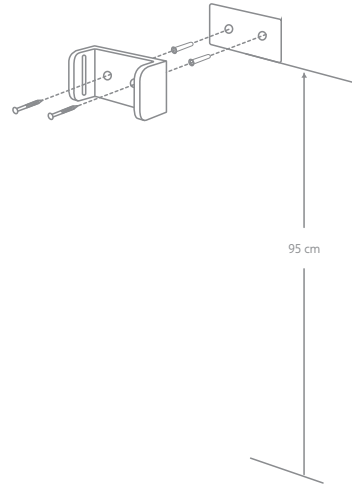

1. Collez le modèle de montage autocollant sur le mur. Le bord inférieur du modèle de montage autocollant doit être parallèle au sol et se trouver à environ 95 cm de celui-ci.
2. Utilisez une perceuse électrique munie d'une mèche de 8 mm pour percer un trou dans chaque repère du modèle de montage autocollant, puis insérez une cheville dans chaque trou.
3. Alignez les trous de positionnement du support avec ceux du mur. Fixez-le au mur à l'aide des vis fournies.

Fonctionnement

Mise en charge

- Placez l'aspirateur sur le support mural et branchez le chargeur sur le port de charge.

Remarque :

Ne placez pas l'aspirateur seul sur le support mural. Placez-le sur le support mural après l'avoir relié à la tige d'extension et la brosse multi-surfaces.

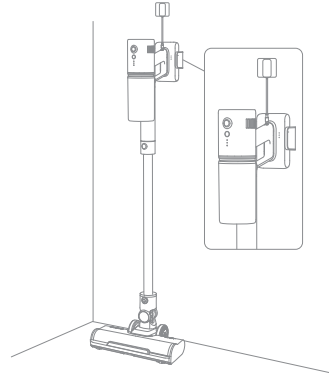

- Indicateur d'état de batterie

Mise en charge

- ● ☀ Batterie faible
- ☀ ○ Batterie à moitié vide
- ☀ ○ ○ Batterie presque pleine
- ○ ○ Complètement chargée

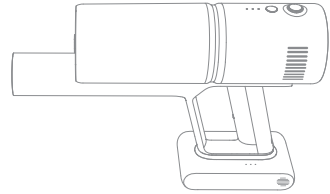

- En arrêt
- ☀ Clignote
- En marche

Remarque :

- L'aspirateur ne peut pas être utilisé pendant la charge.
- Chargez entièrement l'aspirateur avant la première utilisation. Cela prendra environ 4,5 heures.
- Le fait de passer l'aspirateur en mode Turbo pour une période prolongée fait chauffer la batterie, ce qui augmente le temps de charge. Laissez l'aspirateur refroidir pendant 30 minutes avant de le recharger.

Méthode de fonctionnement

Maintenez le bouton de mise en veille enfoncé pour démarrer l'appareil, et appuyez à nouveau sur cette touche pour l'arrêter.



Réglage du niveau d'aspiration

Appuyez brièvement pour sélectionner entre les modes éco, moyen et turbo.



Utilisation des différents accessoires

- Brosse multi-surfaces
Lorsque l'appareil démarre, les lumières devant la brosse à rouleau s'allumeront automatiquement, ce qui est pratique à l'utilisation.

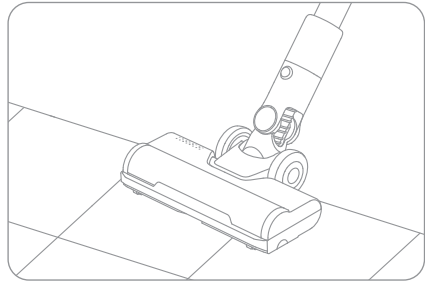

- Outil combiné
Pour aspirer les fissures, les coins des portes et des fenêtres, les escaliers et d'autres endroits difficiles à atteindre.

Remarque :

1. Si une pièce rotative se bloque, l'aspirateur peut s'arrêter automatiquement. Retirez tout corps étranger coincé, puis recommencez à l'utiliser.
2. En cas de surchauffe de la batterie, l'aspirateur s'éteint automatiquement. Attendez que la température de la batterie revienne à la normale, puis recommencez à l'utiliser.

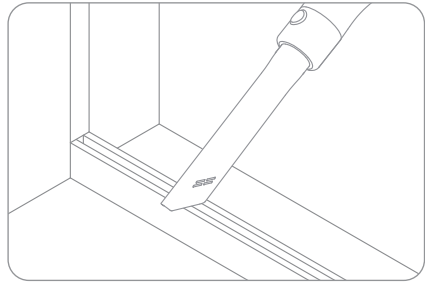

Entretien et maintenance

Conseils :

1. Utilisez toujours des pièces d'origine pour éviter l'annulation de la garantie.
2. Si le filtre ou la buse est obstrué, l'aspirateur cessera de fonctionner peu de temps après avoir été mis en marche. Nettoyez-les pour rétablir les fonctions.
3. Si l'aspirateur n'a pas été utilisé pendant une période prolongée, chargez entièrement sa batterie, débranchez son adaptateur secteur et stockez-le dans un endroit frais, sec et éloigné des rayons directs du soleil. Pour éviter une décharge excessive de la batterie, rechargez l'aspirateur au moins tous les 3 mois.

Nettoyage de l'aspirateur

Essuyez l'aspirateur avec un chiffon sec et doux.

Nettoyage de l'unité cyclonique, du filtre, de l'éponge intégrée et du compartiment à poussière

Avant de nettoyer le compartiment à poussière, débranchez le chargeur et laissez le bouton de mise en veille de l'aspirateur sur la position d'arrêt.

- Appuyez sur le bouton de déverrouillage du compartiment à poussière et retirez-le de l'aspirateur.

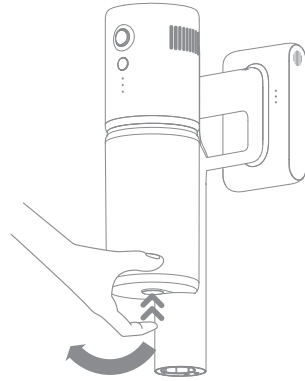

- Tenez le fond du compartiment à poussière, faites tourner l'unité cyclonique pour la retirer, puis videz la poussière dans le compartiment à poussière.

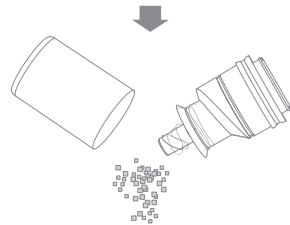

- Retirez le filtre et l'éponge intégrée. Tapotez délicatement le filtre pour le débarrasser de la poussière.

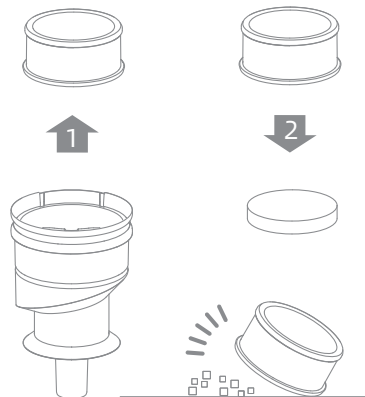

- Rincez l'unité cyclonique, le filtre, l'éponge et le compartiment à poussière jusqu'à ce qu'ils soient propres. Après le lavage, laissez sécher à l'air pendant au moins 24 heures.



Remarque :

1. Il est recommandé de nettoyer le compartiment à poussière immédiatement après utilisation.
2. Il est recommandé de nettoyer l'unité cyclonique et l'éponge au moins une fois tous les 3 à 4 mois, et le filtre une fois tous les 4 à 6 mois.
3. N'utilisez que de l'eau propre pour laver le filtre. N'utilisez aucun détergent.
4. N'essayez pas de nettoyer le filtre avec une brosse ou les doigts.

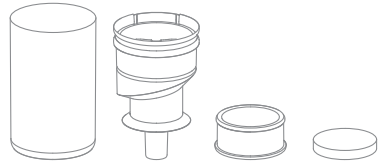

Installation de l'unité cyclonique, du filtre, de l'éponge intégrée et du compartiment à poussière

- Installez l'unité cyclonique, l'éponge et le pré-filtre dans le compartiment à poussière.

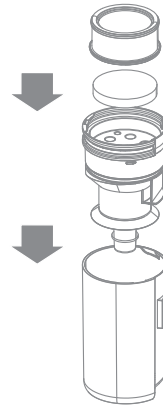

- Inclinez légèrement le compartiment à poussière de manière à ce que la fente soit alignée avec le clip de l'aspirateur. Poussez ensuite doucement le compartiment à poussière jusqu'à ce qu'il s'enclenche.

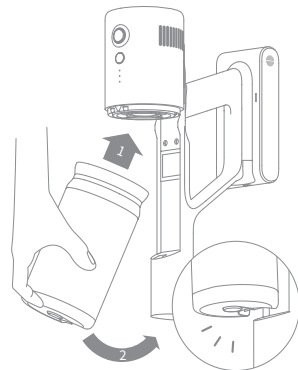

Nettoyage de la brosse multi-surfaces

- Comme représenté sur l'illustration, appuyez sur le bouton de déverrouillage de la brosse à rouleau pour dégager le rouleau de la fente.
- Utilisez des ciseaux pour couper les poils et les fibres qui restent coincés sur le rouleau. Essuyez la poussière de l'encoche et du couvercle transparent avec un chiffon sec ou une serviette en papier. Séchez-les soigneusement avant de les utiliser.

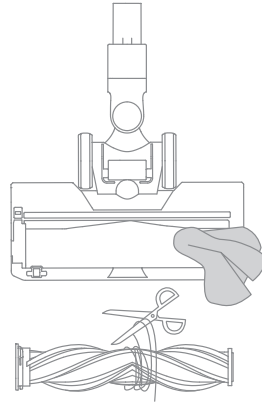
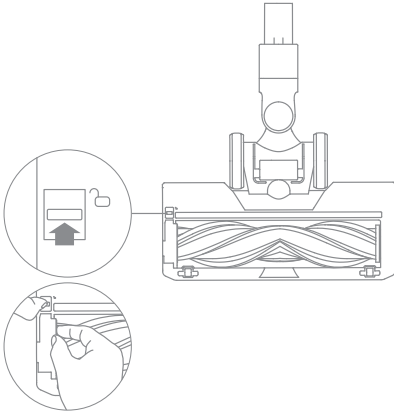

- Lorsqu'il est sale, rincez le rouleau à l'eau claire jusqu'à ce qu'elle soit propre.
- Mettez le rouleau en position verticale pendant au moins 24 heures jusqu'à ce qu'elle soit complètement sec.

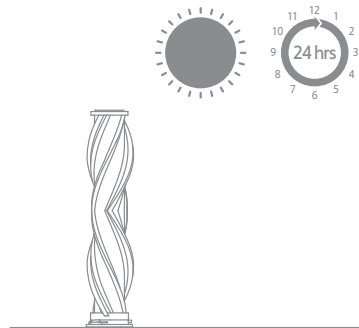

Réinstaller la brosse multi-surfaces

- Comme illustré, alignez le rouleau avec la fente prévue, puis appuyez fermement vers le bas pour éviter de vous pincer les doigts.
- Remettez la boucle en place.

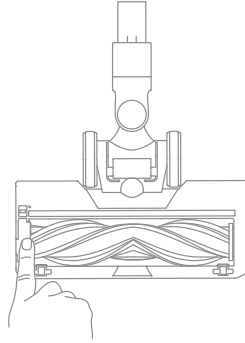
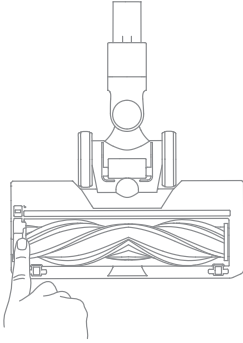

Caractéristiques techniques

Aspirateur	
Modèle	VVV20A
Puissance nominale	310 W
Tension nominale	21,6 V===
Temps de charge	environ 4,5 heures
Brosse multi-surfaces	
Modèle	VMB1
Puissance nominale	30 W
Tension nominale	22,2 V===
Chargeur	
Modèle	ZD012M260050US
Entrée	100-240 V~ 50/60 Hz 0,5 A
Sortie	26 V=== 0,5 A
Batterie au lithium-ion rechargeable	
Modèle	V2317B-6S1P-BWB
Tension nominale	21,6 V===
Capacité nominale	2000 mAh
Capacité nominale	1800 mAh
Énergie	38,8 Wh

FAQ

Si l'aspirateur ne fonctionne pas correctement, veuillez consulter le tableau ci-dessous.

Erreurs	Causes possibles	Solutions
L'aspirateur ne fonctionne pas.	L'appareil n'a plus de batterie ou son niveau de batterie est faible.	Rechargez entièrement la batterie de l'aspirateur, puis recommencez à l'utiliser.
	Mode de protection contre la surchauffe déclenché par un blocage.	Nettoyez l'orifice d'aspiration ou le conduit d'air. Attendez que l'aspirateur refroidisse, puis réactivez-le.
	L'orifice d'aspiration ou le conduit d'air est obstrué.	Éliminez toute obstruction au niveau de l'orifice d'aspiration ou du conduit d'air.
Force d'aspiration faible.	Le compartiment à poussière est plein et/ou le filtre est obstrué.	Videz le compartiment à poussière et/ou nettoyez le filtre.
	Une pièce fixée est bloquée.	Éliminez toute obstruction au niveau de la pièce fixée.
Le moteur fait un bruit étrange.	L'orifice d'aspiration principal ou la tige d'extension est obstrué.	Éliminez toute obstruction au niveau de l'orifice d'aspiration principal ou de la tige d'extension.
L'indicateur de batterie est rouge fixe lorsque l'aspirateur est en charge.	La batterie est endommagée.	Veuillez contacter le service après-ventes pour effectuer un entretien.
L'indicateur de batterie clignote en rouge après avoir démarré l'aspirateur.	La température du moteur est trop élevée. / La brosse à rouleau est bloquée. / Le conduit d'air est obstrué.	Vérifiez ces pièces l'une après l'autre.
L'indicateur de batterie ne s'allume pas lors de la charge.	Le chargeur ne se branche pas correctement sur l'aspirateur.	Vérifiez que le chargeur est correctement branché sur l'aspirateur.
	La batterie est complètement chargée et passe automatiquement en mode veille.	L'aspirateur fonctionne normalement.
	Le problème persiste après avoir écarté les deux possibilités ci-dessus.	Veuillez contacter le service après-ventes pour effectuer un entretien.
Charge trop lente	La température de la batterie est trop basse ou trop élevée.	Attendez que la température de la batterie revienne à la normale, puis rechargez.
Les lumières LED de la brosse pour multi-surfaces ne fonctionnent pas.	Les lumières LED sont endommagées.	Veuillez contacter le service après-ventes pour effectuer un entretien.

- La batterie lithium-ion contient des substances dangereuses pour l'environnement. Avant de mettre l'aspirateur au rebut, veuillez d'abord retirer la batterie, puis le mettre au rebut ou le recycler conformément aux lois et réglementations locales du pays ou de la région où il est utilisé.
- L'appareil doit être débranché de la source d'alimentation lors du retrait de la batterie. Tenez les batteries hors de portée des enfants. Ne mettez jamais les batteries dans la bouche. En cas d'ingestion, contactez votre médecin ou le centre antipoison local.
- Dans de mauvaises conditions, ne touchez jamais la batterie d'où le liquide pourrait être éjecté. En cas de contact accidentel, rincez à l'eau. Si le liquide entre en contact avec les yeux, consultez immédiatement un médecin. Le liquide éjecté de la batterie peut provoquer des irritations ou des brûlures.

Instrucciones de seguridad importantes

INSTRUCCIONES IMPORTANTES DE SEGURIDAD

Cuando utiliza un aparato eléctrico, siempre debe seguir las precauciones básicas, incluidas las siguientes:

LEA TODAS LAS INSTRUCCIONES ANTES DE USAR (ESTE APARATO). El incumplimiento de las advertencias e instrucciones puede provocar descarga eléctrica, incendio y/o lesiones graves.

GUARDE ESTAS INSTRUCCIONES

Solo para uso doméstico.

ADVERTENCIA - Para reducir el riesgo de incendio, descarga eléctrica o lesiones:

No lo utilice al aire libre o sobre superficies mojadas.

No permita que se utilice como un juguete. Debe prestar mucha atención cuando se utiliza cerca de niños, mascotas o plantas.

Use únicamente como se describe en este manual. Sólo utilice los accesorios recomendados por el fabricante.

No utilizarlo con un cable o cargador dañados. Si el aparato no funciona correctamente, se ha caído, dañado, dejado al aire libre o sumergido en agua, remítalo a un centro de servicio.

No tire ni transporte agarrando el cable, no use el cable como asa, no cierre puertas encima del cable ni pase el cable por bordes o esquinas afiladas. No pase el aparato por encima del cable. Mantenga el cable alejado de superficies calientes.

No desconecte tirando del cable.

Para desenchufar, agarre el cargador, no el cable.

No manipule el cargador, el enchufe del cargador y los terminales del cargador con las manos mojadas.

No coloque ningún objeto en las aberturas. No lo utilice si tiene alguna abertura bloqueada; manténgalo libre de polvo, pelusas, cabello y cualquier material que pueda reducir el flujo de aire.

Mantenga el cabello, la ropa holgada, los dedos y todas las partes del cuerpo alejados de las aberturas y las piezas móviles.

Tenga mucho cuidado cuando limpie escaleras.

No lo use para limpiar líquidos inflamables o combustibles, como gasolina, ni lo use en zonas donde puedan estar presentes.

No limpie nada que se esté quemando o humeando, como cigarrillos, cerillas o cenizas calientes.

No lo utilice sin la compartimento de polvo o los filtros instalados.

Evite el encendido involuntario. Asegúrese de que el interruptor esté apagado antes de conectarlo a la batería, levantarlo o transportarlo. Transportar el aparato con el dedo apoyado en el interruptor o energizar el aparato con el interruptor encendido puede causar accidentes.

Desconecte la batería del aparato antes de realizar cualquier ajuste, cambiar accesorios o almacenar el aparato. Estas medidas preventivas de seguridad reducen el riesgo de encender por accidente el aparato.

Recargue sólo con el cargador especificado por el fabricante. Un cargador adecuado para un tipo de batería puede provocar riesgo de incendio si se utiliza en otra batería.

Use sus aparatos sólo con las baterías específicamente indicadas. El uso de cualquier otra batería puede provocar riesgo de lesiones e incendio.

Cuando la batería no esté en uso, manténgala alejada de objetos metálicos, como clips de papel, monedas, llaves, clavos, tornillos u otros objetos metálicos pequeños que pueden provocar la conexión de los terminales. Un cortocircuito en los terminales de la batería puede provocar quemaduras o incendios.

Bajo condiciones abusivas, puede haber fugas de líquido en la batería; evite el contacto. Si ocurre contacto accidental, enjuague con agua. Si el líquido entra en contacto con los ojos, busque atención médica. El líquido derramado de la batería puede provocar irritación o quemaduras.

No utilice una batería o un aparato dañado o modificado. Las baterías dañadas o modificadas pueden tener un comportamiento impredecible que resulte en fuego, explosión o lesiones.

No exponga una batería o un aparato al fuego ni a temperaturas excesivas. La exposición al fuego o una temperatura superior a 130°C puede provocar explosiones.

Siga todas las instrucciones de carga y no cargue la batería o el

aparato fuera del rango de temperatura indicado en las instrucciones. La carga incorrecta o a temperaturas fuera del rango indicado puede dañar la batería y aumentar el riesgo de incendio.



Remita el servicio a un técnico calificado que utilice únicamente idénticas piezas de repuesto. Esto asegurará que se mantenga la seguridad del producto.

No modifique ni intente reparar el aparato o la batería, excepto de la forma indicada en las instrucciones de uso y cuidado.

No utilización ni almacenamiento en ambientes muy calientes o fríos (por debajo de 0°C / 32°F o por encima de 40°C / 104°F). Cargue la aspiradora inalámbrica a temperatura de entre 0°C/32°F y 40°C/104 °F.

Apague este aparato siempre antes de conectar o desconectar la boquilla motorizada.

Riesgo de lesiones. El cepillo podría activarse de forma inesperada. Desconecte el paquete de baterías antes de limpiarlo o realizarle mantenimiento.

	Corriente continua
	Corriente alterna
	Botón de espera

Precaución:

Este dispositivo cumple con la Parte 15 de las Normas de la FCC / Innovación, Ciencia y Desarrollo Económico RSS(s) exentos de licencia de Canadá. El funcionamiento está sujeto a las siguientes dos condiciones: (1) este dispositivo no puede causar interferencias dañinas. (2) este dispositivo debe aceptar cualquier interferencia recibida, incluida la interferencia que pueda provocar un funcionamiento no deseado.

Cambios o modificaciones no aprobados expresamente por la parte responsable del cumplimiento podrían anular la autoridad del usuario para operar el equipo.

Este equipo ha sido probado y se determinó que cumple con los límites para un dispositivo digital de Clase B, de conformidad con la parte 15 de las Normas de la FCC. Estos límites están diseñados para brindar una protección razonable contra interferencias dañinas en una instalación residencial. Este equipo genera usos y puede irradiar energía de radiofrecuencia y, si no se instala y utiliza de acuerdo con las instrucciones, puede causar interferencias dañinas en las comunicaciones por radio. Sin embargo, no hay garantía de que no se produzcan interferencias en una instalación en particular. Si este equipo causa interferencias dañinas en la recepción de radio o televisión, lo que se puede determinar con apagar y encender el equipo, se recomienda que el usuario intente corregir la interferencia mediante una o más de las siguientes acciones.

Accesorios



Tubo extensor



Boquilla para grietas

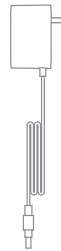

Cargador

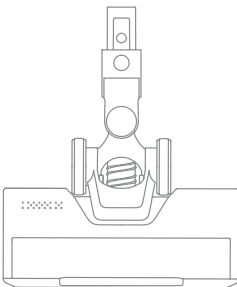

Cepillo Multisuperficie

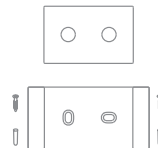

Soporte de pared
(Incluye 2 tornillos, 2 tacos de pared, y 1 pegatina de plantilla de montaje)

Nota: Las ilustraciones de este manual son solo indicativas. El producto real puede variar.

Componentes

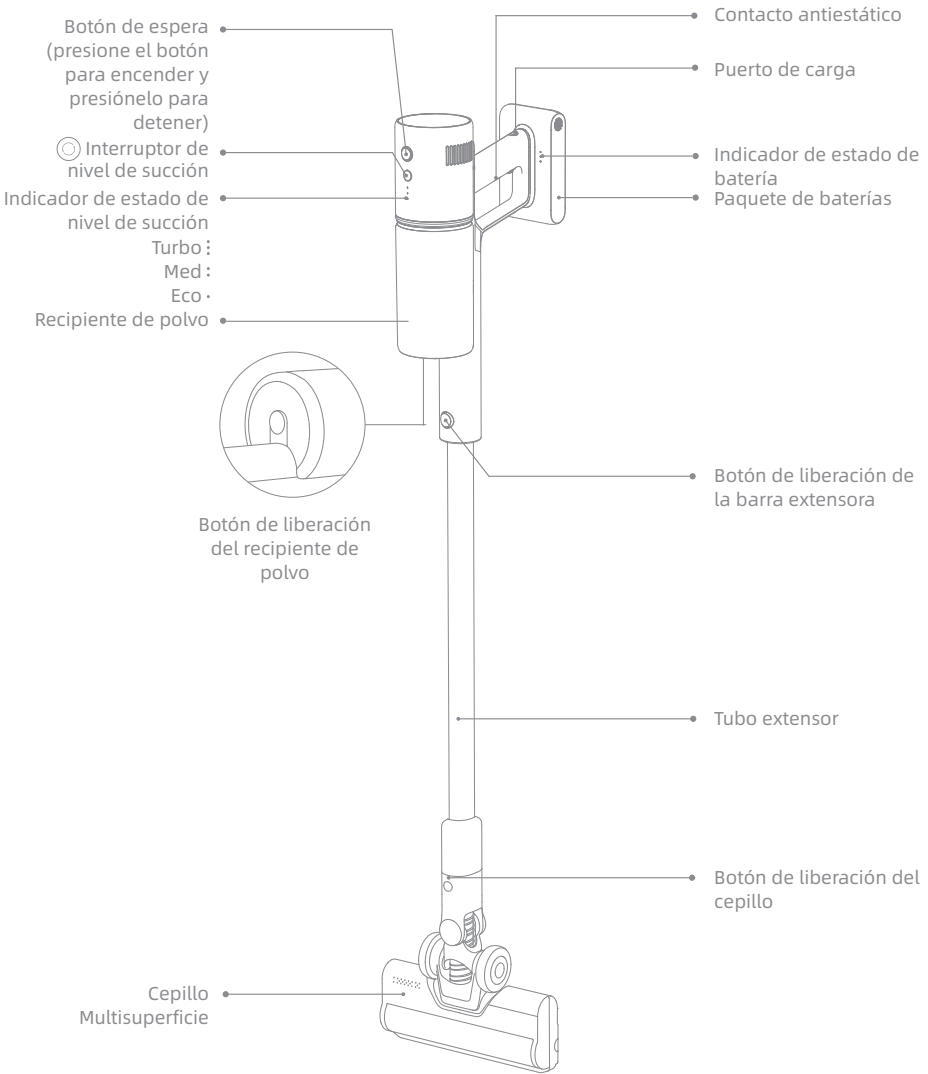

Instalación

- Instalación de la aspiradora y accesorios
- Instalación de soporte en pared

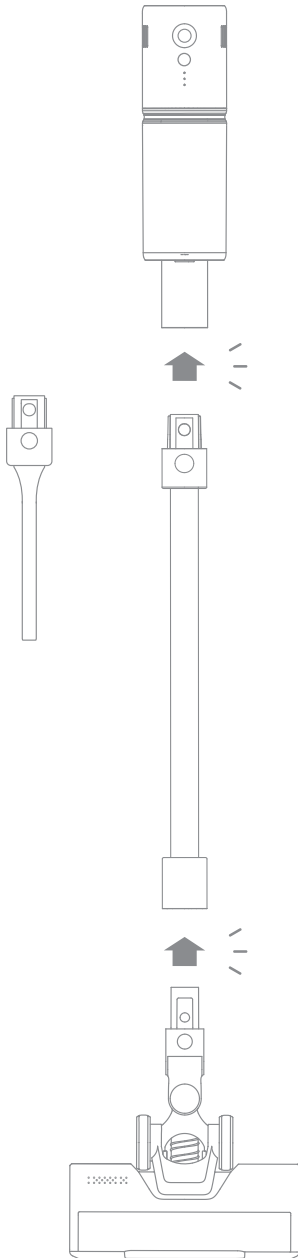

El soporte debe instalarse sobre un lugar fresco y seco cerca de una toma de corriente. Asegúrese de que el área de instalación esté libre de caños como caños de gas o agua, conductos de aire, cables o caños de drenaje.

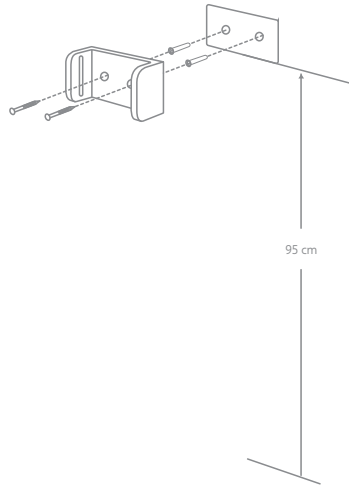

1. Pegue la etiqueta adhesiva de plantilla de montaje en la pared. El borde inferior de la etiqueta adhesiva de la plantilla de montaje debe estar paralelo al suelo y a unos 95 cm del mismo.
2. Utilice un taladro eléctrico con una broca de 8 mm para perforar un orificio en cada marcador de la etiqueta adhesiva de la plantilla de montaje y, a continuación, inserte un taco de pared en cada orificio.
3. Alinee los orificios de posicionamiento del soporte con los orificios de la pared. Fíjelo a la pared con los tornillos incluidos.

Operación

Carga

- Ponga la aspiradora en el soporte de pared y conecte el cargador en el puerto de carga.

Nota:

no coloque la aspiradora sola en el soporte de pared. Colóquelo en el montaje en pared después de conectarlo con la varilla de extensión y el cepillo multisuperficie.

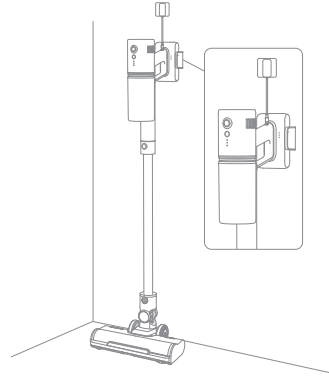

- Indicador de estado de batería

Carga

- ● ☀ Batería baja
- ☀ ○ Batería a la mitad
- ☀ ○ ○ Casi completa
- ○ ○ Completamente cargada

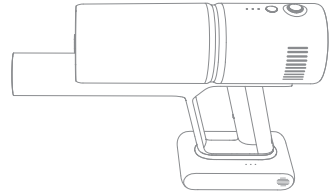

- Apagado ☀ Parpadeando ○ Encendido

Nota:

1. La aspiradora no puede usarse mientras se está cargando.
2. Cargue completamente la aspiradora antes de usarla por primera vez. Esto tardará alrededor de 4,5 horas.
3. Aspirar en modo turbo durante un período prolongado hará que la batería se caliente, lo que aumentará el tiempo de carga. Deje que la aspiradora se enfríe durante 30 minutos antes de cargarla.

Método de trabajo

Presione el botón de espera para encender el aparato y presiónelo nuevamente para detenerlo.



Cambio del nivel de succión

Presione brevemente para cambiar entre modos eco, medio y turbo.



Usando diferentes accesorios

- **Cepillo Multisuperficie**
Cuando el aparato se arranca, las luces en frente del cepillo del rodillo se encenderán automáticamente, lo cual es conveniente para su uso.

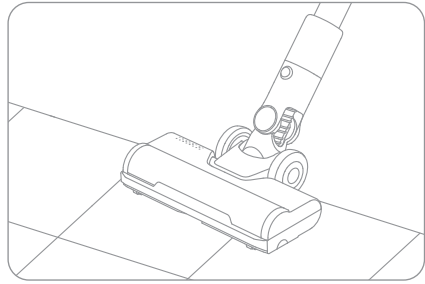

- **Herramienta combinada**
Adecuada para aspirar en grietas, esquinas de puertas y ventanas, escaleras y otros lugares de difícil acceso.

Nota:

1. Si alguna pieza giratoria se atasca, la aspiradora puede apagarse automáticamente. Retire los objetos extraños atrapados y luego reanude el uso.
2. Cuando la batería se sobrecaliente, la aspiradora se apagará automáticamente. Espere hasta que la temperatura de la batería vuelva a la normalidad, luego reanude el uso.

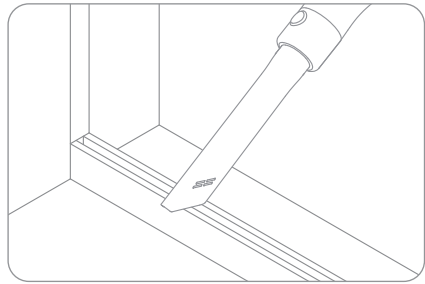

Cuidado y mantenimiento

Consejos:

1. Utilice siempre partes originales para evitar que la garantía sea nula.
2. Si el filtro o la boquilla se obstruyen, la aspiradora dejará de funcionar poco después de encenderla. Límpiela para restablecer la funcionalidad.
3. Si no va a utilizar la aspiradora durante un largo periodo de tiempo, cárguela completamente, desenchúfela de la corriente y guárdela en un lugar fresco, seco y protegida de la luz solar. Para evitar que la batería se descargue en exceso, recargue la aspiradora al menos una vez cada tres meses.

Limpieza de la aspiradora

Limpie la aspiradora con un paño suave y seco.

Limpieza del conjunto ciclónico, el filtro, la esponja incorporada y el recipiente de polvo

Antes de limpiar el recipiente para el polvo, desconecte el cargador y mantenga el botón de espera de la aspiradora en la posición de apagado.

- Presione el botón de liberación del recipiente de polvo y retírelo de la aspiradora.

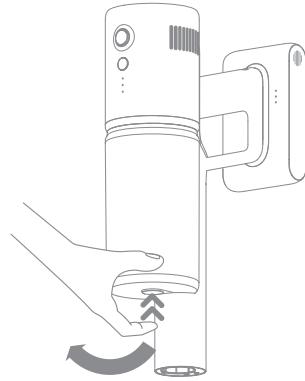

- Sujete la base del recipiente de polvo, rote el conjunto ciclónico para removerlo y luego vacíe el recipiente de polvo.

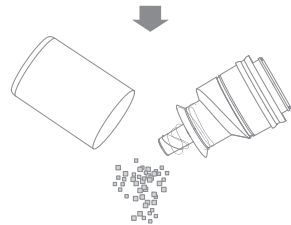

- Retire el filtro y la esponja incorporada. Golpee suavemente el filtro para quitar el polvo.

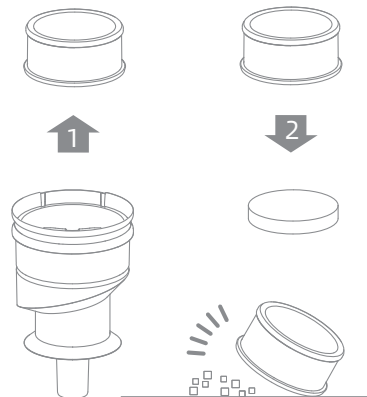

- Enjuague el conjunto ciclónico, el filtro, la esponja y el recipiente de polvo hasta que queden limpios. Tras el lavado, seque al aire libre durante al menos 24 horas.



Nota:

1. Se recomienda limpiar el recipiente de polvo después de usarlo.
2. Se recomienda limpiar el conjunto ciclónico y la esponja al menos una vez cada 3 a 4 meses y el filtro una vez cada 4 a 6 meses.
3. Utilice únicamente agua limpia para lavar el filtro. No utilice detergente.
4. No intente limpiar el filtro con un cepillo ni con el dedo.

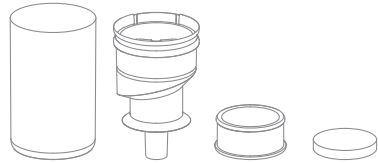

Instalación del conjunto ciclónico, el filtro, la esponja incorporada y el recipiente de polvo

- Instale el conjunto ciclónico, la esponja y el prefiltro dentro del recipiente de polvo.

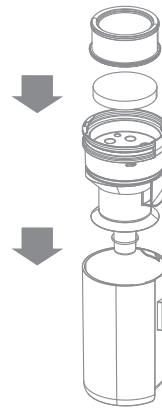

- Incline ligeramente el recipiente de polvo para que la ranura quede alineada con el clip de la aspiradora. Luego empuje suavemente el recipiente de polvo hasta que encaje en su lugar.

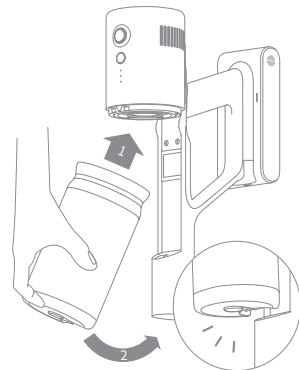

Limpiar el Cepillo Multisuperficie

• Como se muestra en la imagen, presione el botón de liberación del cepillo suave para liberar el cepillo de su lugar.

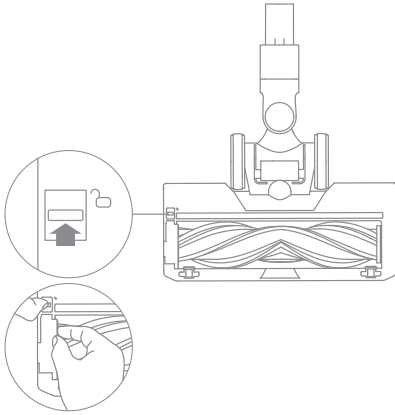

• Utilice unas tijeras para cortar los pelos y las fibras que se atascan en el rodillo. Elimine el polvo de la muesca y la tapa transparente con un paño seco o una toalla de papel. Seque bien antes de utilizar.

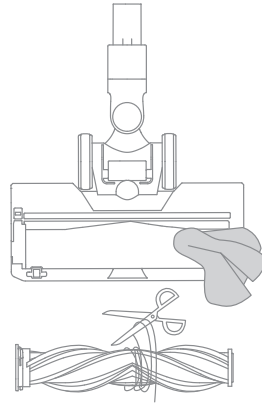

• Cuando está sucio, enjuague el rodillo con agua limpia hasta que esté limpio.



• Coloque el rodillo en posición vertical durante al menos 24 horas hasta que esté completamente seco.

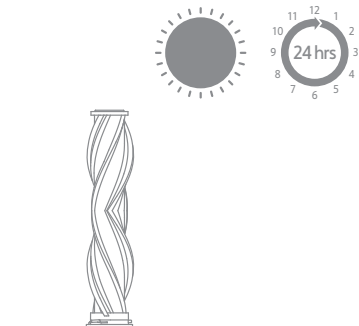

Reinstalación del cepillo multisuperficie

- Como se muestra en la imagen, alinee el rodillo con la ranura del puerto y presione hacia abajo para evitar pellizcarse los dedos.
- Vuelva a colocar la hebilla.

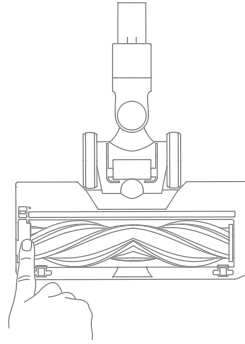
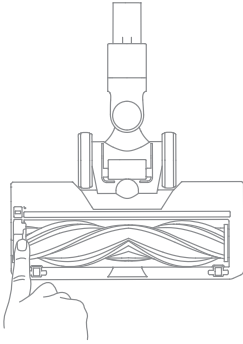

Especificaciones

Aspiradora	
Modelo	VVV20A
Potencia nominal	310 W
Voltaje nominal	21,6 V ===
Tiempo de carga	Alrededor de 4,5 horas
Cepillo Multisuperficie	
Modelo	VMB1
Potencia nominal	30 W
Voltaje nominal	22,2 V ===
Cargador	
Modelo	ZD012M260050US
Entrada	100-240 V ~ 50/60 Hz 0,5 A
Salida	26 V === 0,5 A
Paquete de batería de iones de litio recargable	
Modelo	V2317B-6S1P-BWB
Voltaje nominal	21,6 V ===
Capacidad nominal	2000 mAh
Capacidad máxima	1800
Energía	38,88 Wh

Preguntas frecuentes

Si la aspiradora no funciona correctamente, consulte la siguiente tabla.

Errores	Causas posibles	Soluciones
La aspiradora no funciona.	El aparato no tiene batería o el nivel de batería es bajo.	Cargue completamente la aspiradora, luego reanude el uso.
	El modo de protección contra sobrecalentamiento se activó debido a un bloqueo.	Limpie la abertura de succión o el conducto de aire. Espere a que la aspiradora se enfríe y vuelva a activarla.
	La abertura de succión o el conducto de aire están bloqueados.	Elimine cualquier obstrucción de la abertura de succión o del conducto de aire.
La fuerza de succión es débil.	El recipiente de polvo está lleno y/o el conjunto de filtros está obstruido.	Vacíe el recipiente de polvo y limpie el conjunto de filtros.
	Un accesorio está bloqueado.	Quite cualquier elemento que esté bloqueando el accesorio.
El motor hace un ruido extraño.	La abertura de succión principal o el tubo extensor están bloqueados.	Elimine cualquier obstrucción en la abertura de succión principal o el tubo extensor.
El indicador de batería es de color rojo sólido cuando se está cargando la aspiradora.	El paquete de baterías está dañado.	Póngase en contacto con el departamento de servicio posventa para el mantenimiento.
El indicador de batería es de color rojo parpadeante después de encender la aspiradora.	La temperatura del motor es demasiado alta. / El rodillo del cepillo está trabado. / El ducto de aire está obstruido.	Comprobar estas piezas de forma sucesiva.
El indicador de batería no se enciende durante la carga.	El cargador no se conecta correctamente a la aspiradora.	Compruebe que el cargador esté correctamente conectado a la aspiradora.
	La batería está completamente cargada y pasa al modo de suspensión automáticamente.	La aspiradora funciona con normalidad.
	El problema persiste después de descartar las dos posibilidades anteriores.	Póngase en contacto con el departamento de servicio posventa para el mantenimiento.
La carga es muy lenta	La temperatura de la batería es demasiado baja o demasiado alta.	Espere hasta que la temperatura de la batería vuelva a la normalidad, luego recargue.
Las luces LED del cepillo multisuperficie no funcionan.	Las luces LED están dañadas.	Póngase en contacto con el departamento de posventa para el mantenimiento.

- La batería de iones de litio contiene sustancias peligrosas para el medio ambiente. Antes de deshacerse de la aspiradora, extraiga la batería y, a continuación, deséchela o recíclala de acuerdo con las leyes y normativas locales del país o región donde se utilice.
- El aparato debe desconectarse de la red eléctrica cuando se retira la batería. Mantenga las baterías lejos del alcance de los niños. Nunca ponga las baterías en la boca. Si las tragan, contacte a su médico o a la organización local de control de envenenamiento.
- Bajo condiciones de abuso, nunca establezca contacto con la batería por donde pueda estar saliendo el líquido. Si ocurre el contacto de forma accidental, enjuague con agua. Si el líquido entra en contacto con los ojos, busque ayuda médica de inmediato. El líquido expulsado de la batería puede causar irritación o quemaduras.