

DreameBot D9 Max

Robot Vacuum and Mop

User Manual

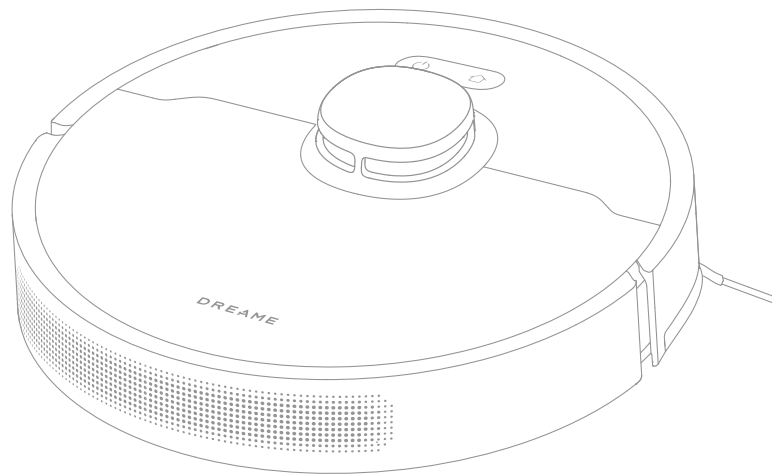

The illustrations in this manual are for reference only. Please refer to the actual product.

DREAME

Contents

EN	User Manual	1
FR	Manuel d'utilisation	22
ES	Manual de usuario	43

IMPORTANT SAFETY INSTRUCTIONS

When using an electrical appliance, basic precautions should always be followed, including the following:
READ ALL INSTRUCTIONS BEFORE USING (THIS APPLIANCE), Failure to follow the warnings and instructions may result in electric shock, fire and/or serious injury.

SAVE THESE INSTRUCTIONS

Household use only.

WARNING - To reduce the risk of fire, electric shock, or injury:

- Do not use outdoors or on wet surfaces.
- Do not allow to be used as a toy. Close attention is necessary when used by or near children, pets or plants.
- Use only as described in this manual. Use only manufacturer's recommended attachments.
- Do not use with damaged cord or plug. If appliance is not working as it should, has been dropped, damaged, left outdoors, or dropped into water, return it to a service center.
- Do not pull or carry by cord, use cord as a handle, close a door on cord, or pull cord around sharp edges or corners. Do not run appliance over cord. Keep cord away from heated surfaces.
- Do not unplug by pulling on cord. To unplug, grasp the plug, not the cord.
- Do not handle the charging dock, including charger plug, and charger terminals with wet hands.
- Do not put any object into openings. Do not use with any opening blocked; keep free of dust, lint, hair, and anything that may reduce air flow.

Safety Information

- Keep hair, loose clothing, fingers, and all parts of body away from openings and moving parts.
- Do not use to pick up flammable or combustible liquids, such as gasoline, or use in areas where they may be present.
- Do not pick up anything that is burning or smoking, such as cigarettes, matches, or hot ashes.
- Do not use without dust bin and filter in place.
- Prevent unintentional starting. Ensure the switch is in the off-position before connecting to battery pack, picking up or carrying the appliance. Carrying the appliance with your finger on the switch or energizing the appliance that has the switch on invites accidents.
- Do not use and store in extremely hot or cold environments (below 0°C/ 32 °F or above 40°C/104 °F). Please charge the robot in temperature above 0°C/ 32 °F and below 40°C/104 °F.
- Recharge only with the charger specified by the manufacturer. A charger that is suitable for one type of battery pack may create a risk of fire when used with another battery pack.
- Use appliances only with specifically designated battery packs. Use of any other battery packs may create a risk of injury and fire.
- When battery pack is not in use, keep it away from other metal objects, like paper clips, coins, keys, nails, screws or other small metal objects, that can make a connection from one terminal to another. Shorting the battery terminals together may cause burns or a fire.
- Under abusive conditions, liquid may be ejected from the battery; avoid contact. If contact accidentally occurs, flush with water. If liquid contacts eyes, additionally seek medical help. Liquid ejected from the battery may cause irritation or burns.
- Do not use a battery pack or appliance that is damaged or modified. Damaged or modified batteries may exhibit unpredictable behavior resulting in fire, explosion or risk of injury.
- Do not expose a battery pack or appliance to fire or excessive temperature. Exposure to fire or temperature above 130°C may cause explosion.
- Follow all charging instructions and do not charge the battery pack or appliance outside of the temperature range specified in the instructions. Charging improperly or at temperatures outside of the specified range may damage the battery and increase the risk of fire.

Safety Information

- Have servicing performed by a qualified repair person using only identical replacement parts. This will ensure that the safety of the product is maintained.
- Do not modify or attempt to repair the appliance or the battery pack except as indicated in the instructions for use and care.
- Place the cords from other appliances out of the area to be cleaned.
- Do not operate the vacuum in a room where an infant or child is sleeping.
- Do not operate the vacuum in an area where there are lit candles or fragile objects on the floor to be cleaned.
- Do not operate the vacuum in a room that has lit candles on furniture that the vacuum may accidentally hit or bump into.
- Do not allow children to sit on the vacuum.
- Do not use the vacuum on a wet surface.
- Use only with RCS0 supply unit.
- Risk Of Injury. Brush May Start Unexpectedly. Switch off the appliance and Remove the brush Before Cleaning or Servicing.
- Unplug before cleaning or servicing.

Caution:

This device complies with Part 15 of the FCC Rules / Innovation, Science and Economic Development Canada's licence-exempt RSS(s). Operation is subject to the following two conditions: (1) this device may not cause harmful interference. (2) this device must accept any interference received, including interference that may cause undesired operation.

Changes or modifications not expressly approved by the party responsible for compliance could void the user's authority to operate the equipment.

Safety Information

This equipment has been tested and found to comply with the limits for a Class B digital device, pursuant to part 15 of the FCC Rules. These limits are designed to provide reasonable protection against harmful interference in a residential installation. This equipment generates uses and can radiate radio frequency energy and, if not installed and used in accordance with the instructions, may cause harmful interference to radio communications. However, there is no guarantee that interference will not occur in a particular installation. If this equipment does cause harmful interference to radio or television reception, which can be determined by turning the equipment off and on, the user is encouraged to try to correct the interference by one or more of the following measures:

- Reorient or relocate the receiving antenna.
- Increase the separation between the equipment and receiver.
- Connect the equipment into an outlet on a circuit different from that to which the receiver is connected.
- Consult the dealer or an experienced radio/TV technician for help.

MPE Reminding

To satisfy FCC /IC RF exposure requirements, a separation distance of 20 cm or more should be maintained between the antenna of this device and persons during device operation.

To ensure compliance, operations at closer than this distance is not recommended.

To disable Wi-Fi module on robot, power the robot ON. Place the robot on the charging dock. Ensure the Charging Contacts on robot and the charging dock Pins make a connection.

Press and hold the Dock Button on the robot for 20 seconds until the Wi-Fi module is turned off.

When the Wi-Fi module is turned off, press any button on the robot to turn the Wi-Fi module on.

—	Direct current
~	Alternating current

This Device Complies with DHHS Radiation Rules, 21CFR Chapter 1, Subchapter J.

Product Overview

Accessories

Pre-Installed Accessories



Main Brush

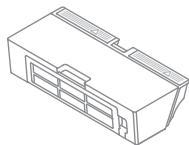

Dust Bin



Cleaning Tool

Other Accessories

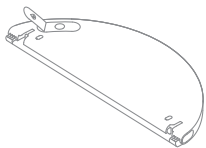

Water Tank

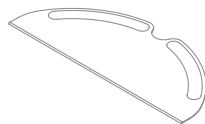

Mop Pad



Side Brush

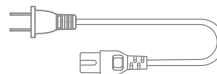

Power Cord

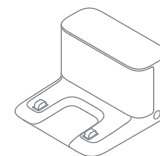

Charging Dock

Product Overview

Robot

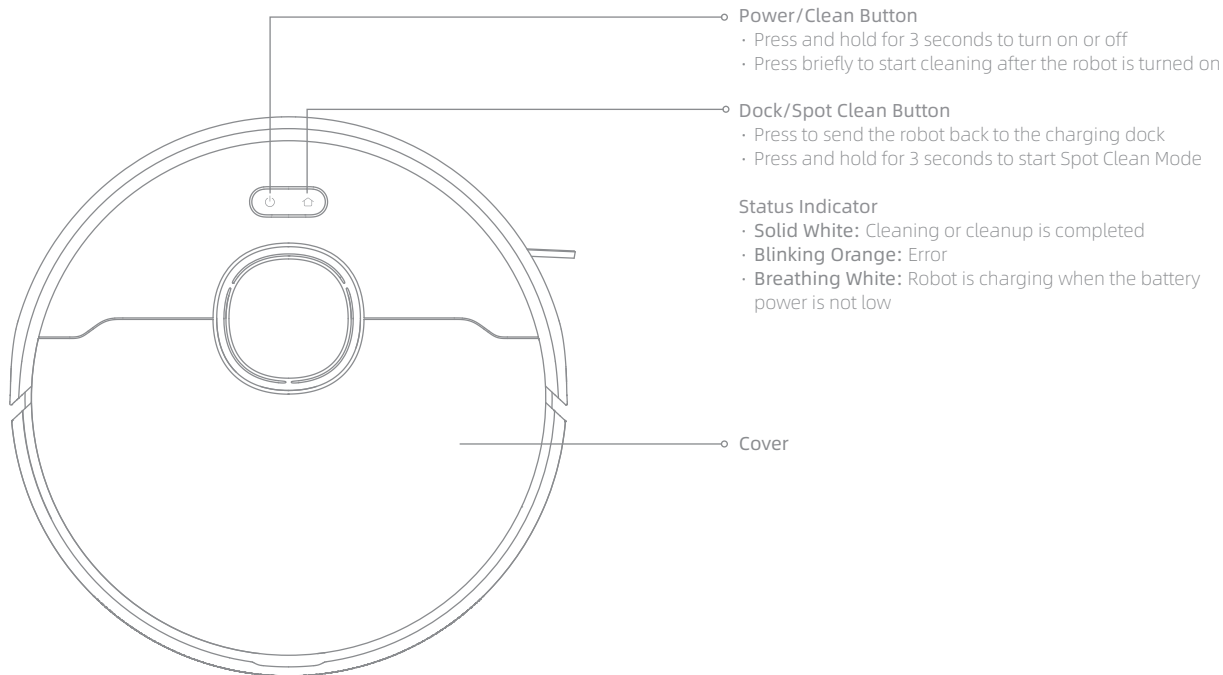

Product Overview

Robot

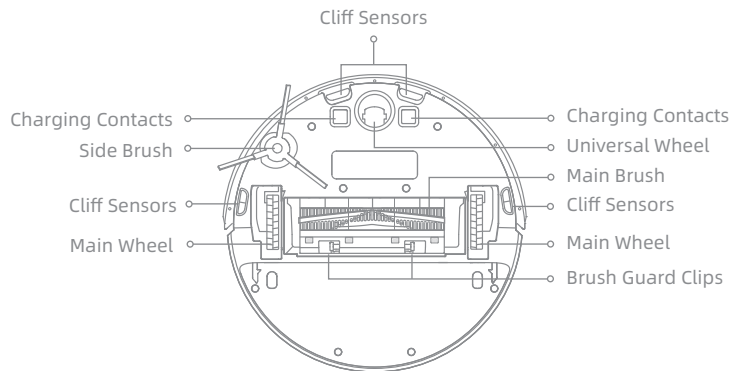
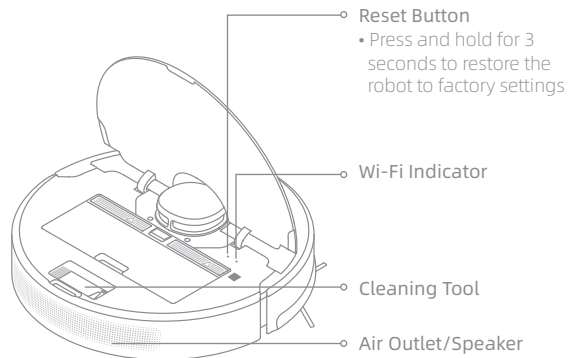

Robot Sensors

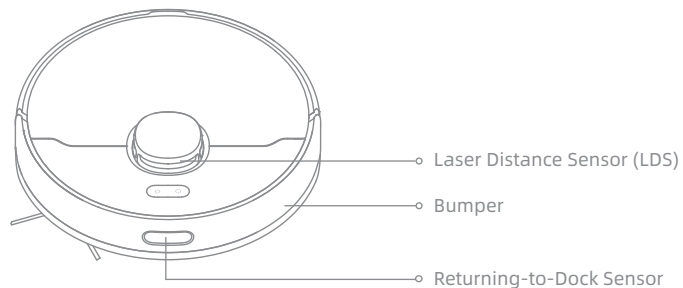

Dust Bin

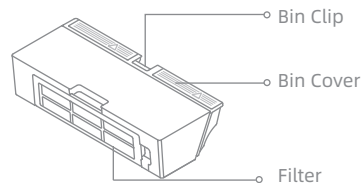

Product Overview

Mopping Module

Water Tank



Mop Pad

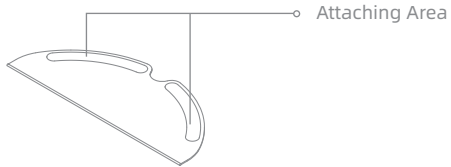

Charging Dock

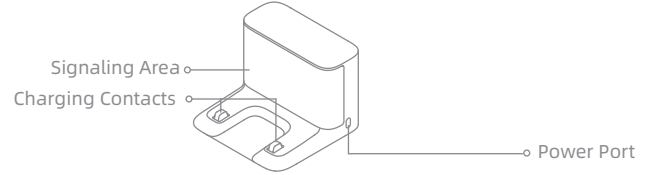

Preparing Your Home

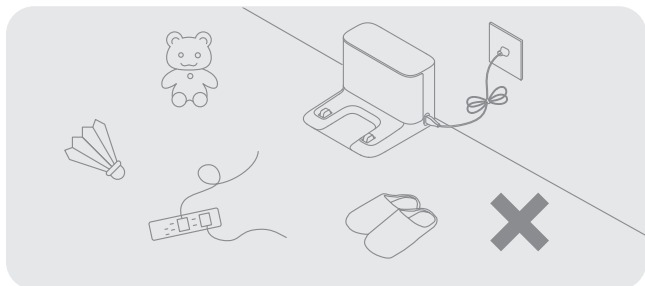

Tidy up items such as power cords, cloths, slippers, and toys to improve the efficiency of the robot.

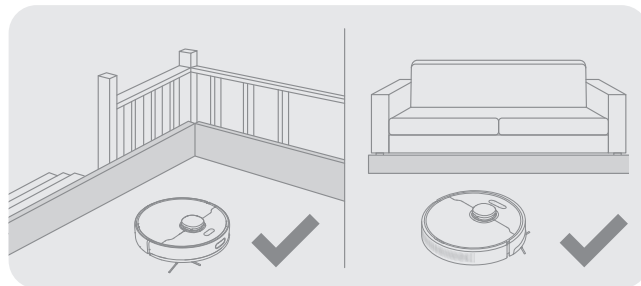

Before cleaning, place a physical barrier at the edge of the stairs and sofa to ensure safe and smooth operation of the robot.

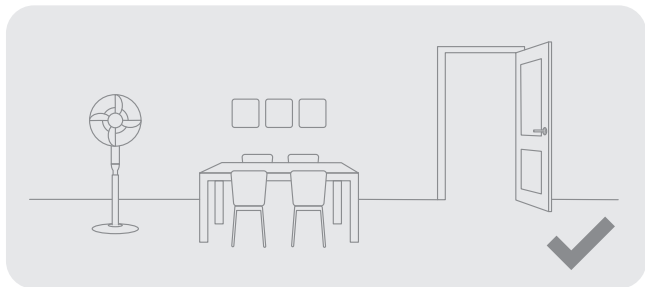

Open the door of the room to be cleaned, and put the furniture in its proper place to make more space.

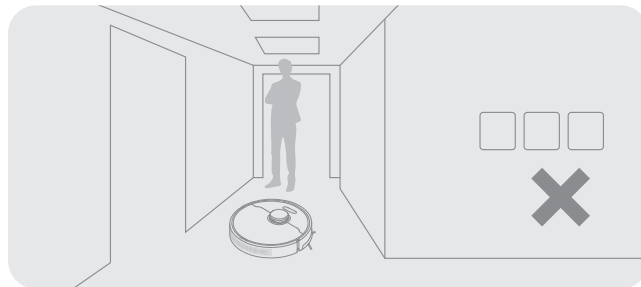

To prevent the robot from not recognizing the area that needs to be cleaned, do not stand in the front of the robot, threshold, hallway, or narrow places.

Note: When operating the robot for the first time, follow it around while cleaning to remove any potential obstacles in time.

Before Use

1. Remove the protective strips

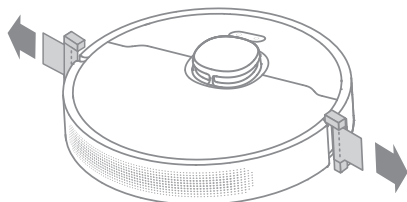

2. Install the side brush

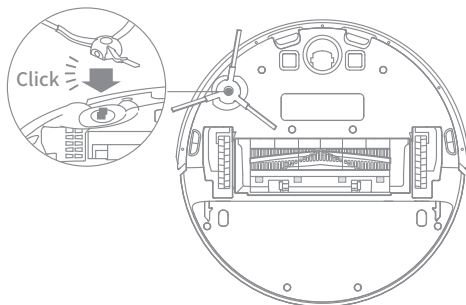

Note: Install the side brush until it clicks into place.

3. Place the charging dock on the level ground against the wall and connect it to a power outlet

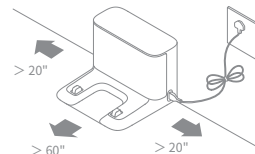

Note:

- Keep the immediate area 60" (1.5 m) in front of the charger and 20" (0.5 m) to both sides of the charging dock clear of objects.
- To ensure you can connect to the robot with your phone well, make sure the robot and charging dock are within Wi-Fi range.
- Do not place the charging dock in an area with direct sunlight or where other objects might block the signal, as this may hinder the robot from returning to the charging dock.

4. Place the robot onto the charging dock to charge

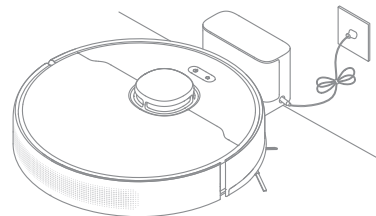

Note:

- Fully charging is recommended before first-time use. This ensures that the robot returns to the charging dock successfully.
- Do not move the the charging dock while the robot is cleaning.

Connecting with Dreamehome App

This product works with the Dreamehome app, which can be used to control your device.

1. Download the Dreamehome App

Scan the QR code on the robot, or search "Dreamehome" in the app store to download and install the app.

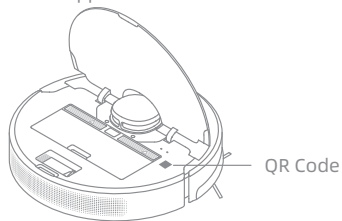

2. Add Device

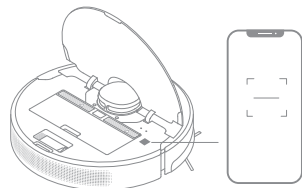

Open the Dreamehome app, tap "+" in the upper right, and scan the QR code above again to add "DreameBot D9 Max". Please follow the prompts to finish the Wi-Fi connection.



Note:

- Only 2.4 GHz Wi-Fi networks are supported.
- Due to upgrades in the app software, the actual operations may be different from the statements in this manual. Please follow the instructions based on the current app version.

3. Reset Wi-Fi

Simultaneously press and hold the buttons  and  until you hear a voice prompt saying, "Waiting for the network configuration." Once the Wi-Fi indicator is blinking slowly, the Wi-Fi has been successfully reset.

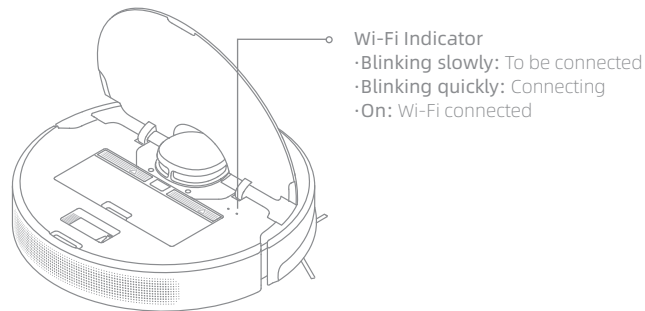

Wi-Fi Indicator

- Blinking slowly: To be connected
- Blinking quickly: Connecting
- On: Wi-Fi connected



Note: If your robot cannot connect to the app successfully, reset the Wi-Fi and add the device again.

How to Use

1. Fast Mapping

After configuring the network for the first time, follow the instructions on the app to quickly create a map, and the robot will start mapping without cleaning. The mapping process will be completed when the robot returns to the dock, and the map will be saved automatically.

2. Turn On/Off

Press and hold the button  for 3 seconds to turn on the robot. The power indicator should be illuminated. Place the robot onto the charging dock, the robot should turn on automatically and begin charging. To turn off the robot, move the robot away from the dock and press and hold the  button for 3 seconds.

3. Start Cleaning

Press the button  briefly to start cleaning after the robot is turned on. Then, the robot will accurately map out a route, methodically clean along the edges and walls, then finish by cleaning each room in an S-shaped pattern to ensure a thorough job.

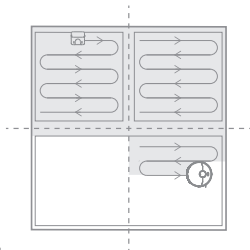

4. Cleaning Mode

DreameBot D9 Max has four cleaning modes: Quiet, Standard, Strong, and Turbo. The default mode is Standard. You can specify the cleaning mode in the app.

5. Pause/Sleep Mode

When the robot is running, press any button to pause it. If the robot is paused for more than 10 minutes, it automatically enters sleep mode. All indicators on the robot will turn off. Press any button on the robot, or use the app to wake up the robot.

Note:

- The robot will turn off automatically if left in Sleep Mode for more than 12 hours.
- If the robot is paused and placed onto the charging dock, the current cleaning task will end.

6. Spot Cleaning

When the robot is paused or in Standby Mode, press and hold the button  for 3 seconds to start Spot Clean Mode. In this mode, it will clean a square-shaped area of 60" (1.5 m) × 60" (1.5 m) directly around the robot. When the spot cleaning is done, the robot will automatically return to its original location and stop working.

Note: Activating Spot Clean Mode will end the current cleaning task of the robot.

7. Do Not Disturb (DND) Mode

When the robot is set to the Do Not Disturb (DND) mode, the robot will be prevented from resuming cleaning and the power indicator goes out. The DND mode is disabled by default at the factory. You can use the app to enable the DND mode or modify the DND period. The DND period is 22:00-8:00 by default.

Note:

- The scheduled cleaning tasks will be performed on time during the DND period.
- The robot will resume cleanup where it left off after the DND period expires.

8. Scheduled Cleaning

You can schedule cleaning time in the Dreamehome app. The robot will automatically start cleaning at the designated time and then return to the charging dock to recharge when the cleaning is done.

How to Use

9. Additional App Functions

Follow the instructions on the app interface to use more functions. The version of the app might have been updated; please follow the instructions based on the current app version.

10. Use the Mopping Function

It is recommended that all floors are vacuumed at least three times before the first mopping session to achieve a better cleaning effect.

1) Dampen the mop pad and wring out excess water. Slide the pad all the way into the slot of the water tank until it is securely in place.

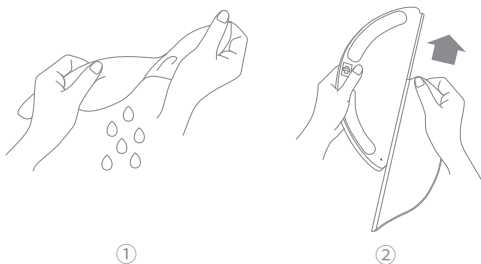

2) Fill the tank with water.

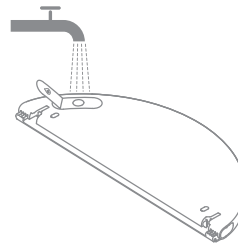

Note: Do not use detergent or disinfectant.

3) Align the mopping module as indicated by the arrow, then slide it into the back of the robot until it clicks into place. Press the button  or use the Dreamehome app to start cleaning.

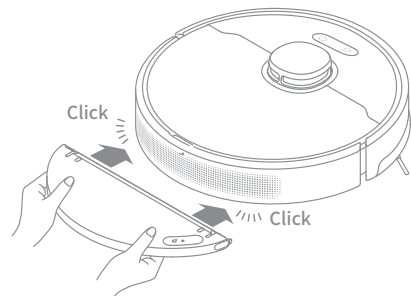

Note:

- It is not recommended to use the mopping function on carpets.
- Use the app to adjust the water flow as required.

Routine Maintenance

To keep the robot in good condition, it is recommended to refer to the following table for routine maintenance.

Part	Maintenance Frequency	Replacement Period
Mop pad	After each use	Every 3 to 6 months
Main brush	Once every 2 weeks	Every 6 to 12 months
Dust bin filter		Every 3 to 6 months
Side brush		
Charging dock's signaling area	Once every month	/
Charging contacts		
Universal wheel		
Laser Distance Sensor (LDS)		
Cliff sensors		
Water tank	Clean it as needed	/
Dust bin		

Note: The replacement frequency will depend on your usage of the robot. If an exception occurs due to special circumstances, the parts should be replaced.

Routine Maintenance

Clean the Dust Bin and Filter

1. Open the robot cover, then press the dust bin clip to remove the dust bin.

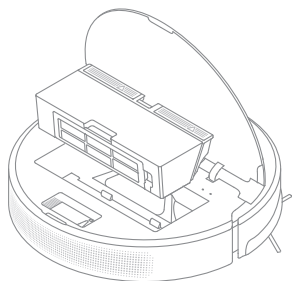

2. Open the bin cover and empty the bin as shown in the diagram.

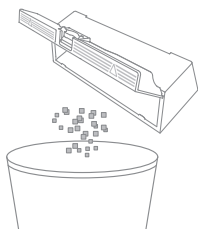

3. Remove the filter and tap its basket gently.

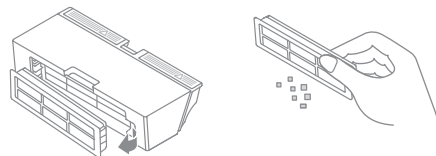

Note:

- Do not attempt to clean the filter with a brush, a finger or sharp objects to prevent damage.

4. Rinse the dust bin and filter with water and dry them completely before reinstalling.

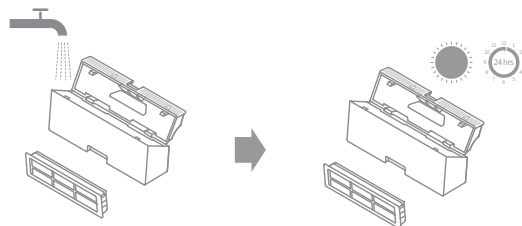

Note:

- Rinse the dust bin and filter with clean water only. Do not use any detergent.
- Use the dust bin and filter only when they are completely dry.

Routine Maintenance

Clean the Mopping Module

1. Press the two release clips on the side of the water tank, remove the mopping module, and pull the mop pad off the mopping module.

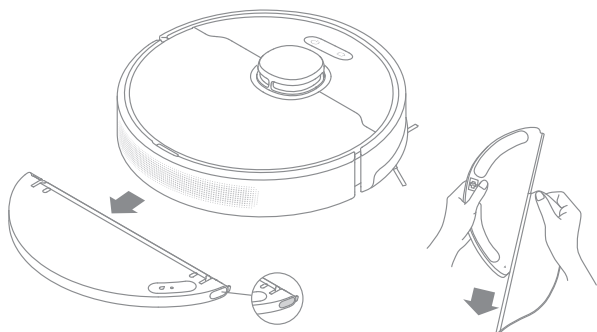

2. Pour out the water in the tank. Clean with only water and leave it to air-dry before re-installing.

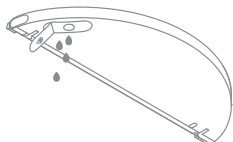

Note: Do not expose the tank to the sun directly.

3. Clean the mop pad with water only and leave to air dry before re-installing.

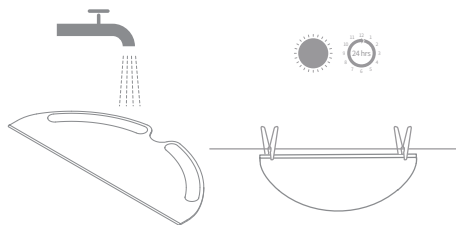

Note:

- Remove the pad from the mopping module before cleaning it, and make sure dirty water does not flow back into the water outlet to avoid clogging.

4. If slow water flow occurs, or the outflow is not well-distributed, clean the air hole in the cover of the water tank.

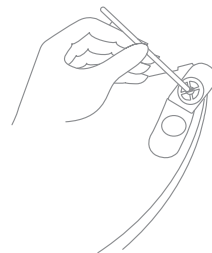

Routine Maintenance

Clean the Main Brush

1. Press the brush guard clips inwards to remove the brush guard and lift the brush out of the robot.

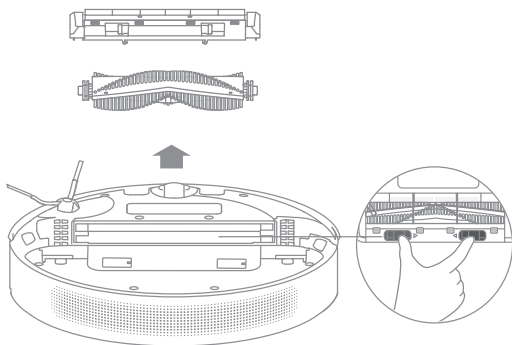

2. Pull out the brush cover as shown in the diagram. Use the included cleaning tool to remove any hairs tangled in the brush.

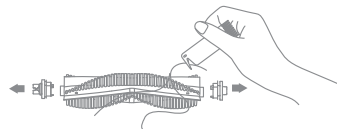

Note: Do not pull out the hair tangled in the main brush excessively. Otherwise, the brush may be damaged.

Clean the Main Wheel / Universal Wheel

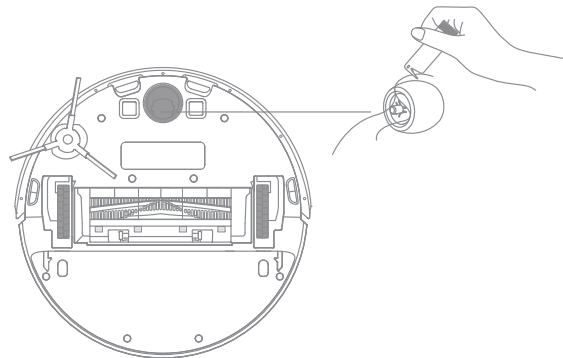

Note: Use a tool such as a small screwdriver to separate the axle and tire of the universal wheel.

Clean the Side Brush

Pull out the side brush and use the included cleaning tool to remove any hair tangled in the brush.

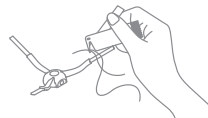

Routine Maintenance

Note: Wet cloths can damage sensitive elements within the robot and charging dock. Please use dry rags for cleaning.

Clean the Return-to-Dock Sensor

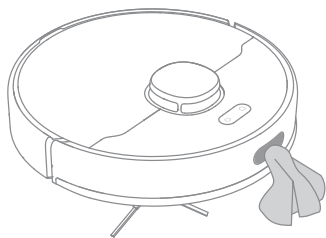

Clean the Laser Distance Sensor

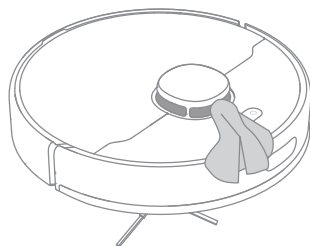

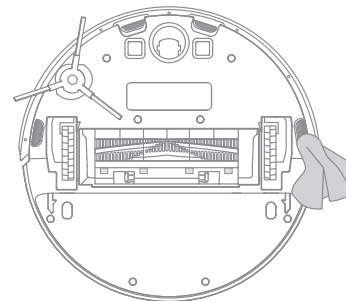

Clean the Cliff Sensor

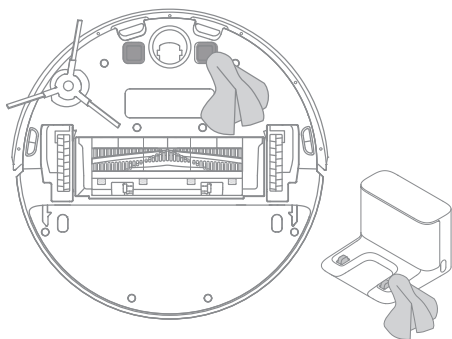

Clean the Charging Contacts



Robot Restarting

If the robot stops responding or cannot be turned off, press and hold down the button  for 10 seconds to forcefully turn it off. Then press and hold the button  for 3 seconds to turn the robot on.

Battery

The robot contains a high-performance lithium-ion battery pack. Please ensure that it remains well-charged for daily use to maintain optimal battery performance. If the robot is not used for an extended period of time, turn it off and put it away. To prevent damage from over-discharging, the robot should be recharged at least once every three months.

Troubleshooting

Problem	Solution
Robot does not turn on	<p>The battery level is low. Recharge the robot on the charging dock, then try again.</p> <p>The temperature of the battery is too low or too high. It is recommended to operate the appliance at a temperature between 32 °F (0° C) and 104 °F (40° C).</p>
Robot does not recharge	<p>The charging dock is not receiving power. Please confirm that both ends of the power cord are plugged in correctly.</p> <p>Poor contact. Clean charging contacts of the charging dock and robot.</p>
Robot does not return to charging dock	<p>There are too many obstructions around the charging dock. Place the charging dock in a more open area.</p> <p>Please clean the dock's signaling area.</p>
Robot is malfunctioning	<p>Turn off the robot and then reactivate it.</p>
Robot is making a strange noise	<p>A foreign object may be caught in the main brush, side brush, or one of the main wheels. Stop the robot and remove any debris.</p>
Robot no longer cleans efficiently or leaves dust behind	<p>The dust bin is full. Please clean it.</p> <p>The filter is blocked. Please clean it.</p> <p>A foreign object is caught in the main brush. Please clean it.</p>

Troubleshooting

Problem	Solution
Robot cannot connect to Wi-Fi	<p>There is something wrong with the Wi-Fi connection. Reset the Wi-Fi and download the latest version of the Dreamehome app, then try reconnecting.</p> <p>Location permission is not open. Please ensure the location permission on the Dreamehome app is enabled.</p> <p>Wi-Fi signal is weak. Make sure the robot is in an area with good Wi-Fi coverage.</p> <p>5GHz Wi-Fi is not supported. Please ensure your robot connects to 2.4GHz Wi-Fi.</p> <p>The username or password of Wi-Fi is incorrect. Please enter the correct username and password.</p>
Robot does not perform scheduled cleaning	The robot has low battery. Scheduled cleaning will not start unless the robot has at least 15% battery left.
Does leaving the robot on the charging dock consume power if it is already fully charged?	Leaving the robot on the charging dock after it's fully charged consumes very little electricity and helps maintain optimal battery performance.
No water comes out of the water tank, or only a little bit comes out	<p>Check whether there is water inside the water tank.</p> <p>Clean the mop if it becomes dirty.</p> <p>Make sure the mop pad is installed correctly according to the User Manual.</p> <p>Clean the air hole on the top of the water tank.</p>
Robot doesn't resume cleaning after charging	<p>Make sure the robot is not set to Do Not Disturb mode (DND), which will prevent it from resuming cleaning.</p> <p>The robot does not resume cleaning when it is manually recharged or placed onto the charging dock.</p>
Robot doesn't return to charging dock after being moved	Moving the robot may cause it to re-position itself or re-map its surroundings. If the robot is too far from the charging dock, it might not be able to automatically return on its own, in which case you need to manually place the robot onto the charging dock.

For additional services, please contact us via support.us@dreame.tech

Tel: +1 (866) 977-5177

Specifications

Robot

Model	RLD33GA
Charging Time	Approx. 6 hours
Rated Voltage	14.4 V $\overline{\text{---}}$
Rated Power	40 W
Operation Frequency	2400-2483.5 MHz
Maximum Output Power	< 20 dBm

Charging Dock

Model	RCS0
Rated Input	100-240 V \sim 50/60 Hz 0.5 A
Rated Output	19.8 V $\overline{\text{---}}$ 1 A

Under normal use of condition, this equipment should be kept a separation distance of at least 20cm between the antenna and the body of the user.

Informations sur la sécurité

IMPORTANTES MESURES DE SÉCURITÉ

L'utilisation d'un appareil électrique demande certaines précautions:

LIRE TOUTES LES INSTRUCTIONS AVANT DE FAIRE FONCTIONNER (CETAPPAREIL), Le non-respect des mises en garde et des instructions peut causer des chocs électriques, des incendies et/ou des blessures graves.

CONSERVER CES INSTRUCTIONS

Usage Domestique seulement.

AVERTISSEMENT - Pour réduire les risques d'incendie, de choc électrique ou de blessure:

- Ne pas exposer à la pluie, Ranger à l'intérieur.
- Ne pas permettre aux enfants de jouer avec l'appareil. Une attention particulière est nécessaire lorsque l'appareil est utilisé par des enfants ou à proximité de ces derniers.
- N'utiliser que conformément à cette notice avec les accessoires recommandés par le fabricant.
- Ne pas utiliser si le cordon ou la fiche est endommagé. Retourner l'appareil à un atelier de réparation s'il ne fonctionne pas bien, s'il est tombé ou s'il a été endommagé, oublié à l'extérieur ou immergé.
- Ne pas tirer, soulever ni traîner l'appareil par le cordon. Ne pas utiliser le cordon comme une poignée, le coincer dans l'embrasure d'une porte ou l'appuyer contre des arêtes vives ou des coins. Ne pas faire rouler l'appareil sur le cordon. Garder le cordon à l'écart des surfaces chaudes.
- Ne pas débrancher en tyrant sur le cordon. Tirer plutôt la fiche.
- Ne manipulez pas la station de recharge, y compris la fiche du chargeur, et les bornes du chargeur avec les mains mouillées.
- N'insérer aucun objet dans les ouvertures. Ne pas utiliser l'appareil lorsqu'une ouverture est bloquée. S'assurer que de la poussière, de la peluche, des cheveux ou d'autres matières ne réduisent pas le débit d'air.
- Maintenir les cheveux, les vêtements amples, les doigts et toutes les parties du corps à l'écart des ouvertures et des pièces mobiles.

Informations sur la sécurité

- Ne pas aspirer des liquides inflammables ou combustibles, comme de l'essence, et ne pas faire fonctionner dans des endroits où peuvent se trouver de tels liquides.
- Ne pas aspirer de matières en combustion ou qui dégagent de la fumée, comme des cigarettes, des allumettes ou des cendres chaudes.
- Ne pas utiliser l'appareil sans filtre ou sans sac à poussière.
- Éviter une mise en marche accidentelle. S'assurer que l'interrupteur est à la position arrêt avant de raccorder la batterie, de lever ou de déplacer l'appareil. Transporter l'appareil en gardant un doigt sur l'interrupteur, ou mettre sous tension un appareil dont l'interrupteur est à la position marche peut causer un accident.
- Ne pas utiliser et entreposer dans un environnement à température extrêmement chaude ou froide (inférieure à 0°C/32 °F ou supérieure à 40°C/104 °F). Veuillez charger le robot à une température supérieure à 0°C/32 °F et en dessous de 40°C/104 °F.
- Retirer la batterie de l'appareil avant d'effectuer des réglages, changer les accessoires ou ranger l'appareil. Ces mesures de sécurité ont pour but d'éviter une mise en marche accidentelle de l'appareil.
- Recharger uniquement avec le chargeur prescrit par le fabricant. Un chargeur convenant à un type de batterie peut présenter un risque d'incendie lorsqu'il est utilisé avec une autre batterie.
- Utiliser uniquement les batteries recommandées pour l'appareil. L'utilisation d'autres types de batteries peut présenter un risque de blessure ou d'incendie.
- Lorsque l'appareil n'est pas utilisé, tenir la batterie loin d'objets métalliques comme des trombones, des pièces de monnaie, des clés, des clous, des vis ou autres petits objets qui pourraient établir une liaison entre les bornes. Un court-circuit des bornes des batteries peut causer des brûlures ou un incendie.
- En condition d'usage abusif, du liquide peut s'échapper de la batterie ; éviter tout contact avec ce liquide. En cas de contact accidentel, rincer abondamment avec de l'eau. En cas de contact avec les yeux, consulter également un médecin. Le liquide projeté peut causer des irritations ou des brûlures.
- Ne pas utiliser une batterie ou un appareil endommagé ou qui a été modifié. Des batteries endommagées ou modifiées peuvent avoir un comportement imprévisible pouvant causer un incendie, une explosion ou un risque de blessure.
- Ne pas exposer une batterie ou un appareil à la flamme ou à des températures excessives. L'exposition à une

Informations sur la sécurité

- flamme ou à des températures supérieures à 130 °C peut causer une explosion.
- Respecter toutes les instructions de chargement et ne pas charger la batterie ou l'appareil à des températures qui ne sont pas incluses dans la gamme de températures indiquées dans la notice d'instructions. Un chargement mal effectué.
- Confier les réparations à une personne qualifiée qui utilisera uniquement des pièces de remplacement identiques. Cette façon de faire garantira la sécurité du produit.
- Ne pas modifier ni tenter de réparer l'appareil ou la batterie sauf comme il est indiqué dans les instructions d'utilisation et d'entretien.
- Éloigner les cordons d'autres appareils de la zone à nettoyer.
- Ne pas utiliser l'aspirateur dans une pièce où un nourrisson ou un enfant dort.
- Ne pas utiliser l'aspirateur dans un endroit où il ya des bougies allumées ou des objets fragiles sur le plancher à nettoyer.
- Ne pas utiliser l'aspirateur dans une pièce où il ya des bougies allumées sur les meubles que l'aspirateur peut heurter ou se cogner accidentellement.
- Ne pas laisser les enfants s'asseoir sur l'aspirateur.
- Ne pas utiliser l'aspirateur sur une surface mouillée.
- N'utiliser que l'unité d'approvisionnement RCS0.
- Risque de blessures. La brosse motorisée peut se mettre en marche d'une manière imprévue. Éteignez l'Appareil et Retirez la Brosse Avant De Procéder Au Nettoyage ou À L'entretien.
- Débranchez l'appareil avant de le nettoyer ou de le réparer.

Informations sur la sécurité

L'émetteur/récepteur exempt de licence contenu dans le présent appareil est conforme aux CNR d'Innovation, Sciences et Développement économique Canada applicables aux appareils radio exempts de licence. L'exploitation est autorisée aux deux conditions suivantes :

1. L'appareil ne doit pas produire de brouillage;
2. L'appareil doit accepter tout brouillage radioélectrique subi, même si le brouillage est susceptible d'en compromettre le fonctionnement.

L'antenne installée doit être située de façon à ce que la population ne puisse être exposée à une distance de moins de 20 cm. Installer l'antenne de façon à ce que le personnel ne puisse approcher à 20 cm ou moins de la position centrale de l'antenne.

La FCC des États-Unis stipule que cet appareil doit être en tout temps éloigné d'au moins 20 cm des personnes pendant son fonctionnement.

Pour désactiver le module Wi-Fi sur le robot, activez le robot. Placez le robot sur la station de recharge. Assurez-vous que les contacts de recharge sur le robot et les broches de la station de recharge sont bien connectés.

Appuyez sur le bouton nettoyage concentré pendant 20 secondes jusqu'à ce que le module Wi-Fi s'éteigne.

Quand le module Wi-Fi sur le robot est désactivé, appuyez sur n'importe quel bouton du panneau pour réactiver le module Wi-Fi.

	Courant continu
	Courant alternatif

Cet appareil est conforme aux règles de radiation du DHHS, 21 CFR chapitre 1, sous-chapitre J.

Présentation du produit

Accessoires

Accessoires déjà installés



Brosse principale

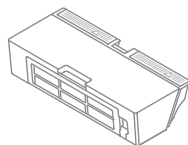

Poubelle



Outil de nettoyage

Autres accessoires

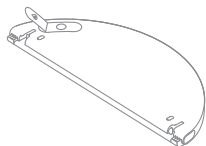

Réservoir d'eau



Serpillère



Brosse latérale

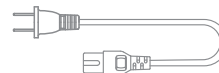

Câble d'alimentation

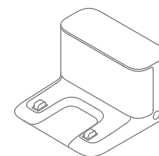

Socle de charge

Robot

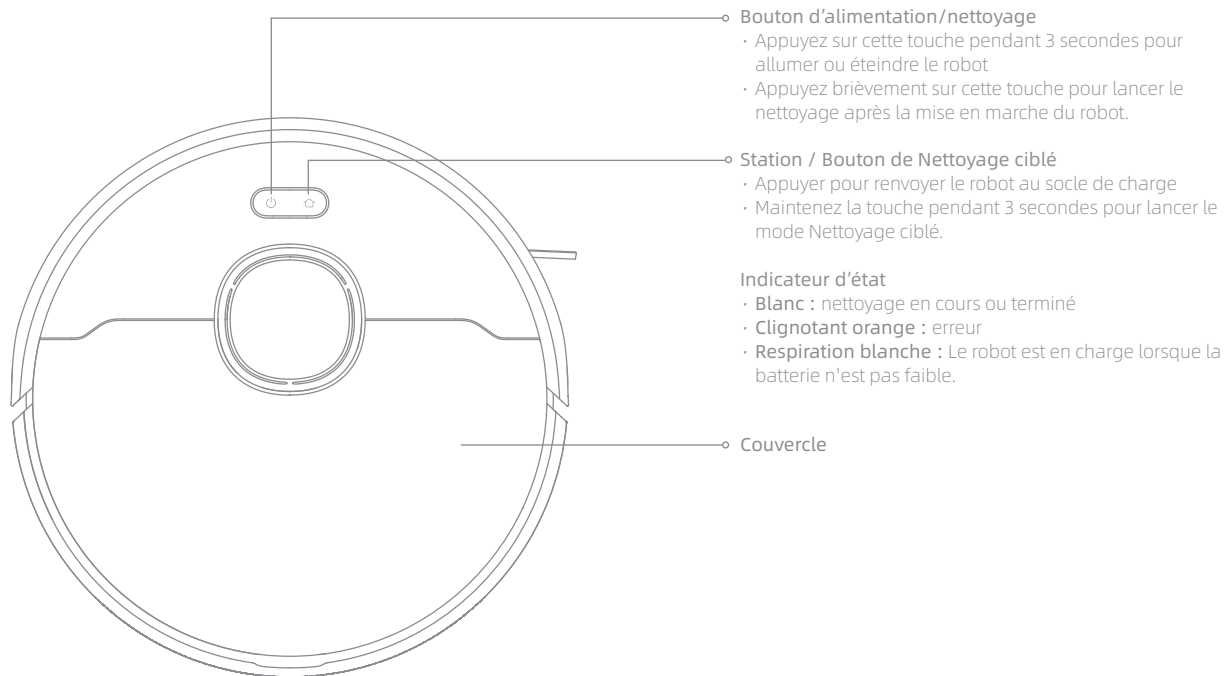

Présentation du produit

Robot

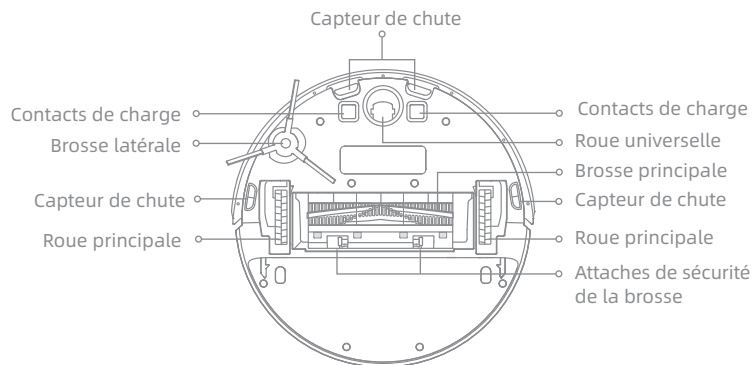
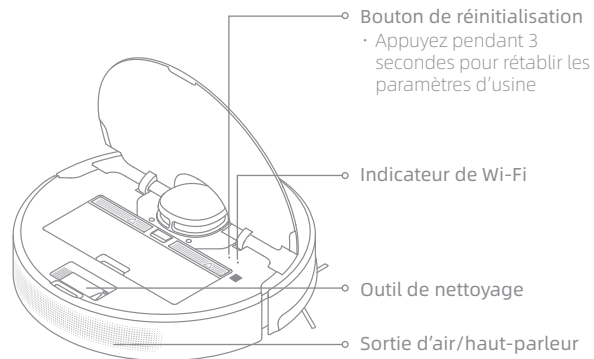

Capteurs du robot

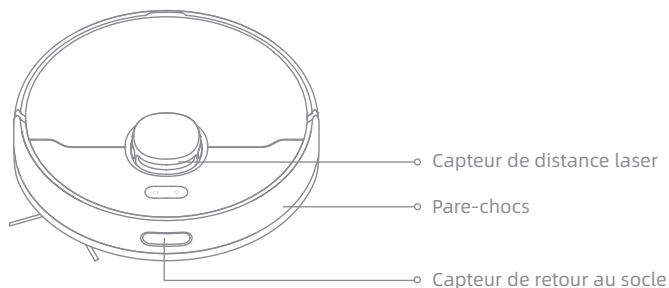

Poubelle

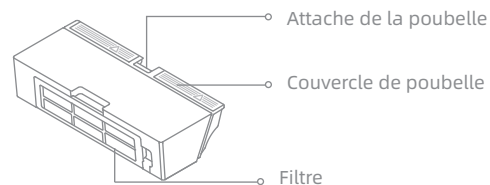

FR Présentation du produit

Module de nettoyage

Réservoir d'eau

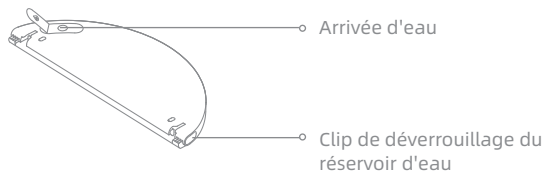

Serpillère

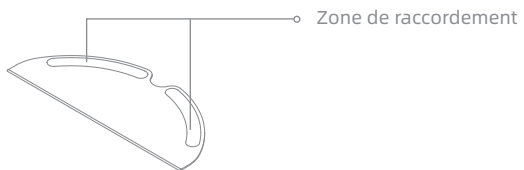

Station de charge

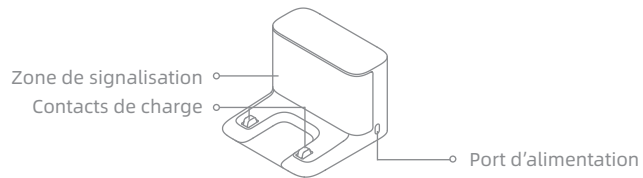

Préparation de votre maison

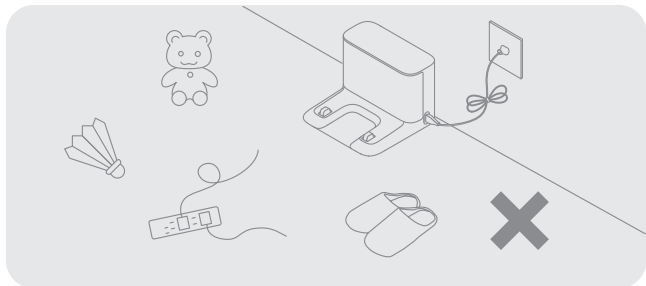

Rangez les objets tels que les cordons d'alimentation, les chiffons, les pantoufles et les jouets pour améliorer l'efficacité du robot.

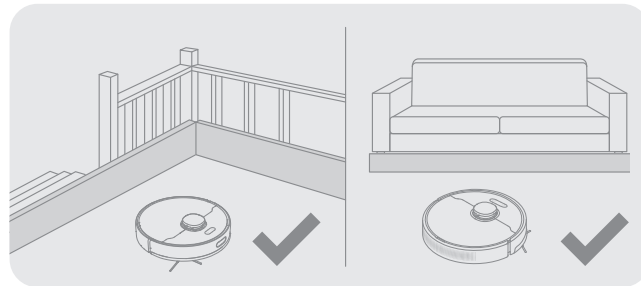

Veuillez utiliser des clôtures physiques pour éviter les zones suspendues ou basses avant le nettoyage afin d'assurer la sécurité et le bon fonctionnement du robot.

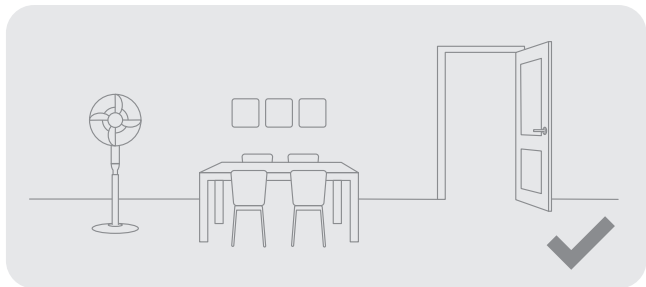

Ouvrez la porte de la pièce à nettoyer, et rangez les meubles dans un endroit approprié pour créer plus d'espace.

Remarque: lorsque vous utilisez le robot pour la première fois, suivez-le pendant le nettoyage afin d'éliminer tout obstacle potentiel à l'avance.

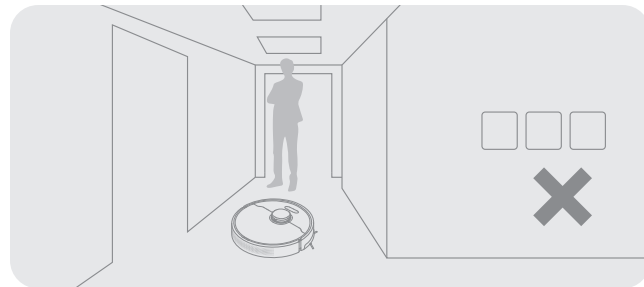

Pour éviter que le robot ne reconnaisse pas la zone à nettoyer, ne restez pas devant le robot, sur le palier, dans le couloir ou dans les endroits étroits.

Avant l'utilisation

1. Retirez les bandes de protection

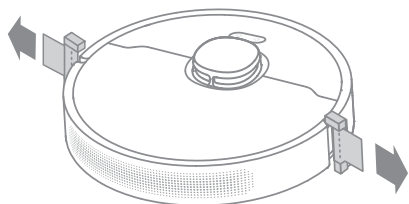

2. Installer la brosse latérale

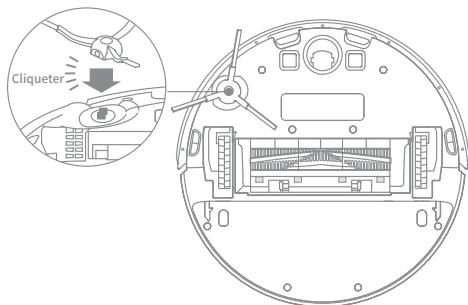

Remarque: installez la brosse latérale jusqu'à ce qu'elle s'enclenche en place.

3. Placez la station de recharge sur un sol plat contre le mur et branchez l'alimentation

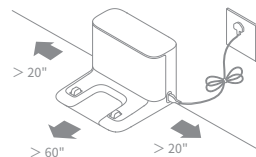

Remarque :

- Gardez la zone immédiate de 60" (1.5 m) devant le chargeur et de 20" (0.5 m) des deux côtés de la station de recharge à l'écart des objets.
- Pour vous assurer que vous pouvez bien vous connecter au robot avec votre téléphone, assurez-vous que le robot et la station de recharge sont à portée du Wi-Fi.
- Ne placez pas la station de charge dans un endroit directement exposé aux rayons du soleil où d'autres objets pourraient bloquer sa zone de signalisation, car cela pourrait empêcher le robot de retourner à la station de charge.

4. Placez le robot sur la station de recharge pour le recharger

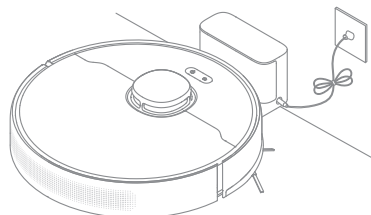

Remarque :

- Une recharge complète est recommandée avant la première utilisation. Cela garantit que le robot retournera à la station de recharge avec succès.
- Ne déplacez pas la station de recharge pendant que le robot effectue le nettoyage.

Connexion avec Dreamehome App

Ce produit fonctionne avec l'application Dreamehome, afin de contrôler votre appareil.

1. Téléchargez l'application Dreamehome App

Scannez le code QR sur le robot, ou recherchez "Dreamehome" dans la boutique d'applications pour télécharger et installer l'application en fonction de vos besoins.

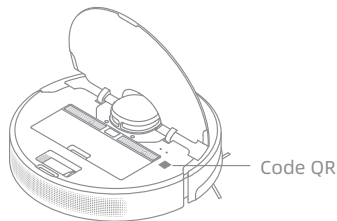

2. Ajouter un appareil

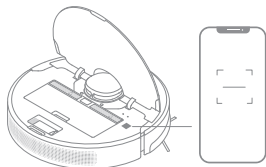

Ouvrez l'application Dreamehome, appuyez sur "+" en haut à droite, et scannez à nouveau le code QR ci-dessus pour ajouter "DreameBot D9 Max". Suivez les instructions pour réussir la connexion Wi-Fi.



Remarque :

- Seul le Wi-Fi 2,4GHz est pris en charge.
- Le logiciel de l'application est en cours de mise à jour, les opérations réelles peuvent être différentes des instructions dans ce manuel. Veuillez suivre les instructions en fonction de la version actuelle de l'application.

3. Réinitialiser le Wi-Fi

Appuyez simultanément les touches  et  jusqu'à ce que vous entendiez le message « En attente de la configuration réseau ». Lorsque le voyant du Wi-Fi clignote lentement, alors le Wi-Fi a été réinitialisé avec succès.

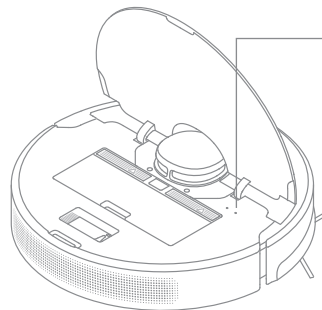

Indicateur de Wi-Fi

- **Clignote lentement** : En recherche de connexion
- **Clignote rapidement** : connexion en cours
- **Allumé** : connecté



Remarque : Si votre robot ne peut pas se connecter à l'application, réinitialisez le Wi-Fi et ajoutez à nouveau l'appareil.

Mode d'utilisation

1. Cartographie rapide

Après avoir configuré le réseau pour la première fois, suivez les instructions de l'application pour créer rapidement une carte, et le robot commencera à cartographier sans effectuer de nettoyage. Le processus de cartographie sera terminé lorsque le robot retournera à la station et la carte sera automatiquement enregistrée.

2. Allumer/éteindre

Appuyez sur le bouton  et maintenez-le enfoncé pendant 3 secondes pour activer le robot. L'indicateur d'alimentation doit être allumé. Placez le robot sur la station de recharge, le robot doit s'activer automatiquement et commencer à se recharger. Pour éteindre le robot, éloignez-le de la station d'accueil et maintenez le bouton  enfoncé pendant 3 secondes.

3. Commencer le nettoyage

Appuyez sur le bouton  brièvement pour commencer le nettoyage après avoir allumé le robot. Le robot cartographiera avec précision un itinéraire, nettoiera méthodiquement le long des bords et des murs, puis finira par nettoyer chaque pièce en forme de S pour assurer un travail minutieux.

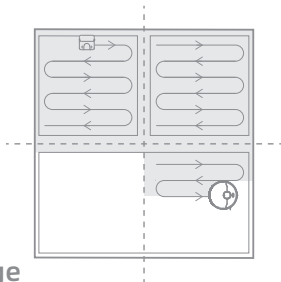

4. Mode nettoyage

Dreamebot D9 Max dispose de quatre modes de nettoyage : Silencieux, Standard, Puissant et Turbo. Le mode par défaut est Standard. Vous pouvez spécifier le mode de nettoyage dans l'application.

5. Mode Pause/Veille

Quand le robot est en marche, appuyez sur n'importe quel bouton pour le mettre en pause. Si le robot est mis en pause pendant plus de 10 minutes, il passe automatiquement en mode veille. Tous les indicateurs du robot s'éteignent. Appuyez sur n'importe quel bouton du robot ou utilisez l'application pour réveiller le robot.

Remarque :

- Le robot s'éteint automatiquement s'il reste en mode veille pendant plus de 12 heures.
- Si le robot est mis en pause et placé sur la station de recharge, la tâche de nettoyage en cours se terminera.

6. Nettoyage local

Lorsque le robot est en pause ou en mode veille, appuyez sur le bouton  et maintenez-le enfoncé pendant 3 secondes pour démarrer le mode de nettoyage ciblé. Dans ce mode, il nettoiera une zone de forme carrée de 60" (1.5 m) × 60" (1.5 m) être directement autour du robot. Lorsque le nettoyage ciblé est terminé, le robot revient automatiquement à son emplacement d'origine et cessera de fonctionner.

Remarque : L'activation du mode de nettoyage ciblé mettra fin à la tâche de nettoyage en cours du robot.

7. Mode Ne pas déranger (DND)

Lorsque le robot est réglé en mode Ne pas déranger (DND), le robot ne peut pas reprendre le nettoyage et le voyant d'alimentation s'éteint. Le mode DND est désactivé par défaut en usine. Vous pouvez utiliser l'application pour activer le mode DND ou modifier la période de DND. La période de mise en veille est de 22:00-8:00 par défaut.

Remarque :

- Les tâches de nettoyage programmées seront effectuées à l'heure pendant la période de mise en veille.
- Le robot reprend le nettoyage du point où il s'est arrêté après l'expiration de la période de mise en veille.

Mode d'utilisation

8. Nettoyage programmé

Vous pouvez planifier le temps de nettoyage dans l'application Dreamehome. Le robot commencera automatiquement le nettoyage à l'heure indiquée, puis retournera à la station de recharge pour se recharger une fois le nettoyage terminé.

9. Plus de fonctionnalités concernant l'APP

Suivez les instructions sur l'interface de l'APP pour utiliser plus de fonctions. La version de l'application pourrait avoir été mise à jour, veuillez suivre les instructions de la version actuelle de l'application.

10. Utilisation de la fonction de nettoyage

Il est recommandé de passer l'aspirateur au moins trois fois sur tous les sols avant la première session de nettoyage afin d'obtenir un meilleur effet de nettoyage.

1) Humidifiez le tampon de nettoyage et essorez l'excès d'eau. Faites glisser le tampon dans la fente du réservoir d'eau jusqu'à ce qu'il soit bien en place.

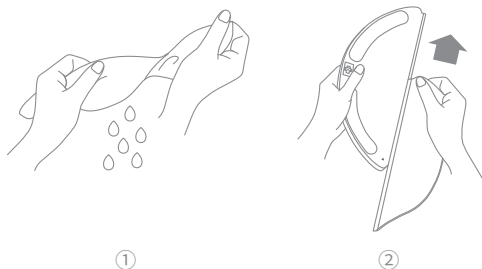

2) Remplissez le réservoir d'eau.

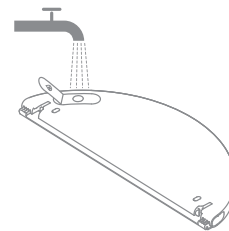

Remarque : N'utilisez pas de produits de nettoyage ou de désinfectants.

3) Alignez le module de vadrouille comme indiqué par la flèche, puis faites-le glisser à l'arrière du robot jusqu'à ce qu'il s'enclenche. Appuyez sur le bouton  ou utilisez l'application Dreamehome pour commencer le nettoyage.

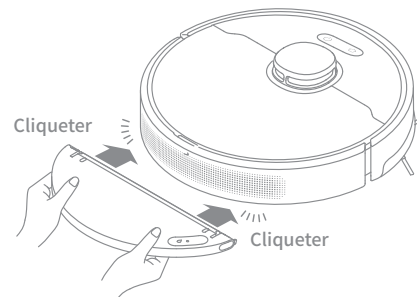

Remarque :

- Il n'est pas recommandé d'utiliser la fonction de nettoyage sur les tapis.
- Utilisez l'application pour ajuster le débit d'eau selon vos besoins.

FR Maintenance de routine

Pour maintenir le robot en bon état, il est recommandé de consulter le tableau suivant pour l'entretien courant.

Pièces	Fréquence d'entretien	Fréquence de remplacement
Serpillère	Après chaque utilisation	Tous les 3 à 6 mois
Brosse principale	Une fois toutes les 2 semaines	Tous les 6 à 12 mois
Filtre du sac à poussière		Tous les 3 à 6 mois
Brosse latérale		
Zone de signalisation de la station de recharge	Une fois par mois	/
Contacts de charge		
Roue universelle		
Capteur de distance laser		
Capteur de chute		
Réservoir d'eau	Nettoyez si nécessaire	/
Poubelle		

Remarque : la fréquence de remplacement dépend de l'utilisation que vous faites du robot. Si une exception se produit en raison de circonstances particulières, les pièces doivent être remplacées.

Maintenance de routine

Nettoyez le Bac À Poussière et le Filtre

1. Ouvrez le couvercle du robot, puis appuyez sur la pince du bac à poussière pour retirer le bac à poussière.

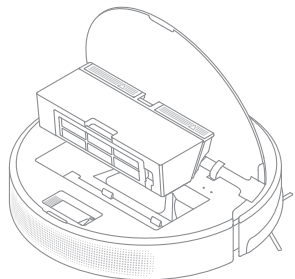

2. Ouvrez le couvercle du bac et videz le bac comme indiqué sur le schéma.

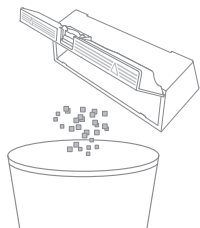

3. Retirez le filtre et tapez doucement sur son panier.

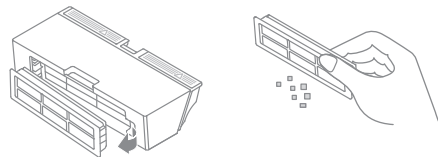

Remarque : n'essayez pas de nettoyer le filtre avec une brosse, un doigt ou des objets pointus pour éviter de l'endommager.

4. Rincez le bac à poussière et le filtre à l'eau et séchez-les complètement avant de les réinstaller.

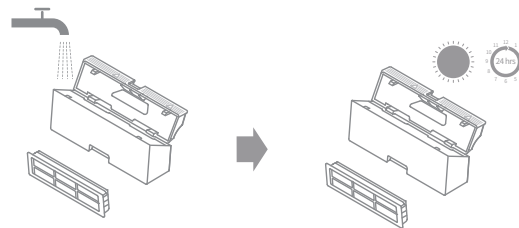

Remarque :

- Rincez le bac à poussière et le filtre à l'eau claire uniquement. N'utilisez pas de détergent.
- N'utilisez le bac à poussière et le filtre que lorsqu'ils sont complètement secs.

Nettoyez le Module de Vadrouille

1. Appuyez sur les deux pinces de déverrouillage sur le côté du réservoir d'eau, retirez le module de nettoyage et retirez le tampon du module de nettoyage.

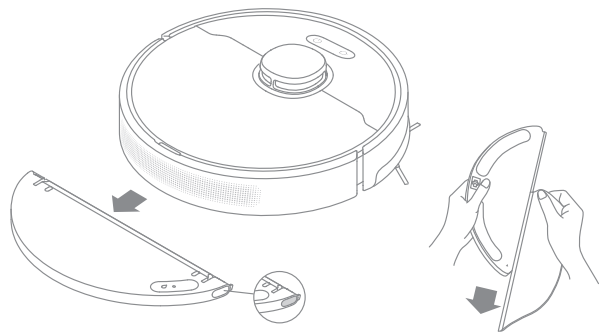

2. Versez l'eau dans le réservoir. Nettoyez uniquement avec de l'eau et laissez-le sécher à l'air avant de le réinstaller.

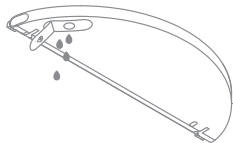

Remarque : N'exposez pas le réservoir directement au soleil.

3. Nettoyez le tampon avec de l'eau uniquement et laissez sécher à l'air avant de le réinstaller.

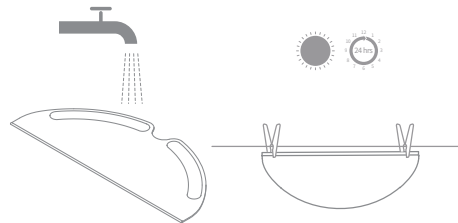

Remarque : Retirez la serpillière du module de lavage avant de la nettoyer et assurez-vous que l'eau sale ne retourne pas vers la sortie d'eau afin d'éviter tout colmatage.

4. Si l'écoulement d'eau est lent ou si l'écoulement n'est pas bien réparti, nettoyez le trou d'air dans le couvercle du réservoir d'eau.

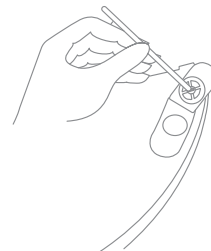

Maintenance de routine

Nettoyez la brosse principale

1. Appuyez sur les clips de protection de la brosse vers l'intérieur pour retirer la protection de la brosse et soulever la brosse pour la sortir du robot.

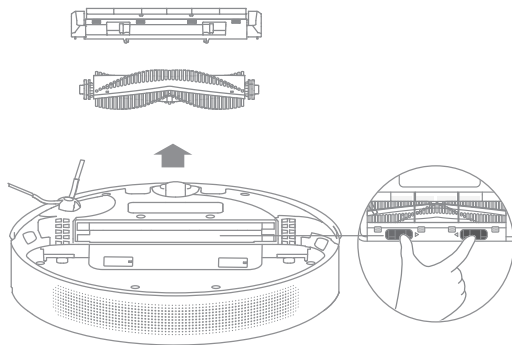

2. Tirez le couvercle de la brosse comme indiqué sur le schéma. Utilisez l'outil de nettoyage inclus pour éliminer les poils emmêlés dans la brosse.

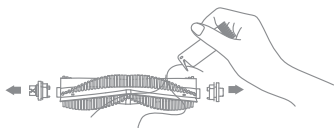

Remarque : Ne tirez pas trop fort sur les cheveux emmêlés dans la brosse. Sinon, la brosse principale risque d'être endommagée.

Nettoyez la Roue Principale/Roue Universelle

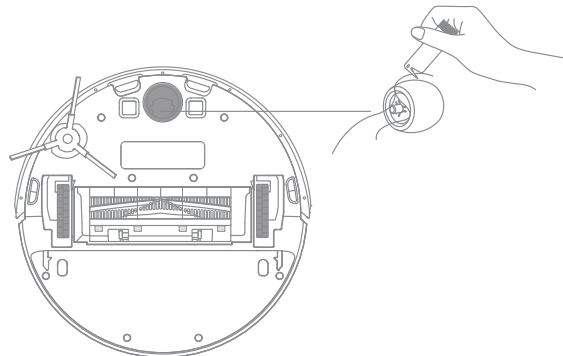

Remarque : Utilisez un outil tel qu'un petit tournevis pour séparer l'essieu et le pneu de la roue universelle. Ne le faites pas de force brute.

Nettoyer la brosse latérale

Sortez les brosses latérales et utilisez l'outil de nettoyage fourni pour retirer les poils emmêlés sur la brosse.

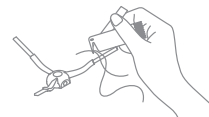

Remarque: Les chiffons humides peuvent endommager les éléments sensibles à l'intérieur du robot et de la station de recharge. Utilisez des chiffons secs pour le nettoyage.

Nettoyez le capteur de retour à la station d'accueil

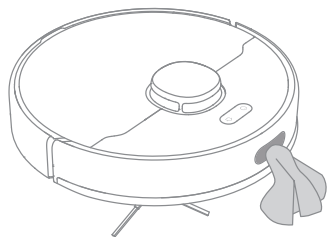

Nettoyez le capteur de distance laser

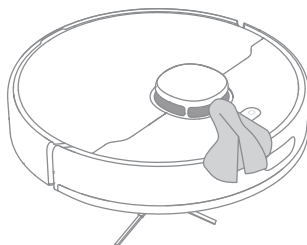

Nettoyez le capteur de chute

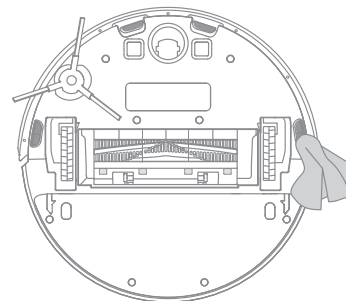

Nettoyez les contacts de recharge

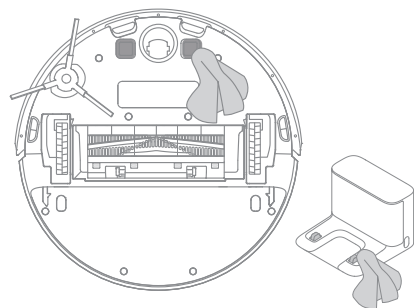

Redémarrage du robot

Si le robot ne répond plus ou s'il est impossible de l'éteindre, appuyez sur le bouton  pendant 10 secondes pour forcer la mise hors tension. Après cela, appuyez sur le bouton  pendant 3 secondes pour rallumer le robot.

Batterie

Le robot est équipé d'une batterie lithium-ion de haute performance. Veillez à ce que la batterie reste bien chargée lors d'une utilisation quotidienne afin de maintenir des performances optimales. Si le robot n'est pas utilisé pendant une longue période, éteignez-le et rangez-le. Pour éviter les dommages dus à une décharge excessive, chargez le robot au moins une fois tous les trois mois.

Problème	Solution
Le robot ne s'allume pas	<p>La batterie est trop faible. Rechargez le robot sur la base et réessayez.</p> <p>La température de la batterie est trop basse ou trop élevée. Il est recommandé de faire fonctionner l'appareil à une température entre 32 °F (0° C) et 104 °F (40° C).</p>
Le robot ne se recharge pas	<p>La station de recharge ne reçoit pas d'alimentation. Vérifiez que les deux extrémités du cordon d'alimentation sont correctement branchées.</p> <p>Mauvais contact. Nettoyez les contacts de recharge de la station de recharge et du robot.</p>
Le robot ne retourne pas au socle de charge	<p>Il y a trop d'obstacles autour du socle de charge. Placez le socle de charge dans une zone plus ouverte.</p> <p>Nettoyez la zone de signalisation de la station.</p>
Le robot fonctionne mal	<p>Éteignez le robot, puis réactivez-le.</p>
Le robot fait un bruit étrange	<p>Un corps étranger est peut-être coincé dans la brosse principale, la brosse latérale ou l'une des roues principales. Arrêtez le robot et retirez tous les débris.</p>
Le robot ne nettoie plus efficacement ou laisse plus de poussière derrière lui	<p>Le bac à poussière est plein. Nettoyez-le.</p> <p>Le filtre est bloqué. Nettoyez-le.</p> <p>Un objet étranger est coincé dans la brosse principale. Nettoyez-le.</p>
Le robot ne peut pas se connecter au Wi-Fi	<p>La connexion Wi-Fi fonctionne mal. Réinitialisez le Wi-Fi et téléchargez la dernière version de l'application Dreamehome, puis essayez de vous reconnecter.</p> <p>L'autorisation de localisation n'est pas ouverte. Vérifiez que l'autorisation de localisation sur l'application Dreamehome est activée.</p> <p>Le signal Wi-Fi est faible. Assurez-vous que le robot se trouve dans une zone avec une bonne couverture Wi-Fi.</p> <p>Le Wi-Fi 5 GHz n'est pas pris en charge. Vérifiez que votre robot se connecte au Wi-Fi 2,4 GHz.</p> <p>Le nom d'utilisateur ou le mot de passe du Wi-Fi est incorrect. Veuillez saisir le nom d'utilisateur et le mot de passe corrects.</p>

Problème	Solution
Le robot n'effectue pas de nettoyage programmé	La batterie du robot est déchargée Le nettoyage programmé ne démarrera pas à moins que le robot ne dispose d'au moins 15 % de charge de batterie.
Laisser le robot sur la station de recharge consomme-t-il de l'énergie s'il est déjà complètement rechargé?	Laisser le robot sur la station de recharge une fois qu'il est complètement rechargé consomme très peu d'électricité et permet de maintenir les performances optimales de la batterie.
Aucune eau ne sort du réservoir d'eau, ou seulement un peu	Vérifiez s'il y a de l'eau à l'intérieur du réservoir d'eau. Nettoyez le tampon s'il est sale. Assurez-vous que le tampon est correctement installé conformément au manuel d'utilisation. Nettoyez le trou d'air sur le dessus du réservoir d'eau.
Le robot ne reprend pas le nettoyage après la recharge	Vérifiez que le robot n'est pas réglé sur le mode Ne pas déranger (DND), ce qui l'empêche de reprendre le nettoyage. Le robot ne reprend pas le nettoyage lorsqu'il est rechargé manuellement ou placé sur la station de recharge.
Le robot ne retourne pas à la station de recharge après avoir été déplacé	Déplacer le robot peut l'amener à se repositionner ou à recartographier son environnement. Si le robot est trop éloigné de la station de recharge, il se peut qu'il ne puisse pas revenir automatiquement tout seul, auquel cas vous devez placer manuellement le robot sur la station de recharge.

Pour des services supplémentaires, veuillez nous contacter via support.us@dreame.tech

Tel: +1 (866) 977-5177

Spécifications

Robot

Modèle	RLD33GA
Temps de Charge	Environ 6 heures
Tension nominale	14,4 V \approx
Puissance nominale	40 W
Fréquence de fonctionnement	2400-2483,5 MHz
Puissance maximale en sortie	< 20 dBm

Station de recharge

Modèle	RCS0
Entrée nominale	100-240 V \sim 50/60 Hz 0,5 A
Sortie nominale	19,8 V \approx 1 A

Dans des conditions normales d'utilisation, une distance d'au moins 20 cm entre l'antenne de cet équipement et le corps de l'utilisateur doit être maintenue.

INSTRUCCIONES IMPORTANTES DE SEGURIDAD

Cuando utiliza un aparato eléctrico, siempre debe seguir las precauciones básicas, incluidas las siguientes:

LEA TODAS LAS INSTRUCCIONES ANTES DE USAR (ESTE APARATO), El incumplimiento de las advertencias e instrucciones puede provocar descarga eléctrica, incendio y/o lesiones graves.

GUARDE ESTAS INSTRUCCIONES

Solo para uso doméstico.

ADVERTENCIA-Para reducir el riesgo de incendio, descarga eléctrica o lesiones:

- No lo utilice al aire libre o sobre superficies mojadas.
- No permita que se utilice como un juguete. Debe prestar mucha atención cuando se utiliza cerca de niños, mascotas o plantas.
- Use únicamente como se describe en este manual. Sólo utilice los accesorios recomendados por el fabricante.
- No lo utilice con el cable o enchufe dañado. Si el aparato no funciona correctamente, se ha caído, dañado, dejado al aire libre o sumergido en agua, remítalo a un centro de servicio.
- No tire ni transporte agarrando el cable, no use el cable como asa, no cierre puertas encima del cable ni pase el cable por bordes o esquinas afiladas. No pase el aparato por encima del cable. Mantenga el cable alejado de superficies calientes.
- No desenchufe tirando del cable. Para desenchufar, agarre el enchufe, no el cable.
- No manipule la base de carga, incluido el enchufe del cargador ni los terminales del cargador con las manos mojadas.
- No coloque ningún objeto en las aberturas. No lo utilice si tiene alguna abertura bloqueada; manténgalo libre de polvo, pelusas, cabello y cualquier material que pueda reducir el flujo de aire.

Información de Seguridad

- Mantenga el cabello, la ropa holgada, los dedos y todas las partes del cuerpo alejados de las aberturas y las piezas móviles.
- No lo use para limpiar líquidos inflamables o combustibles, como gasolina, ni lo use en zonas donde puedan estar presentes.
- No limpie nada que se esté quemando o humeando, como cigarrillos, cerillas o cenizas calientes.
- Evite el encendido involuntario. Asegúrese de que el interruptor esté apagado antes de conectarlo a la batería, levantarlo o transportarlo. Transportar el aparato con el dedo apoyado en el interruptor o energizar el aparato con el interruptor encendido puede causar accidentes.
- No utilice ni guarde el aparato en ambientes extremadamente calientes o fríos (debajo de 0°C/32 °F o por encima de 40°C/104 °F). Cargue el robot a una temperatura por encima de 0°C/32 °F y 40°C/104 °F.
- Desconecte la batería del aparato antes de realizar cualquier ajuste, cambiar accesorios o almacenar el aparato. Estas medidas preventivas de seguridad reducen el riesgo de encender por accidente el aparato.
- Recargue sólo con el cargador especificado por el fabricante. Un cargador adecuado para un tipo de batería puede provocar riesgo de incendio si se utiliza en otra batería.
- Use sus aparatos sólo con las baterías específicamente indicadas. El uso de cualquier otra batería puede provocar riesgo de lesiones e incendio.
- Cuando la batería no esté en uso, manténgala alejada de objetos metálicos, como clips de papel, monedas, llaves, clavos, tornillos u otros objetos metálicos pequeños que pueden provocar la conexión de los terminales. Un cortocircuito en los terminales de la batería puede provocar quemaduras o incendios.
- Bajo condiciones abusivas, puede haber fugas de líquido en la batería; evite el contacto. Si ocurre contacto accidental, enjuague con agua. Si el líquido entra en contacto con los ojos, busque atención médica. El líquido derramado de la batería puede provocar irritación o quemaduras.
- No utilice una batería o un aparato dañado o modificado. Las baterías dañadas o modificadas pueden tener un comportamiento impredecible que resulte en fuego, explosión o lesiones.

ES Información de Seguridad

- No exponga una batería o un aparato al fuego ni a temperaturas excesivas. La exposición al fuego o una temperatura superior a 130°C puede provocar explosiones.
- Siga todas las instrucciones de carga y no cargue la batería o el aparato fuera del rango de temperatura indicado en las instrucciones. La carga incorrecta o a temperaturas fuera del rango indicado puede dañar la batería y aumentar el riesgo de incendio.
- Remita el servicio a un técnico calificado que utilice únicamente idénticas piezas de repuesto. Esto asegurará que se mantenga la seguridad del producto.
- No modifique ni intente reparar el aparato o la batería, excepto de la forma indicada en las instrucciones de uso y cuidado.
- Coloque los cables de otros aparatos fuera de la zona que va a limpiar.
- No opere la aspiradora en una habitación en la que duerme un bebé o un niño.
- No opere la aspiradora en una zona con velas encendidas u objetos frágiles en el suelo.
- No opere la aspiradora en una habitación con velas encendidas encima de aquellos muebles que la aspiradora pueda golpear accidentalmente.
- No permita que los niños se sienten encima de la aspiradora.
- No utilice la aspiradora sobre superficies húmedas.
- Usar sólo con la unidad de alimentación RCS0.
- Riesgo de lesiones. El cepillo puede comenzar a trabajar inesperadamente. Apague el aparato y quite el cepillo antes de limpiarlo o repararlo.
- Desenchúfelo antes de limpieza o mantenimiento.

Información de Seguridad

Este dispositivo cumple con la Parte 15 de la Normativa FCC / RSS exentos de licencia de Canadá para la innovación, la ciencia y el desarrollo económico. Su operación queda sujeta a las dos condiciones siguientes: (1) este dispositivo no deberá causar ninguna interferencia nociva. (2) este dispositivo deberá aceptar cualquier interferencia que reciba, incluyendo toda interferencia que pueda causarle un funcionamiento no deseado.

Cambios o modificaciones no aprobados expresamente por la parte responsable del cumplimiento podrían anular la autoridad del usuario para operar el equipo.

Este equipo ha sido probado y se ha determinado que cumple con los límites para un dispositivo digital de Clase B, de conformidad con la parte 15 de las Reglas de la FCC. Estos límites están diseñados para brindar una protección razonable contra interferencias dañinas en un edificio residencial. Este equipo genera usos y puede irradiar energía de radiofrecuencia y, si no se instala o utiliza de acuerdo con las instrucciones, puede causar interferencias dañinas en las comunicaciones por radio. Sin embargo, no hay garantía de que no se produzcan interferencias en una instalación en particular. Si este equipo causa interferencias dañinas en la recepción de radio o televisión, lo que se puede determinar con apagar y encender el equipo, se recomienda al usuario que intente corregir la interferencia mediante una o más de las siguientes medidas:

- Reorientar o reubicar la antena receptora.
- Aumentar la separación entre el equipo y el receptor.
- Conectar el equipo a una toma de un circuito diferente al que está conectado el receptor.
- Consultar al distribuidor o a un técnico experimentado con radio/TV para obtener ayuda.

ES Información de Seguridad

Recordatorio en relación con la máxima exposición admisible (MPE)

A fin de cumplir con los requisitos de FCC / IC en materia de exposición a la radiofrecuencia, se deberá mantener una distancia mínima de 20 cm o más entre la antena de este dispositivo y cualquier persona durante el funcionamiento.

A fin de garantizar dicho cumplimiento, no se recomienda la utilización a una distancia inferior a la indicada.

Para desactivar el módulo Wi-Fi en el robot, encienda el robot. Coloque el robot en la base de carga.

Asegúrese que los contactos de carga en el robot y los pines de la base de carga hagan una conexión.

Mantenga presionando el Botón de Tomacorriente del robot durante 20 segundos hasta que el módulo Wi-Fi se apague.

Al apagar el módulo Wi-Fi, presione cualquier botón del robot para activar el módulo Wi-Fi.

---	Corriente continua
~	Corriente alterna

Este dispositivo cumple con las normas de radiación del DHHS, título 21 del CFR, capítulo 1, subcapítulo J.

Descripción general del producto

Accesorios

Accesorios preinstalados



Cepillo principal

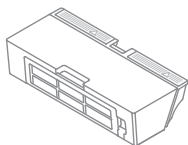

Depósito de polvo



Herramienta de limpieza

Otros Accesorios

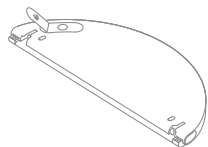

Tanque de agua



Almohadilla
Trapeadora



Cepillo lateral



Cable de Alimentación

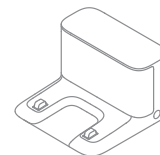

Base de carga

Descripción general del producto

Robot

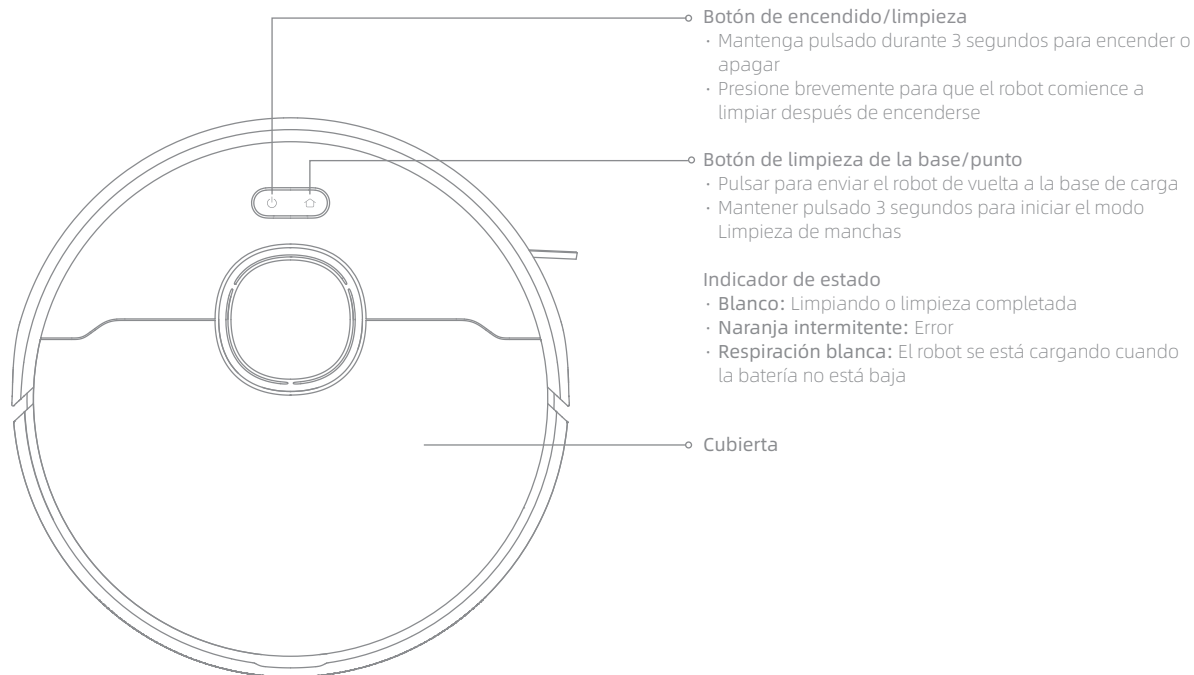

Descripción general del producto

Robot

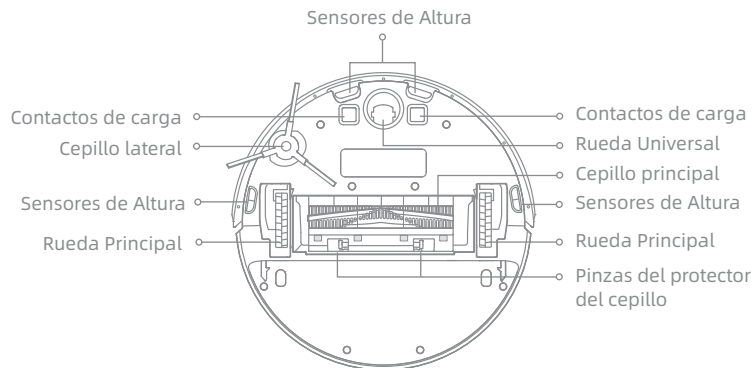
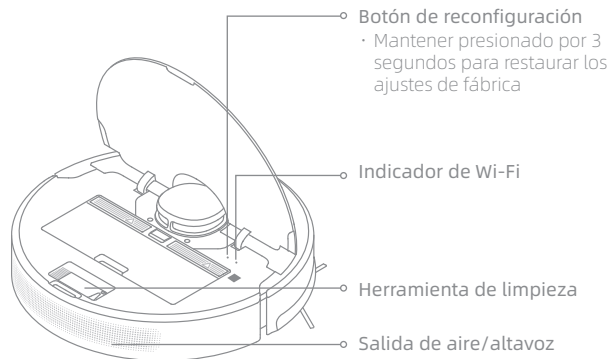

Sensores del robot

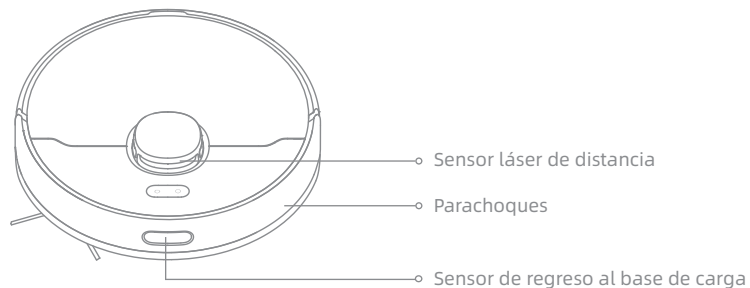

Depósito de polvo

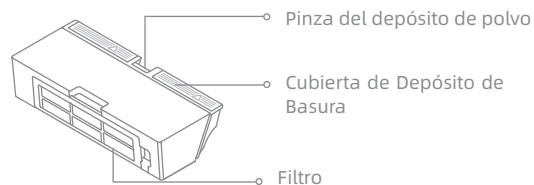

Descripción general del producto

Módulo de fregado

Tanque de agua

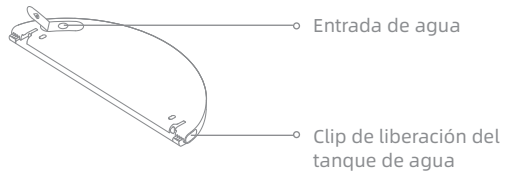

Almohadilla Trapeadora

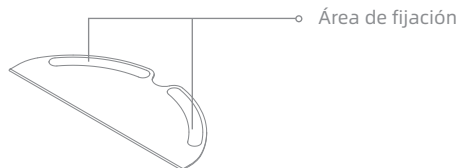

Base de carga

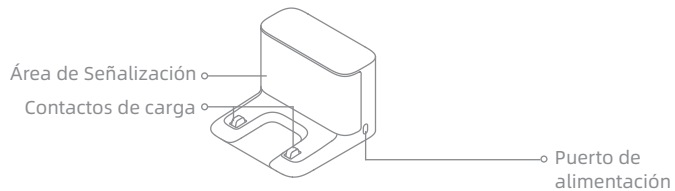

Preparando Su Hogar

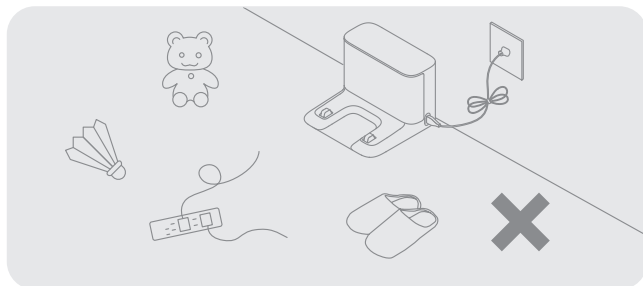

Ordene elementos como cables de alimentación, ropa, zapatillas y juguetes para mejorar la eficiencia del robot.

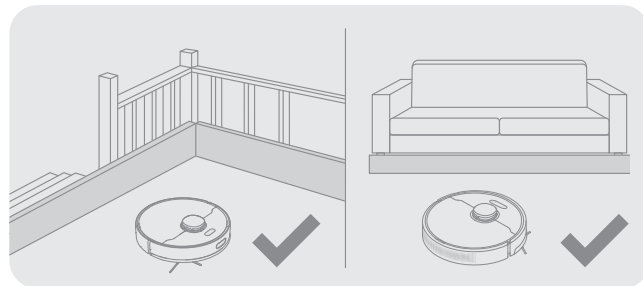

Antes de que empiece a limpiar, use la barrera física para el borde de las escaleras y el sofá para garantizar un funcionamiento seguro y fluido del robot aspirador.

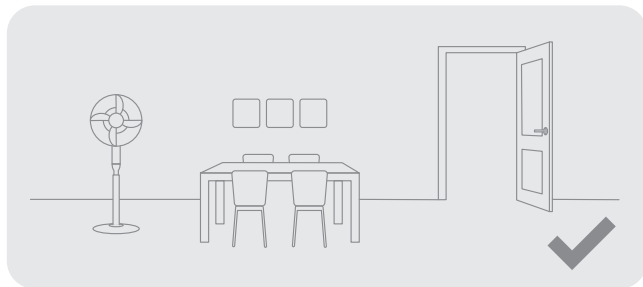

Abra la puerta de la habitación que va a limpiar y coloque los muebles en el lugar apropiado para hacer más espacio.

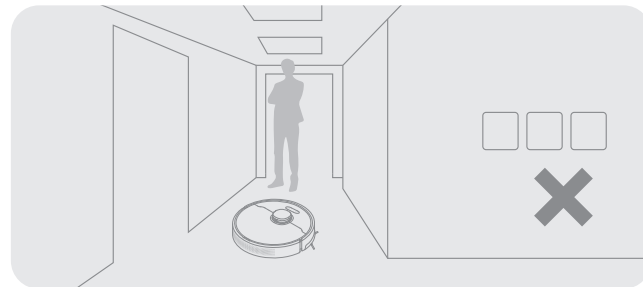

Para evitar que el robot no reconozca el área a limpiar, no permanezca de pie delante del robot, en el umbral, el pasillo o lugares estrechos.

Nota: Cuando use el robot por primera vez, sígalo mientras realiza limpieza para quitar cualquier obstáculo potencial de inmediato.

Antes de Usar

1. Quite las tiras protectoras

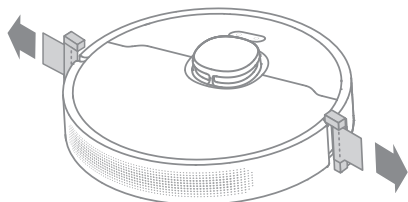

2. Instale el cepillo lateral

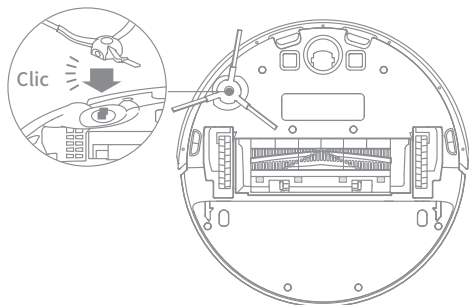

Nota: Instale el cepillo lateral hasta que encaje en su lugar.

3. Coloque el base de carga en un suelo nivelado contra la pared y conecte a la fuente de alimentación

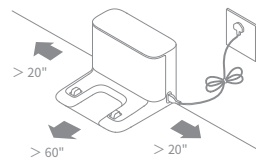

Nota:

- Mantenga el área inmediata de 60" (1,5 m) frente al cargador y 20" (0,5 m) a ambos lados de la base de carga libre de objetos.
- Para asegurarse de que puede conectarse bien al robot con su teléfono, asegúrese que el robot y la base de carga estén dentro del alcance de Wi-Fi.
- No coloque el base de carga en una zona con luz solar directa o donde objetos puedan bloquear la zona de señal, ya que esto podría afectar al retorno del robot al base de carga.

4. Coloque el robot en la base de carga para cargarlo

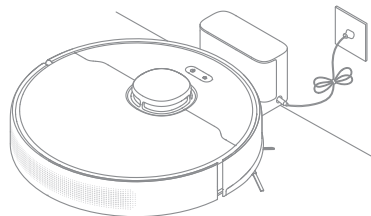

Nota:

- Se recomienda cargar completamente antes de usarlo por primera vez. Esto garantiza que el robot regrese a la base de carga con éxito.
- No mueva la base de carga mientras el robot está limpiando.

Conecte con la aplicación Dreamehome

Este producto funciona con la aplicación Dreamehome, que puede usar para controlar su dispositivo.

1. Descarga la aplicación Dreamehome

Escanee el código QR en el robot o busque "Dreamehome" en la tienda de aplicaciones para descargar e instalar la aplicación según sus necesidades.

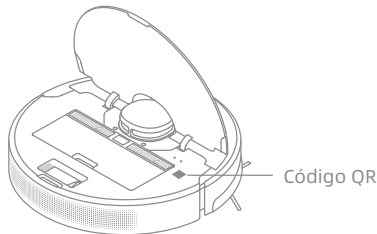

2. Añadir dispositivo

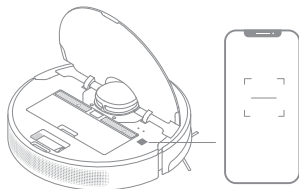

Abra Dreamehome, toque "+" en la esquina superior derecha y escanee el código QR de arriba nuevamente para agregar "DreameBot D9 Max". Siga las instrucciones para completar la conexión Wi-Fi.



Nota:

- Solo admite Wi-Fi de 2,4 GHz.
- El software de la aplicación se está actualizando, las operaciones actuales pueden ser diferentes de las instrucciones en este manual. Siga las instrucciones basadas en la versión más nueva de la aplicación.

3. Restablecer Wi-Fi

Al mismo tiempo, mantenga pulsado los botones  y  hasta que escuche una voz diciendo «Esperando configuración de red». Cuando el indicador parpadee lentamente, el Wi-Fi se habrá restablecido correctamente.

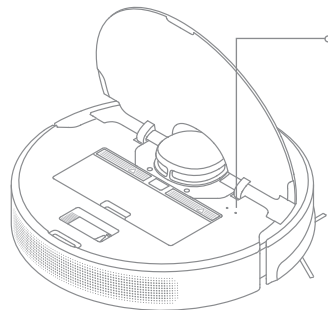

Indicador de Wi-Fi

- Parpadea lentamente: Esperando conexión
- Parpadea rápidamente: Conectando
- Encendida: Conectado



Nota: Si su robot no puede conectarse exitosamente a la app, restablezca el Wi-Fi y añada el dispositivo de nuevo.

Modo de uso

1. Mapeo Rápido

Después de configurar la red por primera vez, siga las instrucciones de la app para crear rápidamente un mapa y el robot comenzará a mapear sin limpiar. El proceso de mapeo se completará cuando el robot regrese a la base y el mapa se guardará automáticamente.

2. Encender/apagar

Presione y mantenga pulsado el botón  durante 3 segundos para encender el robot. El indicador de potencia debe estar iluminado. Coloque el robot en la base de carga, el robot debe encenderse automáticamente y comenzar a cargar. Para apagar el robot, aleje el robot de la base y presione y mantenga pulsado el botón  durante 3 segundos.

3. Comenzar Limpieza

Presione el botón  brevemente para comenzar a limpiar después de encender el robot. El robot generará con precisión una ruta, limpiará metódicamente a lo largo de los bordes y las paredes, luego terminará limpiando cada habitación en un patrón en forma de S para garantizar un trabajo completo.

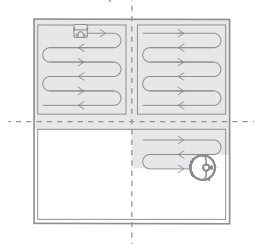

4. Modo de limpieza

DreameBot D9 Max tiene cuatro modos de limpieza: Silencioso, Estándar, Fuerte y Turbo. El modo predeterminado es Estándar. Puede especificar el modo de limpieza en la app.

5. Modo de pausa/suspensión

Cuando el robot está funcionando, presione cualquier botón para pausarlo. Si el robot está en pausa durante más de 10 minutos, entrará automáticamente en modo de suspensión. Todos los indicadores del robot se apagarán. Presione cualquier botón en el robot o use la aplicación para despertarlo.

Nota:

- El robot se apagará automáticamente si se mantiene en modo Suspensión durante más de 12 horas.
- Si el robot está en pausa y colocado en la base de carga, la tarea de limpieza actual terminará.

6. Limpieza Localizada

Cuando el robot esté en pausa o en modo de espera, presione y mantenga pulsado el botón  durante 3 segundos para iniciar el modo de limpieza puntual. En este modo, limpiará un área de forma cuadrada de 60" (1,5 m) x 60" (1,5 m) directamente alrededor del robot. Cuando se realiza la limpieza puntual, el robot volverá automáticamente a su ubicación original y dejará de funcionar.

Nota: La activación del modo de limpieza puntual finalizará la tarea de limpieza actual del robot.

7. Modo No Molestar (DND)

Cuando el robot se encuentra en el modo No Molestar (DND), se prohibirá que el robot reanude la limpieza, y el indicador de encendido se apagará. El modo DND está desactivado de forma predeterminada en la fábrica. Puede usar la aplicación para activar el modo DND o modificar el período DND. El período DND es de 22:00 a 8:00 de forma predeterminada.

Nota:

- Las tareas de limpieza programadas se realizarán a tiempo durante el período DND.
- El robot reanudará la limpieza no finalizada después de que expire el período DND.

Modo de uso

8. Limpieza programada

Puede programar el tiempo de limpieza en la app Dreamehome. El robot comenzará automáticamente la limpieza a la hora designada y luego volverá al muelle de carga para recargarse cuando finalice la limpieza.

9. Más Funciones de la Aplicación

Siga las instrucciones de la interfaz de la aplicación para usar más funciones. Puede que se haya actualizado la versión de la aplicación, siga las instrucciones de acuerdo con la versión actual.

10. Usar la función de fregado

Se recomienda aspirar toda la superficie tres veces antes de la primera sesión de fregado para obtener un mejor resultado de limpieza.

1) Humedezca la almohadilla de la fregona y exprima el exceso de agua. Deslice la almohadilla hasta la ranura del tanque de agua hasta que esté bien colocada.

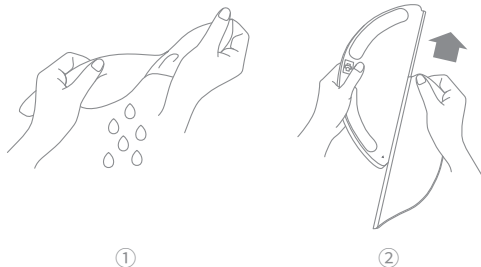

2) Llene el tanque con agua.

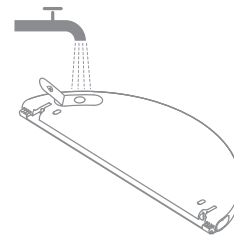

Nota: No utilice detergentes o desinfectantes.

3) Alinee el módulo de trapeado como lo indica la flecha, luego deslícelo a la parte posterior del robot hasta que encaje en su lugar. Presione el botón  o use la aplicación Dreamehome para comenzar a limpiar.

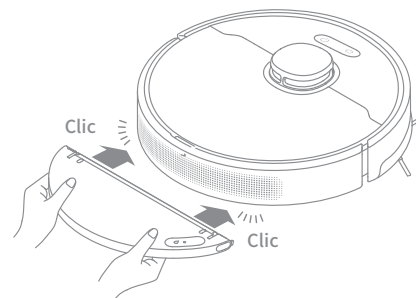

Nota:

- No se recomienda usar la función de fregado en alfombras.
- Use la aplicación para ajustar el flujo de agua.

ES Mantenimiento rutinario

Para mantener el robot en buenas condiciones, se recomienda consultar la siguiente tabla para conocer el mantenimiento de rutina.

Piezas	Frecuencia de Mantenimiento	Frecuencia de Reemplazo
Almohadilla Trapeadora	Después de cada uso	Cada 3 a 6 meses
Cepillo principal	Una vez cada 2 semanas	Cada 6 a 12 meses
Filtro de Depósito de Polvo		Cada 3 a 6 meses
Cepillo lateral		
Zona de señalización de la base de carga	Una vez al mes	/
Contactos de carga		
Rueda Universal		
Sensor láser de distancia		
Sensores de Altura		
Tanque de agua	Límpielo cuando sea necesario	/
Depósito de polvo		

Nota: La frecuencia de reemplazo dependerá de su uso del robot. Si ocurre una excepción debido a circunstancias especiales, las piezas deben ser reemplazadas.

Mantenimiento rutinario

Limpiar el Depósito de Polvo y el Filtro

1. Abra la cubierta del robot, luego presione el clip del contenedor de polvo para quitar el contenedor de polvo.

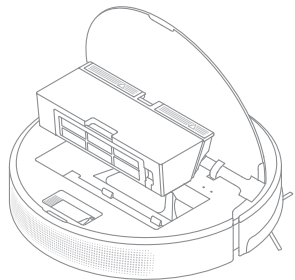

2. Abra la cubierta del depósito y vacíelo como se muestra en el diagrama.

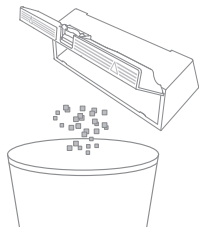

3. Retire el filtro y golpee suavemente su canasta.

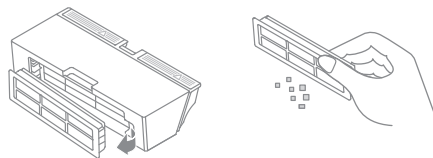

Nota: No intente limpiar el filtro con cepillo, dedo u objetos afilados para evitar daños.

4. Enjuague el depósito de polvo y el filtro con agua y séquelos completamente antes de volver a instalarlos.

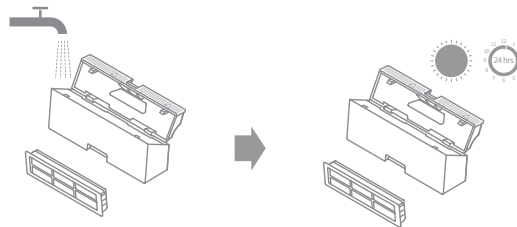

Nota:

- Enjuague el depósito de basura y el filtro únicamente con agua limpia, no use detergente.
- Use el depósito de basura y el filtro sólo cuando están completamente secos.

Limpiar el Módulo de Limpieza

1. Presione los dos clips de liberación en el lado del tanque de agua, retire el módulo de fregona y hale la almohadilla de fregona del módulo de fregona.

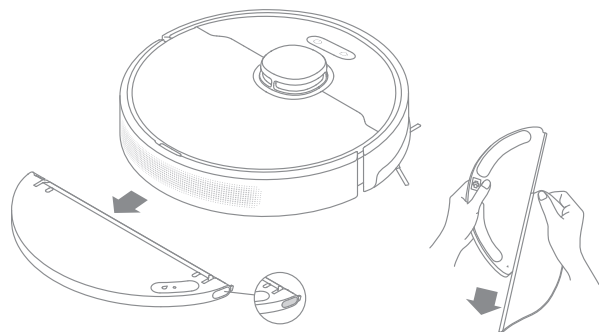

2. Vierta el agua en el tanque. Limpie con solo agua y déjelo secar al aire antes de volver a instalarlo.

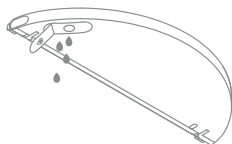

Nota: No exponga el tanque al sol directamente.

3. Limpie la almohadilla de la fregona solo con agua y déjela secar al aire antes de volver a instalarla.

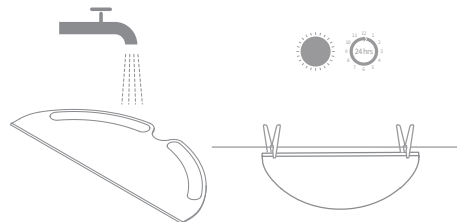

Nota: Extraiga la almohadilla trapeadora del módulo de fregado antes de limpiarla. Asegúrese de que el agua sucia no vuelva a entrar por la salida de agua para que no se obstruya.

4. Si se produce un flujo de agua lento o el flujo de salida no está bien distribuido, limpie el orificio de aire en la cubierta del tanque de agua.

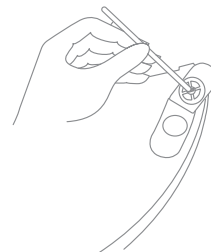

Mantenimiento rutinario

Limpiar el cepillo principal

1. Presione las hebillas del protector del cepillo hacia adentro para quitar el protector del cepillo y sacar el cepillo del robot.

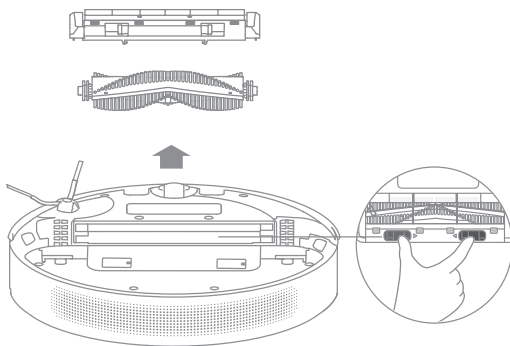

2. Extraiga las tapas de los cepillos como lo muestra el diagrama. Use la herramienta incluida para remover el cabello enredado en el cepillo.

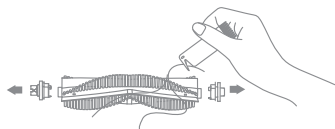

Nota: Si hay una gran cantidad de pelos o estos están muy enredados, retírelos cuidadosamente para evitar dañar el cepillo principal.

Limpiar la Rueda Principal/Rueda Universal

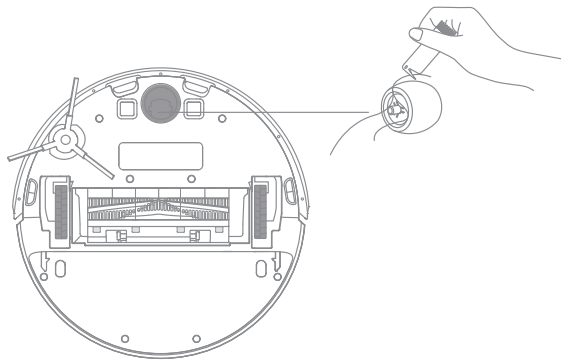

Nota: Use una herramienta como un destornillador pequeño para separar el eje y el neumático de la rueda universal, no ejerza demasiada fuerza.

Limpiar el cepillo lateral

Saque los cepillos laterales y use la herramienta de limpieza incluida para quitar el cabello enredado en el cepillo.

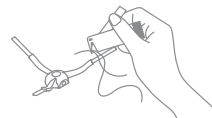

Nota: Los paños húmedos pueden dañar elementos sensibles dentro del robot y la base de carga. Utilice trapos secos para la limpieza.

Limpiar el sensor de retorno a la base

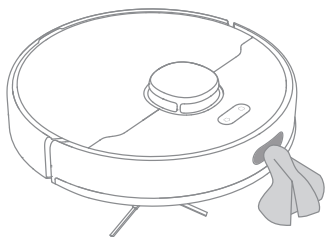

Limpiar el sensor de distancia del láser

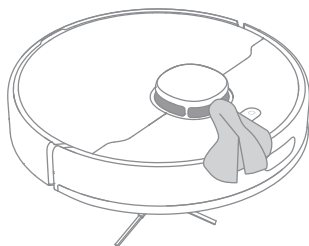

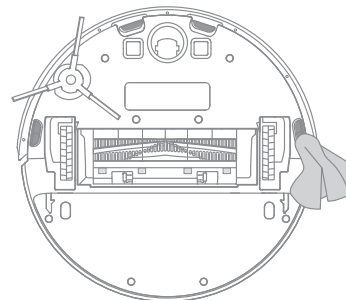

Limpiar el Sensor de Altura

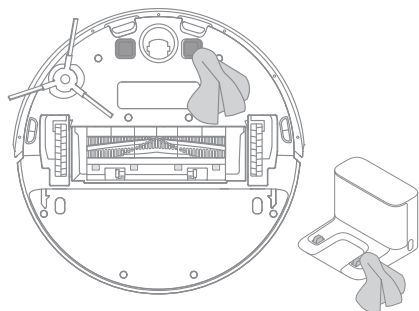

Limpiar los contactos de carga



Reinicio del robot

Si el robot deja de responder o no se puede apagar, mantenga pulsado el botón  durante 10 segundos para forzar el apagado. A continuación, mantenga pulsado el botón  durante 3 segundos para encender el robot.

Batería

El robot contiene una batería de iones de litio de alto rendimiento. Asegúrese de que la batería permanezca bien cargada para el uso diario a fin de mantener un rendimiento óptimo. Si el robot no se usa durante un largo período de tiempo, apague el robot y guárdelo para evitar daños por descargas excesivas. Cargue el robot al menos una vez cada tres meses.

Preguntas más frecuentes

Problema	Solución
El robot no se encenderá.	<p>La batería está baja. Recargue el robot en la base y vuelva a intentarlo.</p> <p>La temperatura de la batería está demasiado baja o demasiado alta. Se recomienda operar el aparato a una temperatura entre 32 °F (0° C) y 104 °F (40° C).</p>
El robot no se recarga	<p>La base de carga no está recibiendo energía. Por favor confirme que ambos extremos del cable de alimentación estén enchufados correctamente.</p> <p>Contacto deficiente. Limpie los contactos de carga de la base de carga y el robot.</p>
El robot no vuelve a la base de carga	<p>Hay demasiadas obstrucciones alrededor de la base de carga. Coloque la base de carga en un área más abierta.</p> <p>Por favor limpie el área de señalización de la base de carga.</p>
El robot no funciona correctamente	<p>Apague el robot y luego reactivélo.</p>
Robot hace un ruido extraño	<p>Un objeto extraño puede quedar atrapado en el cepillo principal, el cepillo lateral o una de las ruedas principales. Detenga el robot y retire los restos.</p>
El robot ya no limpia eficientemente o deja polvo	<p>El depósito de polvo está lleno. Por favor límpielo.</p> <p>El filtro está bloqueado. Por favor límpielo.</p> <p>Un objeto extraño queda atrapado en el cepillo principal. Por favor límpielo.</p>
El robot no puede conectarse al Wi-Fi	<p>Hay algo mal con la conexión Wi-Fi. Reinicie el Wi-Fi y descargue la última versión de la app Dreamehome, luego intente volver a conectarse.</p> <p>El permiso de ubicación no está abierto. Asegúrese que el permiso de ubicación en la app Dreamehome esté habilitado.</p> <p>La señal Wi-Fi es débil. Asegúrese que el robot esté en una zona con buena cobertura Wi-Fi.</p> <p>Wi-Fi de 5 GHz no es compatible. Por favor asegúrese que el robot se conecte a una conexión Wi-Fi de 2,4 GHz.</p> <p>El nombre de usuario o contraseña de Wi-Fi es incorrecto. Por favor introduzca el nombre de usuario y la contraseña correctos.</p>

ES Preguntas más frecuentes

Problema	Solución
El robot no realiza la limpieza programada	El robot tiene la batería baja. La limpieza programada no comenzará a menos que el robot tenga como mínimo un 15% de batería restante.
¿Dejar el robot en la base de carga consume energía si ya está completamente cargado?	Dejar el robot en la base de carga después de que esté completamente cargado consume muy poca electricidad y ayuda a mantener un rendimiento óptimo de la batería.
No sale agua del tanque de agua o solo sale un poco	Compruebe si hay agua dentro del tanque de agua. Limpie la fregona si se ensucia. Asegúrese de que la almohadilla de la fregona esté instalada correctamente de acuerdo con el Manual del usuario. Limpie el orificio de aire en la parte superior del tanque de agua.
El robot no reanuda la limpieza después de la carga	Asegúrese de que el robot no esté configurado en el modo No molestar (DND), lo que evitará que reanude la limpieza. El robot no reanuda la limpieza cuando se recarga manualmente o se coloca en la base de carga.
El robot no vuelve a la base de carga después de ser movido	Mover el robot puede hacer que se repositone o vuelva a mapear su entorno. Si el robot está demasiado lejos de la base de carga, es posible que no pueda regresar automáticamente por sí solo, en cuyo caso debe colocar manualmente el robot en la base de carga.

Para servicios adicionales, contáctenos a través de support.us@dreame.tech

Tel: +1 (866) 977-5177

Especificaciones

Robot

Modelo	RLD33GA
Tiempo de carga	Aprox. 6 horas
Tensión nominal	14,4 V $\overline{\text{---}}$
Potencia nominal	40 W
Frecuencia de operación	2400-2483,5 MHz
Potencia máxima de salida	< 20 dBm

Base de carga

Modelo	RCS0
Entrada nominal	100-240 V~ 50/60 Hz 0,5 A
Salida nominal	19,8 V $\overline{\text{---}}$ 1 A

En condiciones normales de uso, este equipo debe mantenerse a una distancia de, al menos, 20 cm entre la antena y el cuerpo del usuario.