

# Dreame H12 Dual

## Cordless Floor Washer

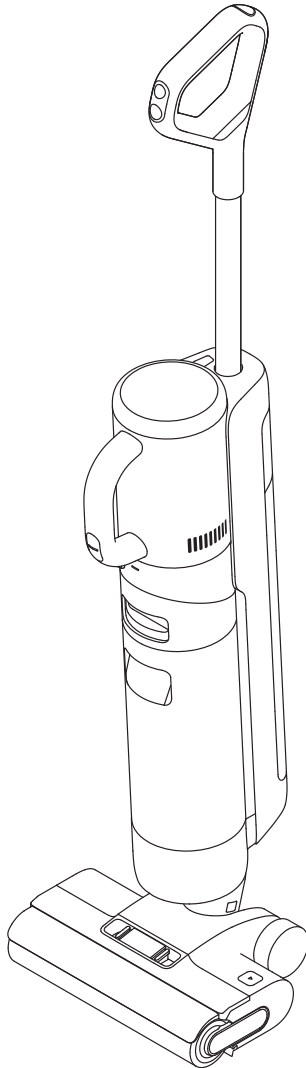

## User Manual

The illustrations in this manual are for reference only.  
Please refer to the actual product.

**DREAME**

# THANK YOU

FOR PURCHASING THIS DREAME VACUUM.

With it you are obtaining a high quality product that is engineered for optimal performance.

If you have any questions on the product, please contact us: [support.us@dreame.tech](mailto:support.us@dreame.tech)



## Contents

<b>EN</b>	User Manual	01
<b>FR</b>	Manuel d'utilisation	21
<b>ES</b>	Manual de usuario	41



Please scan the QR code for the User Manual.

# Important Safety Instructions

## IMPORTANT SAFETY INSTRUCTIONS

When using an electrical appliance, basic precautions should always be followed, including the following:

READ ALL INSTRUCTIONS BEFORE USING (THIS APPLIANCE), Failure to follow the warnings and instructions may result in electric shock, fire and/or serious injury.

**WARNING-** To reduce the risk of fire, electric shock, or injury:

- Do not use outdoors or on wet surfaces during charging.
- Do not allow to be used as a toy. Close attention is necessary when used by or near children, pets or plants.
- Use only as described in this manual. Use only manufacturer's recommended attachments.
- Do not use with damaged cord or plug. If appliance is not working as it should, has been dropped, damaged, left outdoors, or dropped into water, return it to a service center.
- Do not pull or carry by cord, use cord as a handle, close a door on cord, or pull cord around sharp edges or corners. Do not run appliance over cord. Keep cord away from heated surfaces.
- Do not unplug by pulling on cord. To unplug, grasp the plug, not the cord.
- Do not handle charger, including charger plug, and charger terminals with wet hands.
- Do not put any object into openings. Do not use with any opening blocked; keep free of dust, lint, hair, and anything that may reduce air flow.
- Keep hair, loose clothing, fingers, and all parts of body away from openings and moving parts.
- Use extra care when cleaning on stairs.
- Do not use to pick up flammable or combustible liquids, such as gasoline, or use in areas where they may be present.
- Do not pick up anything that is burning or smoking, such as cigarettes, matches, or hot ashes.
- Do not use without water tank and/or filter in place.
- Prevent unintentional starting. Ensure the switch is in the off-position before connecting to battery pack, picking up or carrying the appliance. Carrying the appliance with your finger on the switch or energizing appliance that have the switch on invites accidents.
- Recharge only with the charger specified by the manufacturer. A charger that is suitable for one type of battery pack may create a risk of fire when used with another battery pack.
- Use appliances only with specifically designated battery packs. Use of any other battery packs may create a risk of injury and fire.

# Important Safety Instructions

- When battery pack is not in use, keep it away from other metal objects, like paper clips, coins, keys, nails, screws or other small metal objects, that can make a connection from one terminal to another. Shorting the battery terminals together may cause burns or a fire.
- Under abusive conditions, liquid may be ejected from the battery; avoid contact. If contact accidentally occurs, flush with water. If liquid contacts eyes, additionally seek medical help. Liquid ejected from the battery may cause irritation or burns.
- Do not use a battery pack or appliance that is damaged or modified. Damaged or modified batteries may exhibit unpredictable behavior resulting in fire, explosion or risk of injury.
- Do not expose a battery pack or appliance to fire or excessive temperature. Exposure to fire or temperature above 130° C/266 °F may cause explosion.
- Follow all charging instructions and do not charge the battery pack or appliance outside of the temperature range specified in the instructions. Charging improperly or at temperatures outside of the specified range may damage the battery and increase the risk of fire.
- Have servicing performed by a qualified repair person using only identical replacement parts. This will ensure that the safety of the product is maintained.
- Do not modify or attempt to repair the appliance or the battery pack except as indicated in the instructions for use and care.
- Always turn off this appliance before cleaning and maintenance.
- To Reduce the Risk of Fire and Electric Shock due to internal component damage, use only dreamer cleaning fluid intended for use with this appliance. See the Cleaning Fluid section of this manual.
- This appliance contains batteries that are non-replaceable.
- The appliance should be stored, used and charged only in the temperature range of 4°C (39.2° F)-40°C (104° F).
- Risk of injury. Brush may start unexpectedly. Remove the handheld part before cleaning or servicing.

## SAVE THESE INSTRUCTIONS

Household use only.

---	Direct current
~	Alternating current

Compliance Information	
Product Name	Cordless Floor Washer with Charging Base
Produce Model	Cordless Floor Washer Model: HHV4 Charging Base Model: HCBN
Compliance Statement	This device complies with part 15 of the FCC Rules. Operation is subject to the following two conditions: (1) This device may not cause harmful interference, and (2) this device must accept any interference received, including interference that may cause undesired operation.
Correspondence of the responsible party in USA	
Company	DREAME TECHNOLOGY USA INC
Address	16192 Coastal Highway, Lewes, Delaware 19958, County of Sussex
Email	support.us@dreame.tech

**Caution:**

This device complies with Part 15 of the FCC Rules / Innovation, Science and Economic Development Canada's licence-exempt RSS(s). Operation is subject to the following two conditions: (1) this device may not cause harmful interference. (2) this device must accept any interference received, including interference that may cause undesired operation.

Changes or modifications not expressly approved by the party responsible for compliance could void the user's authority to operate the equipment.

This equipment has been tested and found to comply with the limits for a Class B digital device, pursuant to part 15 of the FCC Rules. These limits are designed to provide reasonable protection against harmful interference in a residential installation. This equipment generates uses and can radiate radio frequency energy and, if not installed and used in accordance with the instructions, may cause harmful interference to radio communications. However, there is no guarantee that interference will not occur in a particular installation. If this equipment does cause harmful interference to radio or television reception, which can be determined by turning the equipment off and on, the user is encouraged to try to correct the interference by one or more of the following measures:

- Reorient or relocate the receiving antenna.
- Increase the separation between the equipment and receiver.
- Connect the equipment into an outlet on a circuit different from that to which the receiver is connected.
- Consult the dealer or an experienced radio/TV technician for help.

**Packing List**

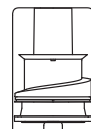

Dust Cup Assembly

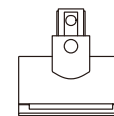

Motorized Mini-Brush

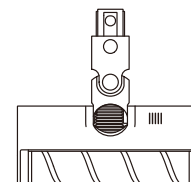

Soft Roller Brush



Combination Tool



Spare Brush Roller



Cleaning Brush



Storage Box



Charging Base

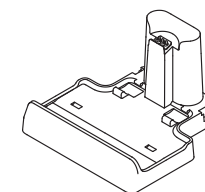

Replacement Filter

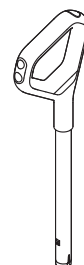

Handle

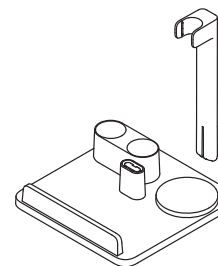

Accessory Storage Mount

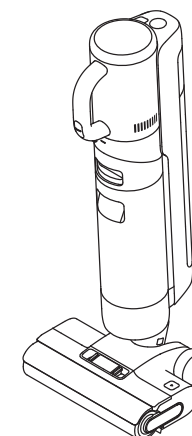

Main Body



Extension Rod

Vacuum

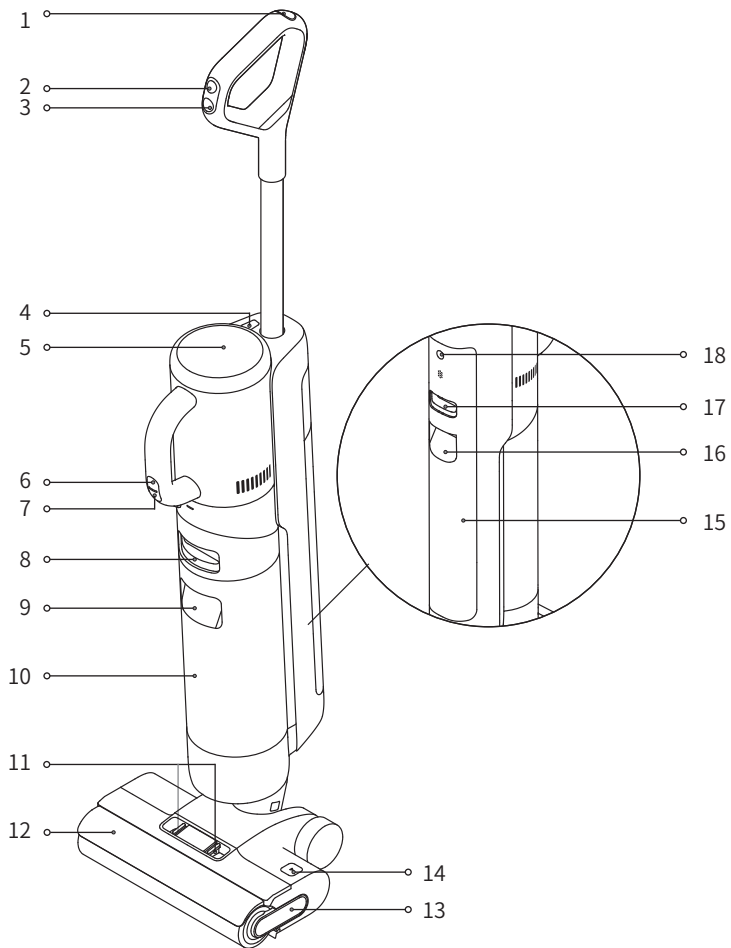

- |                          |                                       |   |
|--------------------------|---------------------------------------|---|
| 1 Self-Cleaning Button   | 8 Used Water Tank Release Button      | 15 Clean Water Tank   |
| 2 Mode Switch            | 9 Used Water Tank Handle              | 16 Clean Water Tank Handle  |
| 3 Power Switch           | 10 Used Water Tank                    | 17 Clean Water Tank Release Button  |
| 4 Handvac Release Button | 11 Brush Roller Cover Release Buttons | 18 Voice Prompt Button  |
| 5 Display Screen         | 12 Brush Roller Cover                 | <ul style="list-style-type: none"> <li>• Press briefly to activate the voice prompt or adjust the volume</li> <li>• Press and hold for 3 seconds to access the language settings. Press to switch between languages. Press and hold to confirm the selection</li> </ul> |
| 6 Handvac Mode Switch    | 13 Brush Roller Handle                |   |
| 7 Handvac Power Switch   | 14 Brush Roller Release Button        |   |

Charging Base

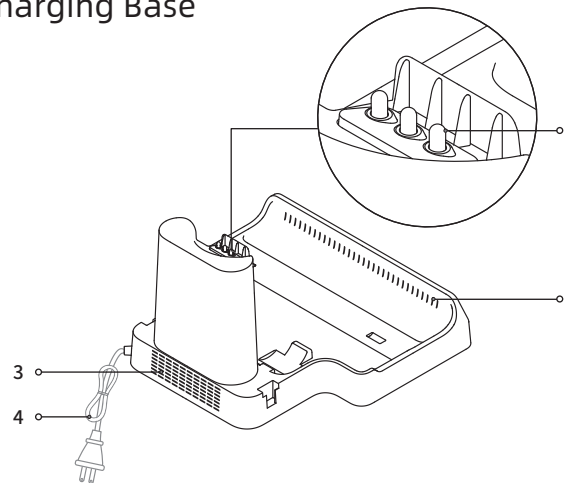

- 1 Charging Contacts
- 2 Air-Drying Inlet
- 3 Air-Drying Outlet
- 4 Power Cord

Display Screen

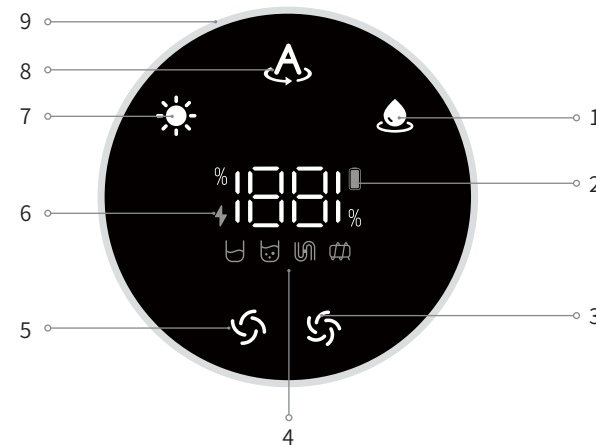

- |                          |   |   |
|--------------------------|---|---|
| 1. Suction Mode          | 4. Error Messages   | 5. Standard Mode (Handvac)  |
| 2. Low Battery Indicator | <ul style="list-style-type: none"> <li>Insufficient water in the Clean Water Tank</li> <li>Used Water Tank full/ Used Water Tank not installed</li> <li>Blocked tube</li> <li>Brush roller stuck</li> </ul> | 6. Charging Indicator   |
| 3. Turbo Mode (Handvac)  |   | <ul style="list-style-type: none"> <li>Orange (charging): Battery level &lt;20%</li> <li>Green (charging): Battery level ≥ 20%</li> </ul> |
|                          |   | 7. Drying Mode  |
|                          |   | 8. Auto Mode  |
|                          |   | 9. Dust Concentration Indicator   |

**Note:** If the appliance is not working properly, the screen display will show an error message. Please refer to the troubleshooting table to find your solution.

# Installation

## Installing the Handle

Insert the end of the handle vertically into the port on the top of the appliance as indicated until you hear a click.

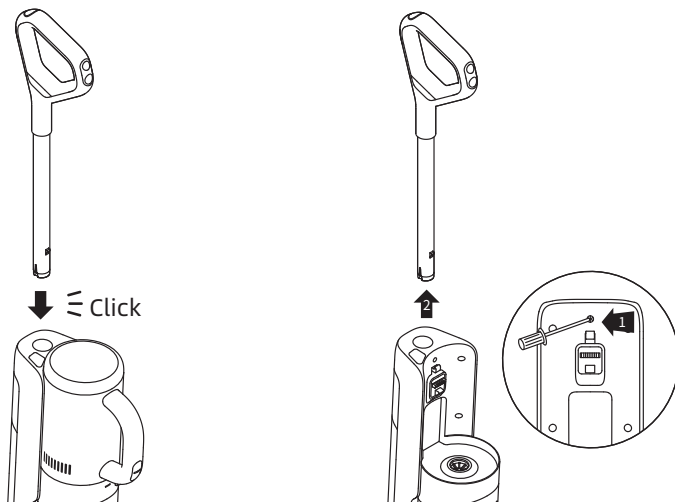

**Note:** To disassemble, extend a hard object into the hole on the back of the appliance to press contacts and pull the handle upwards at the same time.

## Installing the Storage Box

Install the storage box onto the charging base.

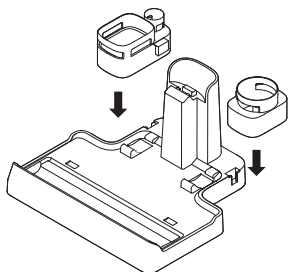

**Note:** To remove the support rod, extend a tool into the hole on the bottom of the mount to press contacts and pull the rod upwards at the same time.

## Installing the Accessory Storage Mount

Insert the support rod vertically into the storage mount until you hear a click.

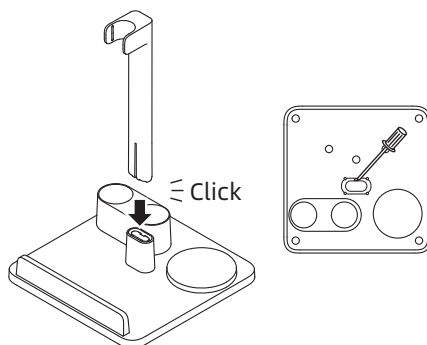

# Charging

1. Place the charging base against a wall on level ground and connect it to a power source. Fully charge the appliance before first use.
2. Place the appliance on the charging base, the ⚡ on the screen will light up to indicate the charging status. When charging, the number on the display screen represents the current battery level as a percentage. When the number reaches 100, the battery is fully charged and the ⚡ will turn off.

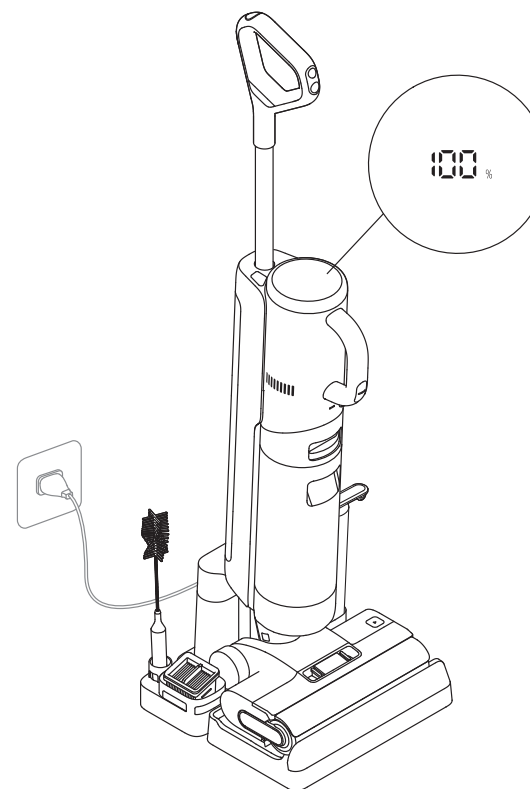

**Note:**

- If no operation is performed within 10 minutes, the appliance will enter the sleep mode.
- To extend the battery life time, the battery keeps cooling down for about one hour automatically after you have used the appliance for a long time.

# How to Use

## Switching Modes

The appliance is powered on in Auto mode by default, you can switch to Suction mode as needed.



### Auto Mode

While washing the floor, the appliance can adjust its suction power according to different situations.



### Suction Mode

Sucks up a large amount of water from the floor.



### Standard Mode (Handvac)

When the appliance converts to a handheld vacuum, it is powered on by default in Standard mode.



### Turbo Mode (Handvac)

Press the handvac mode switch to select the Turbo mode.

## Using as a Floor Washer

**1. Fill the Clean Water Tank:** Press the Clean Water Tank release button to remove the tank. Open the tank cover and fill the tank with clean water. Re-install the Clean Water Tank and ensure it clicks into place.

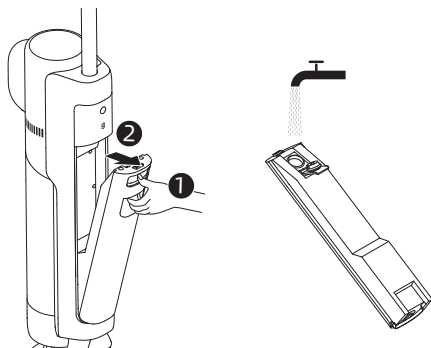



### Note:

- For better cleaning performance, it is recommended to add 0.34 oz (10 ml) detergent with the bottle cap into the full Clean Water Tank, then shake gently and evenly for use.
- For removing stubborn stains, it is recommended to fill the Clean Water Tank with warm water, and the temperature of water is below 45°C / 113 °F.
- Do not add any liquids other than the officially-approved cleaner. The cleaner can be available on the official online store. Refer to the cleaning solution label for specific usage instructions.

**WARNING:** To reduce the risk of fire and electric shock due to internal component damage, use only dreame cleaning fluid intended for use with the appliance.

# How to Use

**2. Start cleaning:** Gently step on the brush cover and recline the appliance backwards. Press the power switch  to start operating, press the mode switch  to switch between the Auto mode and the Suction mode according to your needs.

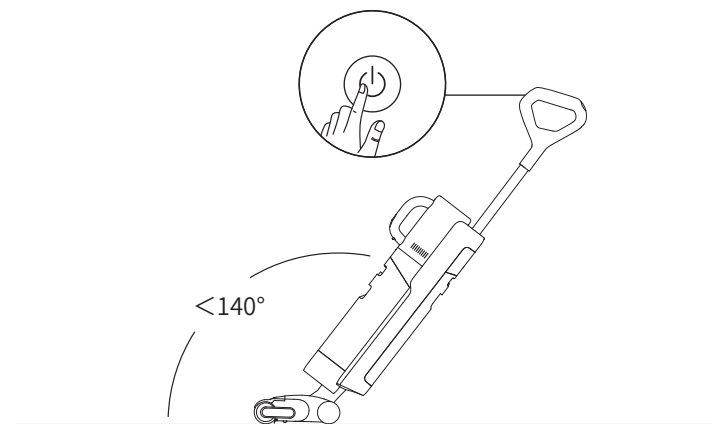

### Note:

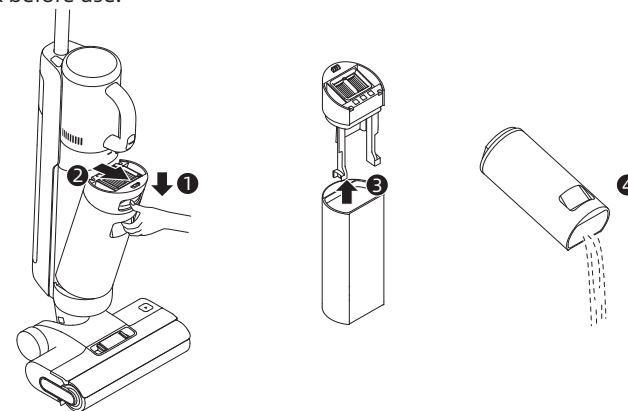

- Do not vacuum any foamy liquids.
- If the appliance is in the upright position while working, the current task will be suspended.
- The appliance is suitable for cleaning floors, marble, tiles and other hard surfaces.
- Do not recline the appliance backwards more than 140° to prevent the appliance from leaking water.
- When the appliance is in operation, do not lift it off the ground, move it, tilt it or lay it flat. Doing so may cause the used water to flow into the motor.

**3. Empty the Used Water Tank:** Press the Used Water Tank release button to take out the tank. Remove the tank cover and pour out the used water. Close the tank cover and re-install the tank before use.



# How to Use

## Self-cleaning Mode

1. Place the appliance back onto the base while you finish cleaning.
2. Briefly press the self-cleaning button  on the top of the handle to start/stop self-cleaning.
3. Empty the Used Water Tank while self-cleaning is completed. Then the appliance starts drying mode. Press the button  to exit drying mode.

**Note:** The self-cleaning mode can be enabled only when the appliance is being charged and the battery level is more than 15%.

## Drying Mode

1. Press and hold the self-cleaning button  for 3 seconds to activate drying mode.
2. The appliance will be charged once drying is completed.

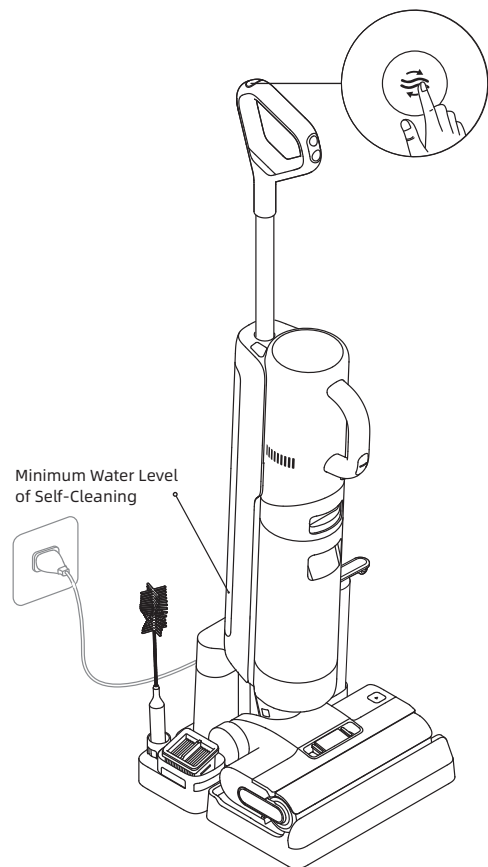



**Note:**

- Clean the charging base if there are any stains left on the base after self-cleaning is complete.
- If cleaning the brush roller manually, please air dry thoroughly or dry it by using drying mode several times.

# How to Use

## Using as a Handheld Vacuum

1. Press the handvac release button to remove the handvac.
2. Install the dust cup assembly and other attachments as shown in the diagram until you hear a click.
3. Briefly press the handvac power switch  to start operating. Briefly press the handvac mode switch  to switch between Standard mode and Turbo mode according to your needs.

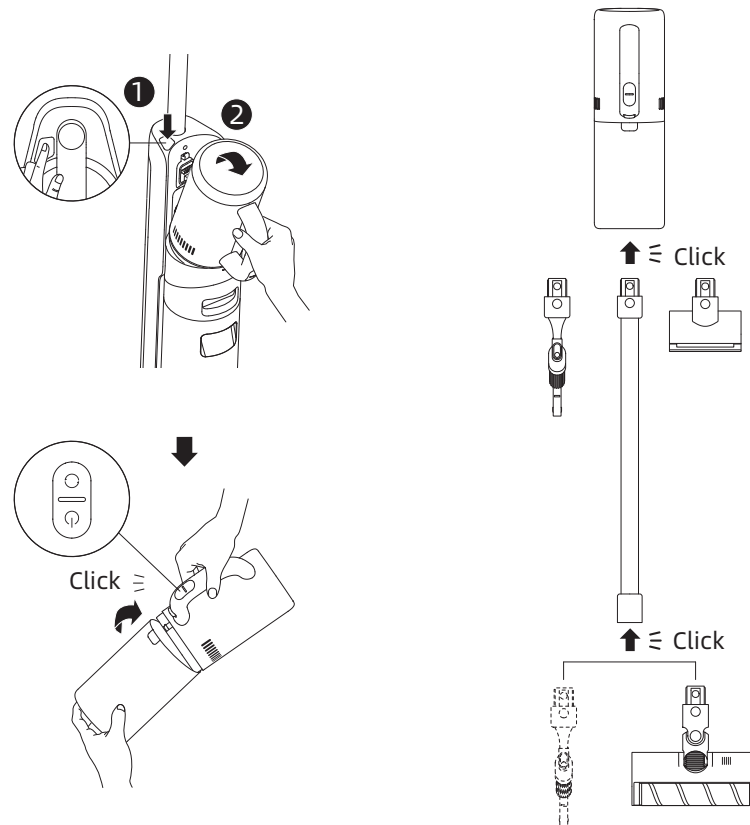

**Note:** Motorized mini-brush should not be used with the extension rod.

## Using Different Attachments

**Combination Tool:** For cleaning corners, stairs, sofas, coffee tables and other narrow spaces.

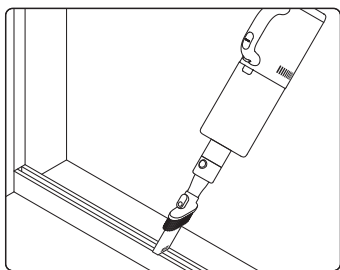

**Soft Roller Brush:** Suitable for cleaning hard floors such as marble and floors.

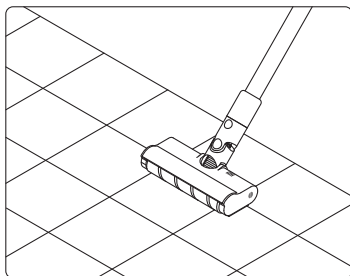

**Motorized Mini-Brush:** For vacuuming dirt, pet hair, and other stubborn debris from sofas, bedding, and other fabric surfaces.

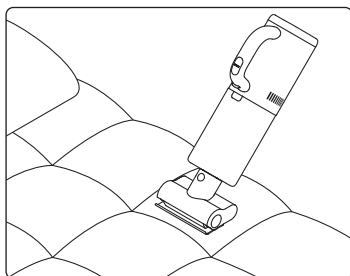

**Accessory Storage Mount:** Store the dust cup assembly, soft roller brush, combination tool, and motorized mini-brush on the mount as shown in the diagram.

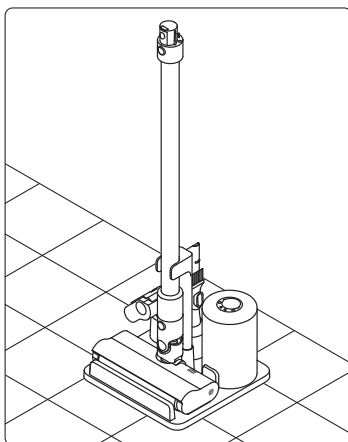

**CAUTION!** DO NOT store the handheld vacuum on the accessory storage mount to avoid damage.

**Storage Box:** Store the cleaning brush, the filter, and the brush roller on the storage box as shown in the diagram.

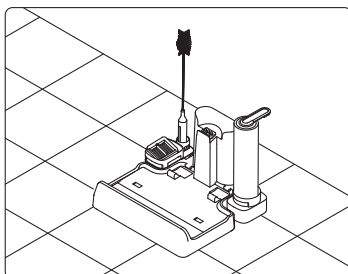

## Tips:

- Turn off the appliance before performing care and/or maintenance. Do not touch the Power Switch.
- Replace parts if needed. The parts must be replaced by those available from the manufacturer or its service agent.
- If the appliance is not used for an extended period, fully charge it, unplug the power adapter, and store the appliance in a cool, low-humidity environment away from direct sunlight. To avoid over-discharge of the battery, charge the appliance at least once every 3 months.

## Cleaning the Used Water Tank and the Filter

1. Press the Used Water Tank release button and take out the Used Water Tank.

2. Take out the filter from the Used Water Tank cover. Remove the tank cover and pour out the wastewater.

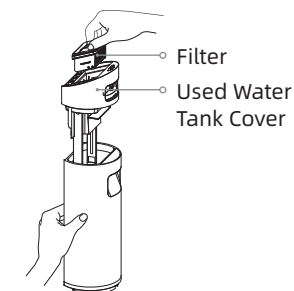
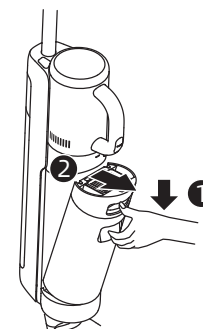

3. Rinse the Used Water Tank and the tank cover with water, the provided cleaning brush can be used to clean the inner wall of the tank.

4. Close the Used Water Tank cover, re-install the Used Water Tank and ensure the tank clicks into place.

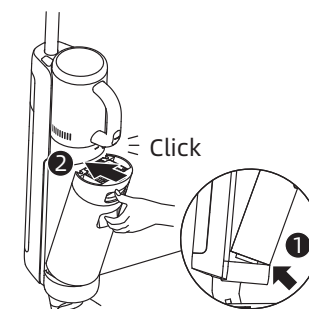
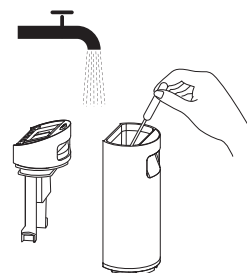

## Note:

- Cleaning the Used Water Tank after each use is recommended.
- Replacing the filter every 3 to 6 months is recommended.
- When the filter is dirty and needs washing, rinse it with water. It must be completely dry before use.

# Care and Maintenance

## Cleaning the Tube and the Dirt Sensor

Remove the Used Water Tank, wipe the tube and the dirt sensor with a wet cloth before use.

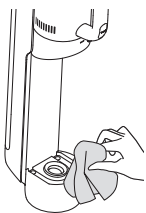

## Cleaning the Dust Cup Assembly

1. Press the dust cup release button and remove the cup.

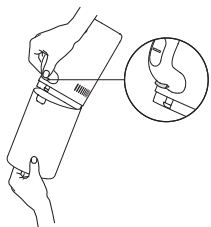

2. Take out the filter and the cyclone assembly from the dust cup, then empty the cup.

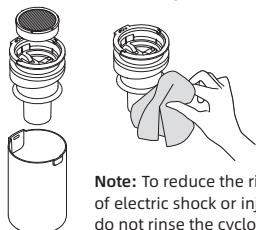

**Note:** To reduce the risk of electric shock or injury, do not rinse the cyclone assembly with water.

3. Tap the filter gently or clean it with the cleaning brush. Rinse the filter and the dust cup with water.



4. Dry the filter and the dust cup completely before use.

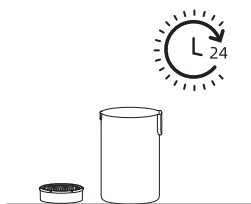

### Note:

- Cleaning the dust cup after each use or after the amount of dust in the cup reaches the MAX line is recommended.
- Replacing the filter every 3 to 6 months is recommended.

## Cleaning the Brush Assembly

1. First, press the brush roller cover release buttons on both sides to remove the brush roller cover. Next, press the brush roller release button and the handle of the brush roller will pop out. Pull the handle to take out the brush roller.

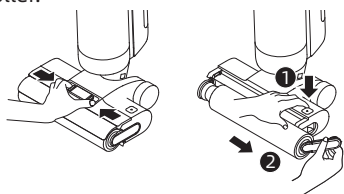

2. Clean out any hair and debris tangled on the brush roller with the provided cleaning brush. Rinse the brush roller with clean water and dry it completely.

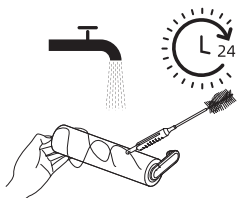

# Care and Maintenance

3. Wipe the suction inlet with a dry cloth or wet tissue. Do not rinse the brush assembly with water.

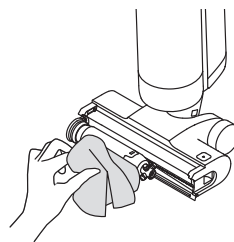

4. After cleaning the brush roller, re-install the brush roller and the brush roller cover. You will hear a click to indicate that they are installed in place.

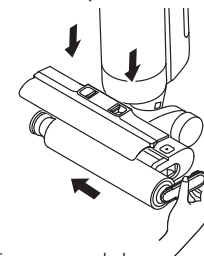

### Note:

- Clean as needed. Alternating use of the two provided brush rollers is recommended.
- Replacing the brush roller every 3 to 6 months is recommended.

## Cleaning the Soft Roller Brush

1. As shown in the picture, press the brush roller release button to remove the roller from the slot.

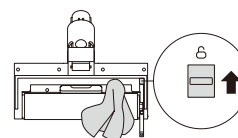

2. When it is dirty, rinse the brush roller with clean water. Stand the brush roller upright until it is fully dry.

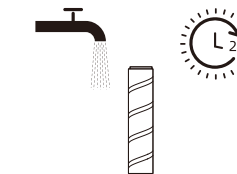

## Cleaning the Motorized Mini-Brush

1. Use a coin as illustrated to rotate the lock counterclockwise, and remove the brush roller until you hear a click.

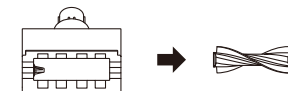
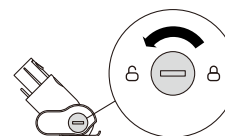

2. When it is dirty, rinse the brush roller with clean water. Stand the brush roller upright until it is fully dry.

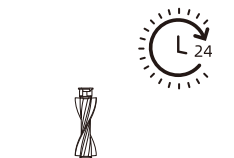

If an error occurs, the appliance will stop working. Please refer to the following table for troubleshooting. If the problem persists, please contact the customer service.





Error	Possible Cause	Solution
The appliance does not work.	The appliance is out of battery or its battery level is low.	Fully charge its battery before use.
	The appliance is in the upright position.	Recline the appliance backwards.
	The appliance is overheating due to blockage and the high-temperature cut-off has activated.	Clear the blockage and wait until the temperature returns normal.
	The Used Water Tank is full.	Empty the Used Water Tank.
	The handle or Used Water Tank is not installed in place.	Ensure the handle or Used Water Tank are all properly in place.
The appliance charges slowly.	The temperature of the battery is too low or too high.	Wait until the battery's temperature returns normal.
The suction power of the appliance is weak.	The filter is clogged.	Clean the Used Water Tank and the filter that is in the dust cup.
	There are some foreign objects in the tube and the suction inlet or the tube and the suction inlet are blocked.	Clean the tube and the suction inlet.
The motor is making a strange noise.	There is too much dirty water in the Used Water Tank.	Empty the Used Water Tank.
	The suction inlet is blocked.	Clear any blockage in the suction inlet.
The display screen does not light up while charging.	The charging base plug is not inserted into the electrical outlet properly.	Make sure the charging base plug is inserted in place.
	The appliance is not placed onto the charging base properly.	Make sure the appliance is placed onto the charging base properly.
No water is coming out of the appliance.	The Clean Water Tank is not properly installed in place, or the water in the Clean Water Tank is insufficient.	Re-install or fill the Clean Water Tank.
	It takes 30 seconds to dampen the brush roller.	Turn on the appliance and check again in 30 seconds.

The vent leaks water.	A collision or a sharp pull causes water to enter the motor.	Move the appliance gently back and forth while it is turned on.
	The filter is not completely dry after being cleaned.	Dry the filter completely before use.
Self-cleaning fails.	The brush roller may be jammed by large debris.	Open the brush roller cover to check and clean the brush roller.
	The appliance is not being charged.	Make sure the appliance is being charged before enabling the self-cleaning function.
	Self-cleaning cannot be enabled if the battery level is lower than 15%.	The self-cleaning function can only be enabled when the appliance is being charged and the battery level is more than 15%.
	The Used Water Tank is not installed in place, or the Used Water Tank is full.	Re-install or empty the Used Water Tank.
	The Clean Water Tank is not installed in place, or the water in the Clean Water Tank is insufficient.	Fill or re-install the Clean Water Tank.
Poor drying performance.	The air outlet and air inlet of the charging base may be blocked.	Check and clear the blockage of air outlet and air inlet.

For additional support, contact us via [support.us@dreame.tech](mailto:support.us@dreame.tech)  
Tel: +1 (866) 977-5177

## Error Prompts and Solutions

If the appliance is not working properly, the screen display will show an error message. Please refer to the troubleshooting table to find your solution.

Error Icon	Possible Cause	Solution
	Insufficient water in Clean Water Tank	Fill the Clean Water Tank.
	Used Water Tank not installed	Install the Used Water Tank.
	Used Water Tank full	Empty the Used Water Tank.
	Brush roller stuck	Clean the brush roller with the provided cleaning brush.
	Blocked tube	Check whether the filter is clogged. Alternatively, clean the tube and the dirt sensor.

Error Code	Possible Cause	Solution
E1-E7	Error	Restart the appliance for troubleshooting. If the problem persists, please contact customer service.
H1-H6		
H7	Battery overheating	Wait until the battery's temperature returns normal.

## Specifications

Cordless Floor Washer			
Model	HHV4	Rated Power	300 W
Rated Voltage	21.6 V ===	Drying Time	Approx. 30 mins
Used Water Tank Capacity	700 mL/23.67 oz	Clean Water Tank Capacity	900 mL/30.44 oz
Charging Time	Approx. 4.5 hours		
Charging Base			
Model	HCBN	Rated Power	248 W
Input	120 V~ 60 Hz	Output	28 V === 1.68 A
Motorized Cleaning Head			
Model	HCR14B		
Rated Power	50 W	Rated Voltage	21.6 V ===

\*The rated power is measured during a representative period when the appliance works at full power at the beginning, with the charging and drying functions turned on simultaneously.

- The lithium-ion battery pack contains substances that are hazardous to the environment. Before disposing of the appliance, please first remove the battery pack, then discard, or recycle it in accordance with local laws and regulations of the country or region it is used in.
- The appliance must be disconnected from the power supply when removing the battery. Keep batteries out of the reach of children. Never put batteries in mouth. If swallowed, contact your physician or local poison control.
- Under abusive conditions, never contact the battery from which the liquid may be ejected. If contact accidentally occurs, rinse with water. If liquid contacts eyes, seek medical help immediately. Liquid ejected from the battery may cause irritation or burns.

## Consignes de sécurité importantes

### IMPORTANTES MESURES DE SÉCURITÉ

L'utilisation d'un appareil électrique demande certaines précautions:  
LIRE TOUTES LES INSTRUCTIONS AVANT DE FAIRE FONCTIONNER (CET APPAREIL),  
Le non-respect des mises en garde et des instructions peut causer des chocs électriques, des incendies et/ou des blessures graves.

### AVERTISSEMENT – Pour réduire les risques d'incendie, de choc électrique ou de blessure:

- Ne pas exposer à la pluie, Ranger à l'intérieur.
- Ne pas permettre aux enfants de jouer avec l'appareil. Une attention particulière est nécessaire lorsque l'appareil est utilisé par des enfants ou à proximité de ces derniers.
- N'utiliser que conformément à cette notice avec les accessoires recommandés par le fabricant.
- Ne pas utiliser si le cordon ou la fiche est endommagé. Retourner l'appareil à un atelier de réparation s'il ne fonctionne pas bien, s'il est tombé ou s'il a été endommagé, oublié à l'extérieur ou immergé.
- Ne pas tirer soulever ni trainer l'appareil par le cordon. Ne pas utiliser le cordon comme une poignée, le coincer dans l'embrasure d'une porte ou l'appuyer contre des arêtes vives ou des coins. Ne pas faire rouler l'appareil sur le cordon. Garder le cordon à l'écart des surfaces chaudes.
- Ne pas débrancher en tirant sur le cordon. Tirer plutôt la fiche.
- Ne pas manipuler le chargeur, y compris la prise du chargeur, et les bornes du chargeur avec les mains mouillées
- N'insérer aucun objet dans les ouvertures. Ne pas utiliser l'appareil lorsqu'une ouverture est bloquée. S'assurer que de la poussière, de la peluche, des cheveux ou d'autres matières ne réduisent pas le débit d'air.
- Maintenir les cheveux, les vêtements amples, les doigts et toutes les parties du corps à l'écart des ouvertures et des pièces mobiles.
- User de prudence lors du nettoyage des escaliers.
- Ne pas aspirer des liquides inflammables ou combustibles, comme de l'essence, et ne pas faire fonctionner dans des endroits où peuvent se trouver de tels liquides.
- Ne pas aspirer de matières en combustion ou qui dégagent de la fumée, comme des cigarettes, des allumettes ou des cendres chaudes.
- Ne pas utiliser l'appareil si le sac réservoir d'eau ou le filtre n'est pas en place.
- Éviter une mise en marche accidentelle. S'assurer que l'interrupteur est à la position arrêt avant de raccorder la batterie, de lever ou de déplacer l'appareil. Transporter l'appareil en gardant un doigt sur l'interrupteur, ou mettre sous tension un appareil dont l'interrupteur est à la position marche peut causer un accident.

## Consignes de sécurité importantes

- Recharger uniquement avec le chargeur prescrit par le fabricant. Un chargeur convenant à un type de batterie peut présenter un risque d'incendie lorsqu'il est utilisé avec une autre batterie.
- Utiliser uniquement les batteries recommandées pour l'appareil. L'utilisation d'autres types de batteries peut présenter un risque de blessure ou d'incendie.
- Lorsque l'appareil n'est pas utilisé, tenir la batterie loin d'objets métalliques comme des trombones, des pièces de monnaie, des clés, des clous, des vis ou autres petits objets qui pourraient établir une liaison entre les bornes. Un court-circuit des bornes des batteries peut causer des brûlures ou un incendie.
- En condition d'usage abusif, du liquide peut s'échapper de la batterie ; éviter tout contact avec ce liquide. En cas de contact accidentel, rincer abondamment avec de l'eau. En cas de contact avec les yeux, consulter également un médecin. Le liquide projeté peut causer des irritations ou des brûlures.
- Ne pas utiliser une batterie ou un appareil endommagé ou qui a été modifié. Des batteries endommagées ou modifiées peuvent avoir un comportement imprévisible pouvant causer un incendie, une explosion ou un risque de blessure.
- Ne pas exposer une batterie ou un appareil à la flamme ou à des températures excessives. L'exposition à une flamme ou à des températures supérieures à 130 °C / 266 °F peut causer une explosion.
- Respecter toutes les instructions de chargement et ne pas charger la batterie ou l'appareil à des températures qui ne sont pas incluses dans la gamme de températures indiquées dans la notice d'instructions. Un chargement mal effectué.
- Confier les réparations à une personne qualifiée qui utilisera uniquement des pièces de remplacement identiques. Cette façon de faire garantira la sécurité du produit.
- Ne pas modifier ni tenter de réparer l'appareil ou la batterie sauf comme il est indiqué dans les instructions d'utilisation et d'entretien.
- Toujours éteindre cet appareil avant de le nettoyer et de l'entretenir.
- Pour réduire le risque d'incendie ou de choc électrique dû au dommage de composants internes, utiliser seulement le liquide de nettoyage Dreame prévu pour cet appareil (voir détails sur les produits de nettoyage ailleurs dans cette notice).
- Cet appareil contient des piles qui ne sont pas remplaçables.
- L'appareil doit être stocké, utilisé et chargé uniquement dans une plage de température de 4°C (39.2° F)-40°C (104° F).
- Risque de blessures. La brosse motorisée peut se mettre en marche d'une manière imprévue. Retirez la partie portative avant de procéder au nettoyage ou à l'entretien.

### CONSERVER CES INSTRUCTIONS

Usage Domestique seulement.

# Consignes de sécurité importantes

Attention :

L'émetteur/récepteur exempt de licence contenu dans le présent appareil est conforme aux CNR d'Innovation, Sciences et Développement économique Canada applicables aux appareils radio exempts de licence. L'exploitation est autorisée aux deux conditions suivantes :

1. L'appareil ne doit pas produire de brouillage;
2. L'appareil doit accepter tout brouillage radioélectrique subi, même si le brouillage est susceptible d'en compromettre le fonctionnement.

— — —	Courant continu
~	Courant alternatif

# Présentation du produit

## Liste d'emballage

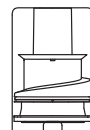

Assemblage du collecteur à poussière

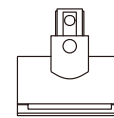

Mini-brosse motorisée

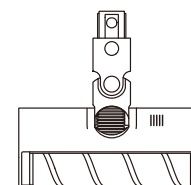

Brosse à rouleau souple



Outil combiné



Rouleau à brosse de rechange



Brosse de nettoyage



Boîtier de rangement

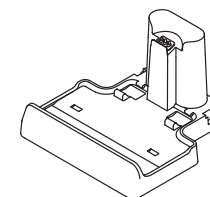

Station de charge



Filtre de rechange

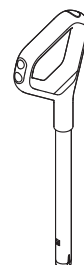

Poignée

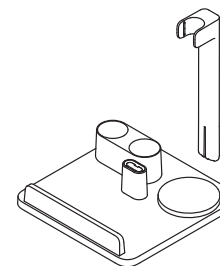

Support de rangement des accessoires

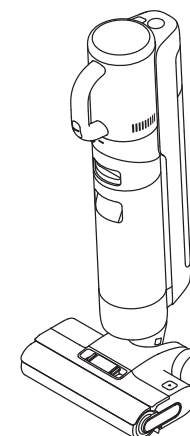

Corps principal



Tige d'extension

# Présentation du produit

## Aspirateur

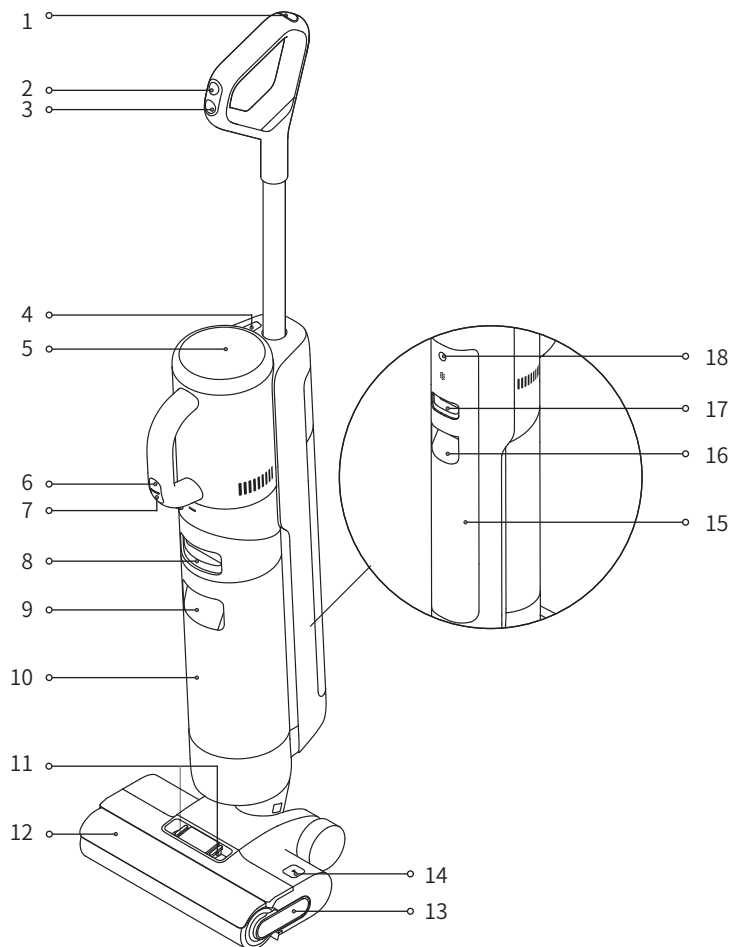

- |   |  |    |   |    |  |
|---|--|----|---|----|--|
| 1 | Bouton d'Auto-nettoyage                            | 8  | Bouton de libération du réservoir d'eau sale                  | 15 | Réservoir d'Eau Propre   |
| 2 | Commutateur de mode                                | 9  | Poignée du réservoir d'eau sale                               | 16 | Poignée du réservoir d'eau propre  |
| 3 | Interrupteur d'alimentation                        | 10 | Réservoir d'eau sale  | 17 | Bouton de libération du réservoir d'eau propre   |
| 4 | Bouton de libération de l'aspirateur à main        | 11 | Boutons de déverrouillage du couvercle de la brosse à rouleau | 18 | Bouton de saisie vocale <ul style="list-style-type: none"> <li>• Appuyez brièvement pour activer le message vocal ou régler le volume</li> <li>• Maintenez cette touche enfoncée pendant 3 secondes pour accéder au réglage de la langue. Appuyez sur cette touche pour passer d'une langue à l'autre. Appuyez et maintenez enfoncé pour confirmer la sélection</li> </ul> |
| 5 | Écran d'Affichage                                  | 12 | Couvercle de la brosse à rouleau                              |    |  |
| 6 | Commutateur de mode de l'aspirateur à main         | 13 | Poignée de la brosse à rouleau                                |    |  |
| 7 | Interrupteur d'alimentation de l'aspirateur à main | 14 | Boutons de déverrouillage de la brosse à rouleau              |    |  |

# Présentation du produit

## Station de charge

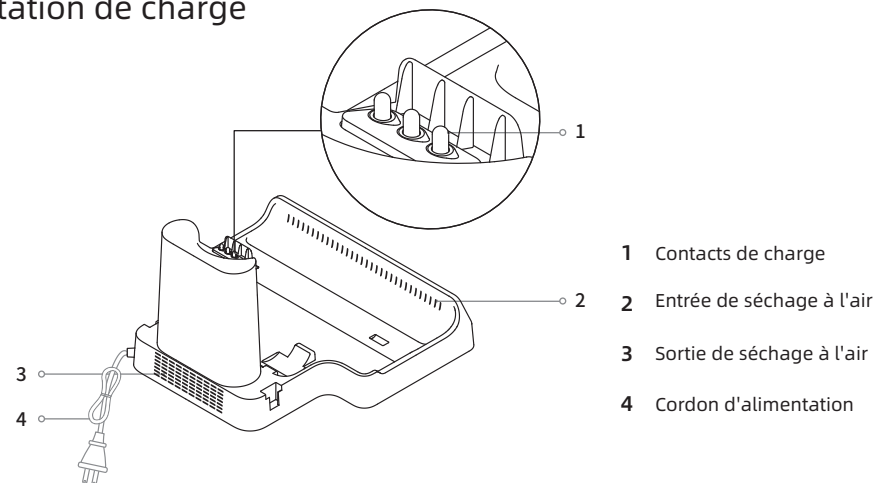

- |   |                           |
|---|---------------------------|
| 1 | Contacts de charge        |
| 2 | Entrée de séchage à l'air |
| 3 | Sortie de séchage à l'air |
| 4 | Cordon d'alimentation     |

## Écran d'affichage

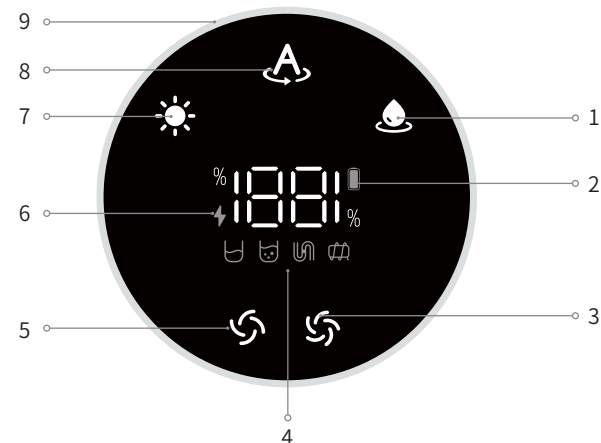

- |   |   |  |
|---|---|--|
| 1. Mode Aspiration  | 4. Messages d'erreur  | 5. Mode standard (Handvac)   |
| 2. Indicateur de Batterie faible <ul style="list-style-type: none"> <li>• Orange : Niveau de Batterie &lt;20%</li> <li>• Vert : Niveau de Batterie ≥ 20%</li> </ul> | Quantité d'eau insuffisante dans le réservoir d'eau propre    | 6. Indicateur de Charge <ul style="list-style-type: none"> <li>• Orange (recharge) : Niveau de la batterie &lt;20%</li> <li>• Vert (recharge) : Niveau de la batterie ≥ 20%</li> </ul> |
| 3. Mode turbo (Handvac)   | Réservoir d'eau sale plein/ Réservoir d'eau sale mal installé | 7. Mode de séchage   |
|   | Tube bouché   | 8. Mode automatique  |
|   | Brosse à rouleau coincée                                      | 9. Indicateur de niveau de saleté  |
- La couleur de l'indicateur change en temps réel en fonction de la quantité de saleté.

Remarque : Si l'appareil ne fonctionne pas correctement, l'écran affiche un message d'erreur. Veuillez consulter le tableau de dépannage pour trouver votre solution.

## Installation de poignée

Insérez l'extrémité de la poignée verticalement dans le port sur le dessus de l'aspirateur comme indiqué, vous le sentirez cliquer en place.

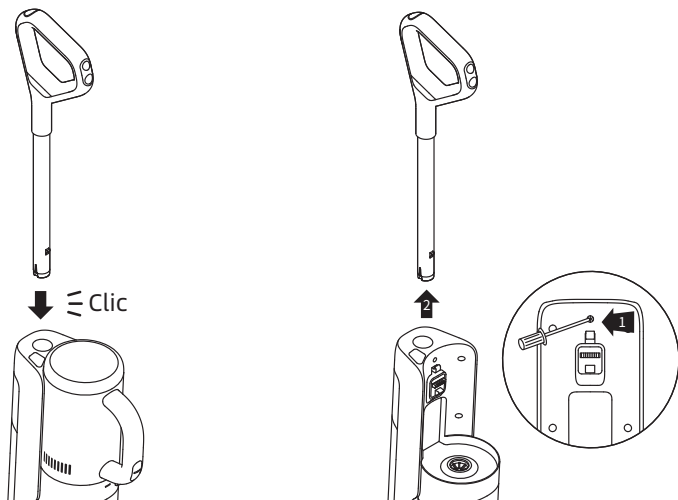

**Remarque :** Pour démonter la poignée, veuillez utiliser un objet dur pour atteindre le trou à l'arrière de l'aspirateur afin d'appuyer sur le contact, et en même temps tirer la poignée vers le haut.

## Installation du bac à poussière

Installez le bac à poussière sur la station de charge.

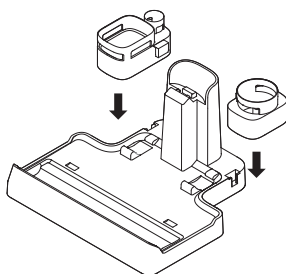

**Remarque :** Pour retirer la tige de soutien, déployez un outil dans le trou au fond du support pour comprimer les contacts et tirez la tige vers le haut en même temps.

## Installez le support de rangement des accessoires

Insérez la tige soutien verticalement dans le support de rangement jusqu'à ce qu'un déclic se fasse entendre.

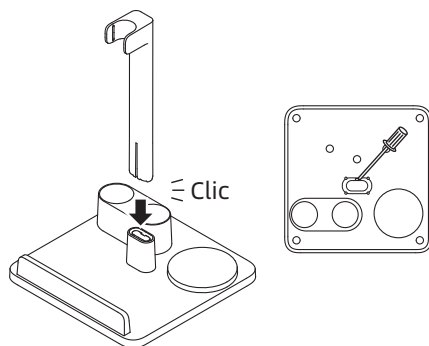

1. Placez la station de chargement contre un mur sur un sol plat et branchez-la à une source d'alimentation. Chargez complètement l'appareil avant la première utilisation.
2. Placez l'aspirateur sur la station de chargement, le  sur l'écran s'allume pour indiquer l'état de charge. Le chiffre sur l'écran d'affichage représente le niveau actuel de la batterie en pourcentage pendant la charge. Quand il sera à 100, la batterie est complètement chargée. Une fois que l'aspirateur est complètement chargé, l'indicateur s'éteint dans 10 secondes.

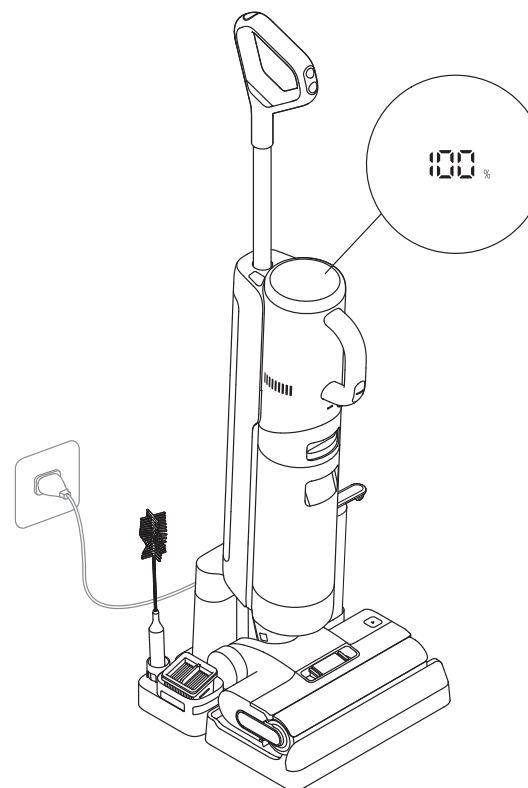

### Remarque :

- si aucune opération n'est effectuée dans les 10 minutes, l'appareil passe en mode veille.
- Pour prolonger la durée de vie des piles, celles-ci se refroidissent automatiquement pendant environ une heure après une utilisation prolongée de l'appareil.

## Changement de modes

L'appareil est mis sous tension en mode Automatique par défaut, vous pouvez passer en mode Aspiration si nécessaire.



### Mode automatique

Pendant le lavage du sol, l'appareil peut ajuster sa puissance d'aspiration en fonction des différentes situations.



### Mode Aspiration

Aspire une grande quantité d'eau sur le sol.



### Mode Standard

Lorsque l'appareil se transforme en aspirateur à main, il est mis sous tension par défaut en mode Standard.



### Mode turbo (l'aspirateur à main)

Appuyez sur le commutateur de mode de l'aspirateur à main pour sélectionner le mode Turbo.

## Utilisé comme une laveuse de sol

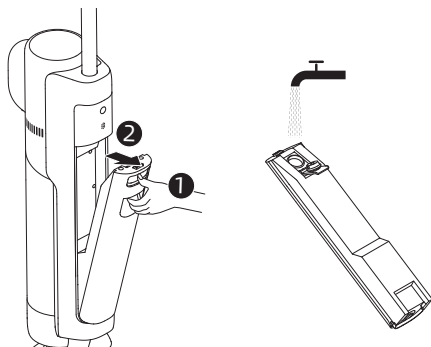

**1. Remplissez le réservoir d'eau propre :** Appuyez sur le bouton de libération du réservoir d'eau propre pour retirer le réservoir. Ouvrez le couvercle du réservoir et remplissez le réservoir d'eau propre. Réinstallez le réservoir d'eau propre et assurez-vous qu'il s'enclenche en place.



### Remarque :

- Pour une meilleure performance de nettoyage, il est recommandé d'ajouter 0.34 oz (10 ml) de détergent avec le bouchon de la bouteille dans le réservoir d'eau propre plein, puis de secouer doucement et uniformément pour l'utilisation.
- Pour retirer les taches résistantes, il est recommandé de remplir d'eau chaude le réservoir d'eau propre, et la température de l'eau doit être inférieure à 45 °C / 113 °F .
- N'ajoutez aucun autre • N'ajoutez pas de liquide autre que le nettoyeur officiellement approuvé. Le nettoyeur est disponible sur la boutique en ligne officielle. Reportez-vous à l'étiquette de la solution de nettoyage pour connaître les instructions d'utilisation spécifiques. que le nettoyeur officiellement approuvé.

**AVERTISSEMENT :** Pour réduire le risque d'incendie ou de choc électrique dû au dommage de composants internes, utiliser seulement dreame le liquide de nettoyage prévu pour cet appareil.

**2. Démarrer le nettoyage :** Appuyez délicatement avec le pied sur le couvercle de la brosse et inclinez la machine vers l'arrière. Appuyez sur le bouton d'alimentation  pour commencer, appuyez sur le bouton de sélection de mode  pour changer entre le mode Auto et le mode Aspiration selon vos besoins.

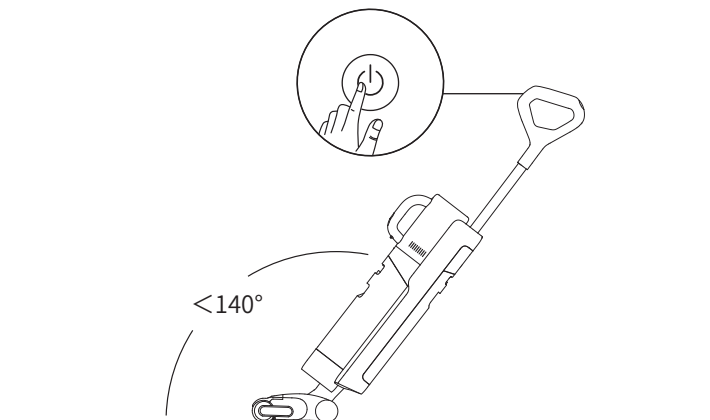

### Remarque :

- Ne l'utilisez pas pour aspirer des liquides mousseux.
- Si l'appareil est en position verticale pendant le travail, la tâche en cours sera suspendue.
- L'appareil est adapté au nettoyage des sols, du marbre, des carreaux et autres surfaces dures.
- N'inclinez pas l'appareil vers l'arrière à plus de 140° pour éviter que l'appareil ne laisse échapper de l'eau.
- Lorsque l'appareil est en marche, ne le soulevez pas du sol, ne le déplacez pas, ne l'inclinez pas et ne le posez pas à plat. Cela pourrait provoquer l'écoulement de l'eau sale dans le moteur.

**3. Videz le réservoir d'eau sale :** Appuyez sur le bouton de libération du réservoir d'eau sale pour sortir le réservoir. Retirez le couvercle du réservoir et versez l'eau sale. Fermez le couvercle du réservoir et réinstallez le réservoir avant de l'utiliser.

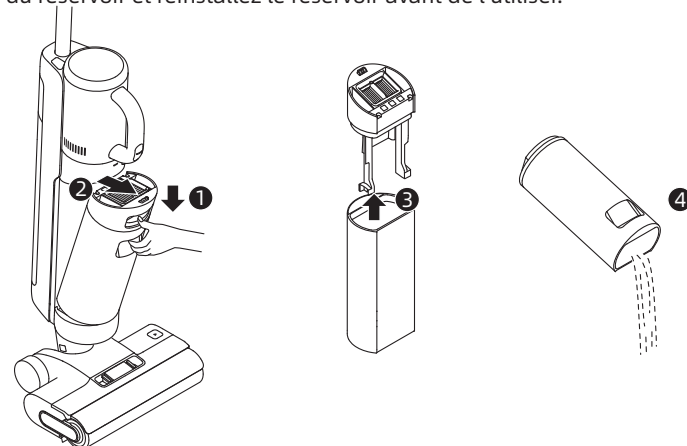

**Mode autonettoyant**

1. Replacez l'appareil sur la station après avoir terminé le nettoyage.
2. Appuyez sur le bouton d'auto-nettoyage en haut de la poignée pour démarrer/arrêter l'auto-nettoyage.
3. Videz le Réservoir d'Eau usée lorsque l'autonettoyage est terminé. Ensuite, l'appareil passe en mode séchage. Appuyez sur le bouton  pour quitter le mode de séchage.

**Remarque :** La fonction d'auto-nettoyage ne peut être activée que lorsque l'appareil est en cours de chargement et que le niveau de la batterie est supérieur à 15%.

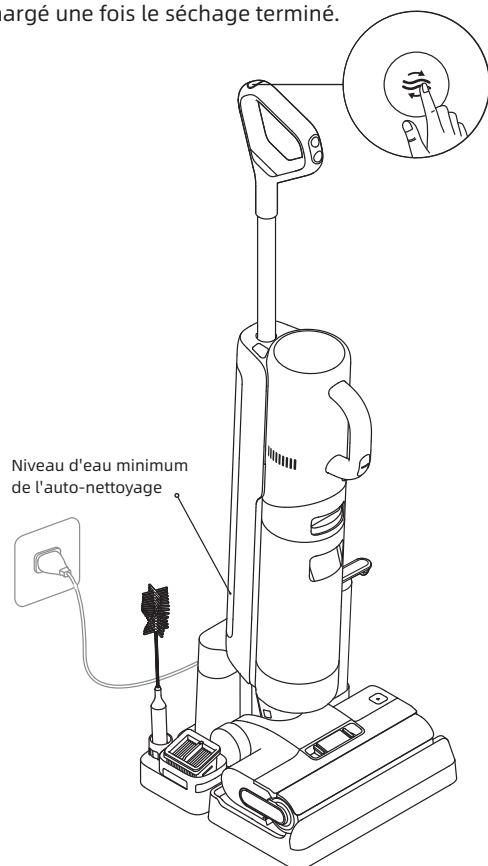

**Mode de séchage**

1. Appuyez sur le bouton d'autonettoyage  et maintenez-le enfoncé pendant 3 secondes pour activer le mode de séchage.
2. L'appareil sera chargé une fois le séchage terminé.

**Remarque :**

- Nettoyez la station de charge s'il reste des taches sur la station une fois l'autonettoyage terminé.
- Si vous nettoyez la brosse à rouleau manuellement, veuillez le faire sécher à l'air libre ou en utilisant le mode de séchage plusieurs fois.

**Utilisation comme aspirateur à main**

1. Appuyez sur le bouton de libération de l'aspirateur à main pour le retirer.
2. Installez l'ensemble du collecteur à poussière et les autres accessoires comme indiqué sur le schéma jusqu'à ce que vous entendiez un clic.
3. Appuyez rapidement sur le bouton d'alimentation Handvac  pour commencer. Appuyez rapidement sur le bouton d'alimentation Handvac  pour changer entre le mode Standard et le mode Turbo selon vos besoins.

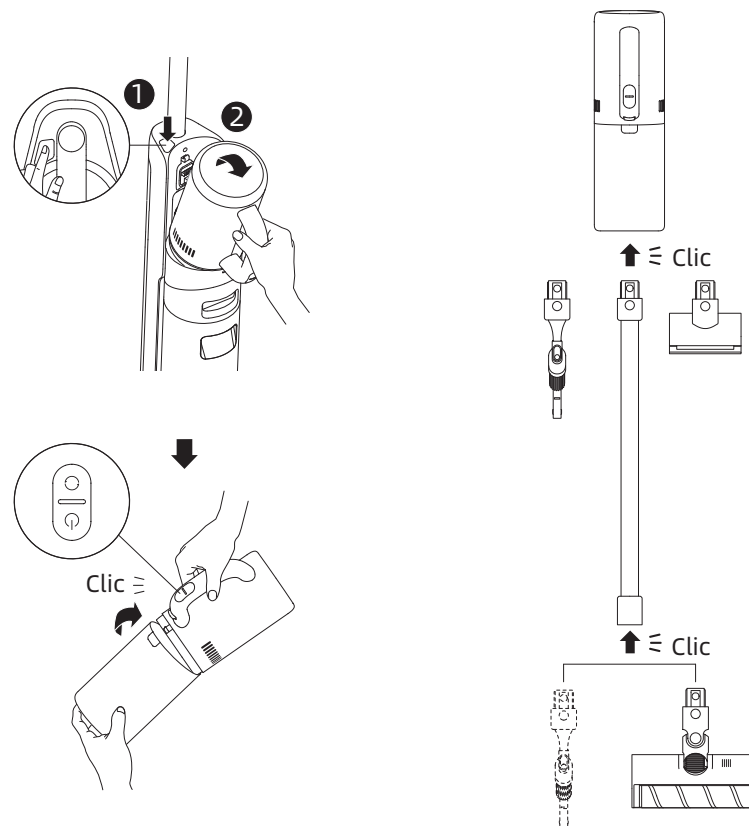

**Remarque :** La mini brosse motorisée ne doit pas être utilisée avec la tige d'extension.

**Utilisation de différents accessoires**

**Outil combiné:** Pour nettoyer dans les coins, les escaliers, les canapés, les tables basses et autre espaces confinés.

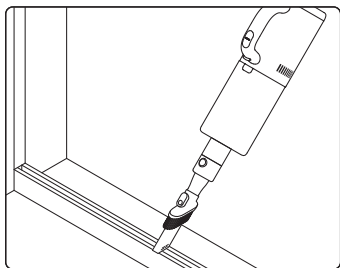

**Brosse à rouleau souple:** Convient pour nettoyer les surfaces dures telles que le marbre et les planchers.

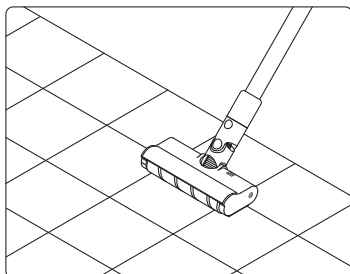

**Mini brosse motorisée:** Pour l'aspiration de poussière, poils d'animaux et autres résidus tenaces sur des canapés, linges de lit et autres surfaces en tissu.

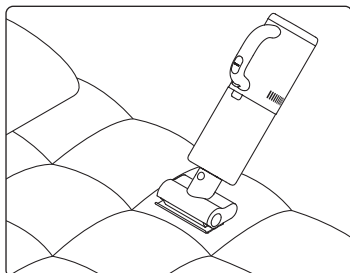

**Support de rangement des accessoires:** Rangez le réservoir à poussière, la brosse à rouleau souple, l'outil combiné et la mini brosse motorisée sur le support comme illustré sur le dessin.

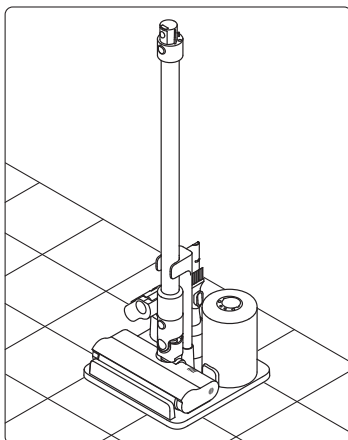

**MISE EN GARDE ! NE RANGEZ PAS** l'aspirateur portable sur le support de rangement des accessoires pour éviter de l'endommager.

**Boîtier de rangement:** Rangez la brosse de nettoyage, le filtre et le rouleau à brosse dans le compartiment de stockage comme illustré dans le dessin.

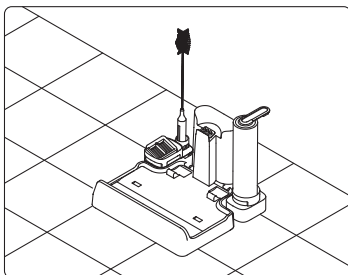
**Conseils :**

- Mettez la machine hors tension avant les travaux d'entretien ou de réparation. Ne touchez pas le bouton d'alimentation.
- Remplacez les pièces au besoin. Les pièces doivent être remplacées par celles offertes par le fabricant ou son agent de service.
- Si l'appareil n'est pas utilisé pendant une période prolongée, chargez-le complètement, débranchez l'adaptateur d'alimentation et rangez l'appareil dans un endroit frais, peu humide et à l'abri des rayons directs du soleil. Pour éviter une décharge excessive de la batterie, chargez l'appareil au moins une fois tous les 3 mois.

**Nettoyage du réservoir d'eau sale et du filtre**

1. Appuyez sur le bouton de libération du réservoir d'eau sale et sortez le réservoir d'eau sale.

2. Retirez le filtre du couvercle du réservoir d'eau sale. Retirez le couvercle du réservoir et versez l'eau sale.

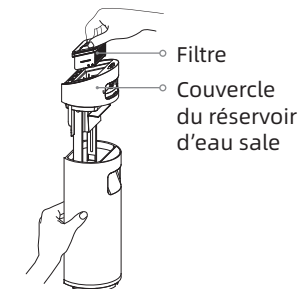
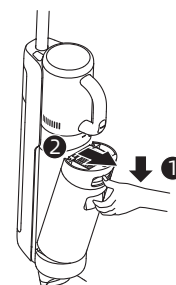

3. Rincez le réservoir d'eau sale et le couvercle avec de l'eau propre. Nettoyez la paroi intérieure du réservoir avec la brosse de nettoyage fournie.

4. Fermez le couvercle du réservoir d'eau sale, réinstallez le réservoir et assurez-vous que le réservoir s'enclenche en place.

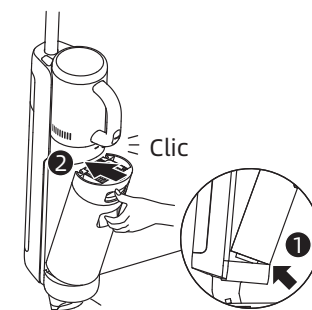
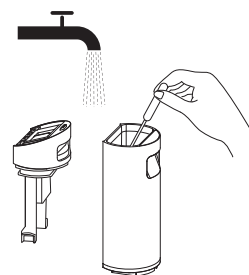
**Remarque :**

- Il est recommandé de nettoyer le réservoir d'eau sale après chaque utilisation.
- Il est recommandé de remplacer le filtre tous les 3 à 6 mois.
- lorsque le filtre est sale et doit être lavé, rincez-le à l'eau. Il doit être complètement sec avant d'être utilisé.

# Entretien et maintenance

## Nettoyage du tube et du capteur de saleté

Retirez le réservoir d'eau sale, essuyez le tube et le capteur de saleté avec un chiffon humide avant de les utiliser.

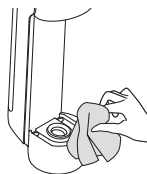

## Nettoyage de l'assemblage du collecteur à poussière

1. Appuyez sur le bouton de libération du collecteur à poussière et retirez le collecteur.

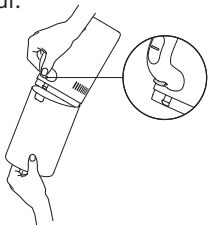

2. Retirez le filtre et l'ensemble cyclone du collecteur à poussière, puis videz le collecteur.



**Remarque :** pour réduire le risque de choc électrique ou de blessure, ne rincez pas l'ensemble cyclone à l'eau.

3. Tapotez doucement le filtre ou nettoyez-le avec la brosse de nettoyage. Rincez le filtre et le collecteur à poussière à l'eau.



4. Séchez complètement le filtre et le collecteur à poussière avant de les utiliser.

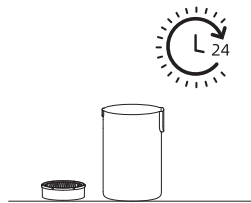

### Remarque :

- Il est conseillé de nettoyer le réservoir à poussière avec chaque utilisation ou quand la quantité de poussière dans le réservoir atteint la marque MAX.
- Il est recommandé de remplacer le filtre tous les 3 à 6 mois.

## Nettoyage de la brosse

1. Tout d'abord, appuyez sur les boutons de libération du couvercle de la brosse à rouleau vers l'intérieur des deux côtés pour retirer le couvercle. Ensuite, appuyez sur le bouton de libération de la brosse à rouleau et sa poignée sort. Tirez sur la poignée pour retirer la brosse à rouleau.

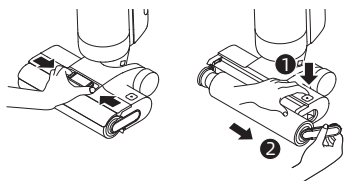

2. Nettoyez les cheveux et les débris emmêlés sur la brosse à rouleau avec la brosse de nettoyage fournie. Rincez la brosse à rouleau à l'eau claire et séchez-le complètement.

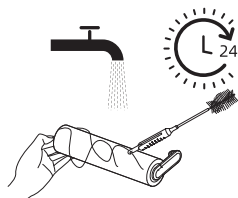

# Entretien et maintenance

3. Essuyez l'entrée d'aspiration avec un chiffon sec ou un tissu humide. Ne rincez pas l'ensemble de la brosse à l'eau.

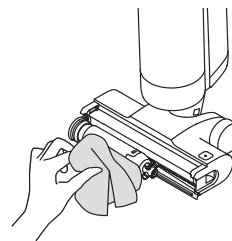

4. Après avoir nettoyé le rouleau à brosse, réinstallez-le avec son couvercle. Vous entendrez un déclic qui indiquera qu'ils sont bien en place.

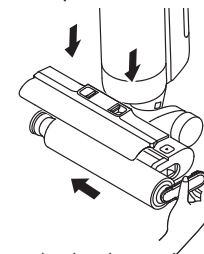

### Remarque :

- Nettoyez selon les besoins. Il est recommandé d'utiliser alternativement les deux brosses à rouleau fournies.
- Il est recommandé de remplacer la brosse à rouleau tous les 3 à 6 mois.

## Nettoyage de la brosse à rouleau souple

1. Comme le montre l'image, appuyez sur le bouton de déverrouillage du rouleau de brosse pour retirer le rouleau de la fente.

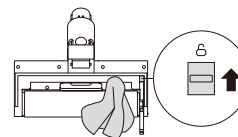

2. Lorsque le rouleau à brosse est sale, nettoyez-le à l'eau. Placez le rouleau à brosse debout et attendez qu'il soit complètement sec.

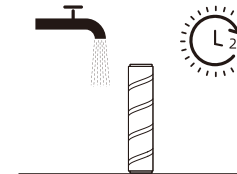

## Nettoyage de la mini-brosse motorisée

1. Utilisez une pièce de monnaie comme illustré pour faire tourner le verrou dans le sens antihoraire et retirez le rouleau à brosse jusqu'à ce qu'un déclic se fasse entendre.

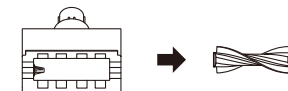
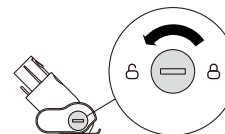

2. Lorsque le rouleau à brosse est sale, nettoyez-le à l'eau. Placez le rouleau à brosse debout et attendez qu'il soit complètement sec.

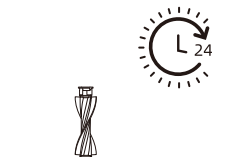

# Dépannage

Si une erreur se produit, l'appareil s'arrête de fonctionner. Veuillez consulter le tableau suivant pour le dépannage. Si le problème persiste, veuillez contacter le service clientèle.

Error	Possible Cause	Solution
L'appareil ne fonctionne pas.	L'appareil n'a plus de batterie ou son niveau de batterie est faible.	Chargez-la complètement avant d'utiliser l'aspirateur.
	L'appareil est en position verticale.	Inclinez l'appareil vers l'arrière.
	L'appareil surchauffe en raison d'une obstruction et la coupure haute température s'est activée.	L'appareil surchauffe en raison d'une obstruction et la coupure haute température s'est activée.
	Le réservoir d'eau sale est plein.	Videz le réservoir d'eau sale.
	La poignée ou le réservoir d'eau usagée sont mal installés.	Vérifiez que la poignée et le réservoir d'eau usagée sont correctement installés.
L'appareil se charge lentement.	La température de la batterie est trop basse ou trop élevée.	Attendez que la température de la batterie revienne à la normale.
La puissance d'aspiration de l'appareil est faible.	Le filtre est bouché.	Nettoyez le réservoir d'eau sale et le filtre qui se trouve dans le collecteur à poussière.
	Il y a des corps étrangers dans le tube et l'entrée d'aspiration ou le tube et l'entrée d'aspiration sont bloqués.	Nettoyez le tube et l'entrée d'aspiration.
Le moteur émet un bruit étrange.	Il y a trop d'eau sale dans le réservoir d'eau usée.	Videz le réservoir d'eau sale.
	L'ouverture d'aspiration est bloquée.	Dégagez toute obstruction de l'ouverture d'aspiration.
L'indicateur d'état de la batterie ne s'allume pas pendant la charge.	La prise de la station de charge n'est pas insérée correctement dans la prise électrique.	Assurez-vous que la prise de la station de charge est bien insérée.
	L'appareil n'est pas placé correctement sur la station de chargement.	Assurez-vous que l'appareil est placé correctement sur la base de chargement.





# Dépannage

Il n'y a pas d'eau qui sort de l'appareil.	Le réservoir d'eau propre n'est pas bien installé ou la quantité d'eau dans le réservoir d'eau propre est insuffisante.	Réinstallez ou remplissez le réservoir d'eau propre.
	Il faut 30 secondes pour humidifier le rouleau-brosse.	Mettez l'appareil en marche et vérifiez à nouveau dans 30 secondes.
Fuite d'eau par la fente d'aération.	De l'eau entre dans le moteur à la suite d'une collision ou d'un coup brusque.	Déplacez doucement l'aspirateur de l'avant vers l'arrière lorsqu'il est en marche.
	Le filtre n'est pas complètement sec après avoir été nettoyé.	Séchez complètement le filtre avant l'utilisation.
L'autonettoyage échoue.	La brosse à rouleau peut être coincée par de grosses particules.	Ouvrez le couvercle de la brosse à rouleau pour vérifier et nettoyer la brosse à rouleau.
	L'appareil n'est pas chargé.	Assurez-vous que l'appareil est chargé avant d'activer la fonction d'autonettoyage.
	L'autonettoyage ne peut pas être activé si le niveau de la batterie est inférieur à 15 %.	La fonction d'autonettoyage ne peut être activée que lorsque l'aspirateur est à la station de charge et que le niveau de la batterie est supérieur à 15 %.
	Le réservoir d'eau sale n'est pas bien installé, ou le réservoir d'eau sale est plein.	Réinstallez ou videz le réservoir d'eau sale.
	Le réservoir d'eau propre n'est pas bien installé ou la quantité d'eau dans le réservoir d'eau propre est insuffisante.	Réinstallez ou remplissez le réservoir d'eau propre.
Performances de séchage médiocre.	La sortie et l'entrée d'air de la base de charge sont peut-être bloquées.	Vérifiez et éliminez l'obstruction de la sortie et de l'entrée d'air.

Pour des services supplémentaires, veuillez nous contacter via [support.us@dreame.tech](mailto:support.us@dreame.tech)  
Tel: +1 (866) 977-5177

# Messages d'erreur et Solutions

Si l'appareil ne fonctionne pas correctement, l'écran affiche un message d'erreur. Veuillez consulter le tableau de dépannage pour trouver votre solution.

Icône d'Erreur	Cause Possible	Solution
	Quantité d'eau insuffisante dans le réservoir d'eau propre	Remplissez le réservoir d'eau propre.
	Réservoir d'eau sale mal installé	Installez le réservoir d'eau sale.
	Réservoir d'eau sale plein	Videz le réservoir d'eau sale.
	Brosse à rouleau coincée	Nettoyez la brosse à rouleau avec la brosse de nettoyage fournie.
	Tube bouché	Vérifiez si le filtre est bouché. Vous pouvez également nettoyer le tube et le capteur de saleté.

Code d'Erreur	Cause Possible	Solution
E1-E7	Error	Redémarrez l'appareil pour le dépannage. Si le problème persiste, veuillez contacter le service clientèle.
H1-H6		
H7	Surchauffe de la batterie	Attendez que la température de la batterie revienne à la normale.

# Spécifications

Aspirateur			
Modèle	HHV4	Puissance nominale	300 W
Tension nominale	21,6 V ===	Temps de séchage	30 min environ
Capacité du réservoir d'eau sale	700 mL/23.67 oz	Capacité du réservoir d'eau propre	900 mL/30.44 oz
Temps de charge	Environ. 4,5 heures		
Station de charge			
Modèle	HCBN	Puissance nominale	248 W
Entrée	120 V~ 60 Hz	Sortie	28 V === 1,68 A
Tête de nettoyage motorisée			
Modèle	HCR14B		
Tension nominale	21,6 V ===	Puissance nominale	50 W

\*La puissance nominale est mesurée pendant une période représentative où l'appareil fonctionne à pleine puissance au début, avec les fonctions de recharge et de séchage activées simultanément.

- La batterie au lithium contient des substances dangereuses pour l'environnement. Avant de mettre l'appareil au rebut, veuillez d'abord retirer la batterie, puis la mettre au rebut ou la recycler conformément aux lois et réglementations locales du pays où elle est utilisée.
- L'appareil doit être débranché de l'alimentation électrique lors du retrait de la batterie. Gardez les batteries hors de la portée des enfants. Ne mettez jamais les batteries dans la bouche. En cas d'ingestion, communiquez avec votre médecin ou le centre antipoison local.
- Dans des conditions abusives, ne touchez jamais une batterie qui pourrait éjecter du liquide. En cas de contact accidentel, rincez à l'eau. Si le liquide entre en contact avec les yeux, consultez immédiatement un médecin. Le liquide éjecté de la batterie peut causer une irritation ou des brûlures.

# Instrucciones de Seguridad Importantes

## INSTRUCCIONES IMPORTANTES DE SEGURIDAD

Cuando utiliza un aparato eléctrico, siempre debe seguir las precauciones básicas, incluidas las siguientes:

LEA TODAS LAS INSTRUCCIONES ANTES DE USAR (ESTE APARATO), EL incumplimiento de las advertencias e instrucciones puede provocar descarga eléctrica, incendio y/o lesiones graves.

### ADVERTENCIA- Para reducir el riesgo de incendio, descarga eléctrica o lesiones:

- No lo use al aire libre o sobre superficies mojadas durante la carga.
- No permita que se utilice como un juguete. Debe prestar mucha atención cuando se utiliza cerca de niños, mascotas o plantas.
- Use únicamente como se describe en este manual. Sólo utilice los accesorios recomendados por el fabricante.
- No lo utilice con el cable o enchufe dañado. Si el aparato no funciona correctamente, se ha caído, dañado, dejado al aire libre o sumergido en agua, remítalo a un centro de servicio.
- No tire ni transporte agarrando el cable, no use el cable como asa, no cierre puertas encima del cable ni pase el cable por bordes o esquinas afiladas. No pase el aparato por encima del cable. Mantenga el cable alejado de superficies calientes.
- No desenchufe tirando del cable. Para desenchufar, agarre el enchufe, no el cable.
- No manipule el cargador, el enchufe del cargador y los terminales del cargador con las manos mojadas.
- No coloque ningún objeto en las aberturas. No lo utilice si tiene alguna abertura bloqueada; manténgalo libre de polvo, pelusas, cabello y cualquier material que pueda reducir el flujo de aire.
- Mantenga el cabello, la ropa holgada, los dedos y todas las partes del cuerpo alejados de las aberturas y las piezas móviles.
- Tenga mucho cuidado cuando limpie escaleras.
- No lo use para limpiar líquidos inflamables o combustibles, como gasolina, ni lo use en zonas donde puedan estar presentes.
- No limpie nada que se esté quemando o humeando, como cigarrillos, cerillas o cenizas calientes.
- No lo use al aire libre o sobre superficies mojadas durante la carga.
- Evite el encendido involuntario. Asegúrese de que el interruptor esté apagado antes de conectarlo a la batería, levantarlo o transportarlo. Transportar el aparato con el dedo apoyado en el interruptor o energizar el aparato con el interruptor encendido puede causar accidentes.

# Instrucciones de Seguridad Importantes

- Recargue sólo con el cargador especificado por el fabricante. Un cargador adecuado para un tipo de batería puede provocar riesgo de incendio si se utiliza en otra batería.
- Utilice solamente paquetes de baterías específicamente designados para este aparato. El uso de cualquier otro paquete de baterías puede crear un riesgo de lesiones e incendio.
- Cuando la batería no está en uso, manténgala alejada de otros objetos metálicos, como sujetapapeles, monedas, llaves, clavos, tornillos u otros objetos metálicos pequeños, que puedan crear conexión entre terminales. Cortocircuito de terminales de batería juntos puede causar quemaduras o incendio.
- Bajo condiciones abusivas, puede haber fugas de líquido en la batería; evite el contacto. Si ocurre contacto accidental, enjuague con agua. Si el líquido entra en contacto con los ojos, busque atención médica. El líquido derramado de la batería puede provocar irritación o quemaduras.
- No utilice una batería o un aparato dañado o modificado. Las baterías dañadas o modificadas pueden tener un comportamiento impredecible que resulte en fuego, explosión o lesiones.
- No exponga una batería o un aparato al fuego ni a temperaturas excesivas. La exposición al fuego o una temperatura superior a 130° C/266 °F puede provocar explosiones.
- Siga todas las instrucciones de carga y no cargue la batería o el aparato fuera del rango de temperatura indicado en las instrucciones. La carga incorrecta o a temperaturas fuera del rango indicado puede dañar la batería y aumentar el riesgo de incendio.
- Remita el servicio a un técnico calificado que utilice únicamente idénticas piezas de repuesto. Esto asegurará que se mantenga la seguridad del producto.
- No modifique ni intente reparar el aparato o la batería, excepto de la forma indicada en las instrucciones de uso y cuidado.
- Apague siempre este aparato antes de limpiarlo o realizar el mantenimiento.
- Para reducir el riesgo de incendio y descarga eléctrica debido a daños en los componentes internos, utilice solamente el líquido limpiador de dreamer diseñado para usarse con este aparato. Consulte la sección Líquido Limpiador de este manual.
- Este aparato contiene baterías que no son reemplazables.
- El aparato debe almacenarse, usarse y cargarse sólo en el rango de temperatura de 4°C (39.2° F)-40°C (104° F).
- Riesgo de lesiones. El cepillo puede comenzar inesperadamente. Quite la parte portátil antes de limpiarla o realizar mantenimiento.

## GUARDE ESTAS INSTRUCCIONES

Solo para uso doméstico.

# Instrucciones de Seguridad Importantes

## Precaución:

Este dispositivo cumple con la Parte 15 de las Normas de la FCC / Innovación, Ciencia y Desarrollo Económico RSS(s) exentos de licencia de Canadá. El funcionamiento está sujeto a las siguientes dos condiciones:

(1) este dispositivo no puede causar interferencias dañinas.

(2) este dispositivo debe aceptar cualquier interferencia recibida, incluida la interferencia que pueda provocar un funcionamiento no deseado.

Cambios o modificaciones no aprobados expresamente por la parte responsable del cumplimiento podrían anular la autoridad del usuario para operar el equipo.

Este equipo ha sido probado y se determinó que cumple con los límites para un dispositivo digital de Clase B, de conformidad con la parte 15 de las Normas de la FCC. Estos límites están diseñados para brindar una protección razonable contra interferencias dañinas en una instalación residencial. Este equipo genera usos y puede irradiar energía de radiofrecuencia y, si no se instala y utiliza de acuerdo con las instrucciones, puede causar interferencias dañinas en las comunicaciones por radio. Sin embargo, no hay garantía de que no se produzcan interferencias en una instalación en particular. Si este equipo causa interferencias dañinas en la recepción de radio o televisión, lo que se puede determinar con apagar y encender el equipo, se recomienda que el usuario intente corregir la interferencia mediante una o más de las siguientes acciones.

— — —	Corriente continua
~	Corriente alterna

# Descripción general del producto

## Contenido

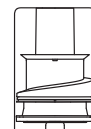

Conjunto de depósito de polvo

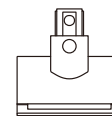

Mini-cepillo motorizado

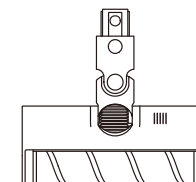

Cepillo de rodillo suave



Herramienta combinada



Cepillo giratorio de repuesto



Cepillo de limpieza



Caja de almacenaje

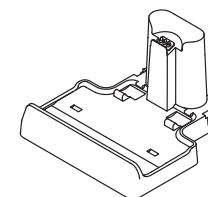

Base de carga



Filtro de Repuesto

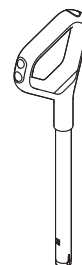

Mango

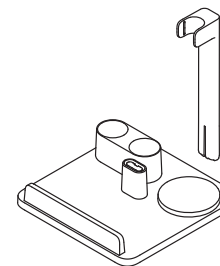

Soporte de almacenamiento de accesorios

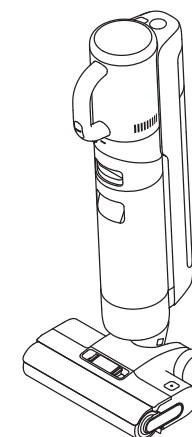

Cuerpo principal



Varilla de extensión

# Descripción general del producto

## Aspiradora de polvo y líquido y limpiapisos

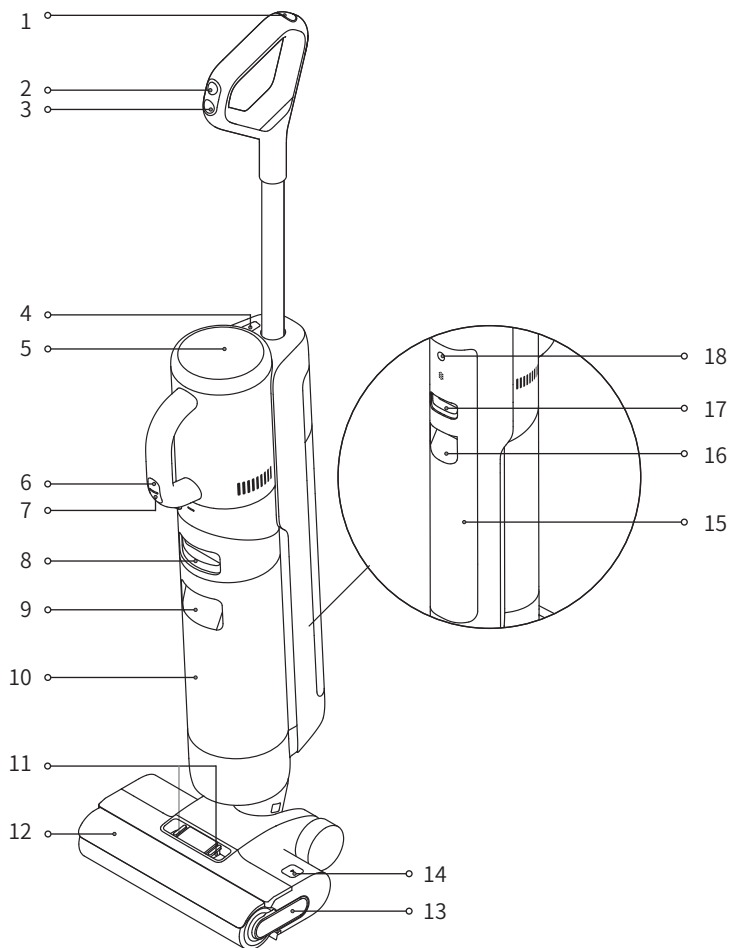

- |   |  |    |  |    |   |
|---|--|----|--|----|---|
| 1 | Botón de limpieza automática                     | 8  | Botón de liberación del depósito de agua usada           | 15 | Depósito de agua limpia   |
| 2 | Interruptor de modo                              | 9  | Manija del depósito de agua usada                        | 16 | Manija del depósito de agua limpia  |
| 3 | Interruptor de alimentación                      | 10 | Depósito de agua usada                                   | 17 | Botón de liberación del depósito de agua limpia   |
| 4 | Botón de liberación de aspirador de mano         | 11 | Botón de liberación de la cubierta del cepillo giratorio | 18 | Botón de indicación por voz <ul style="list-style-type: none"> <li>• Presione el botón brevemente para activar la indicación por voz o ajustar el volumen</li> <li>• Mantenga presionado durante 3 segundos para acceder a la configuración de idioma. Presione para cambiar entre idiomas. Mantenga presionado para confirmar la selección.</li> </ul> |
| 5 | Pantalla de visualización                        | 12 | Cubierta del cepillo giratorio                           |    |   |
| 6 | Interruptor de modo aspirador de mano            | 13 | Mango de cepillo de rodillo                              |    |   |
| 7 | Interruptor de alimentación de aspirador de mano | 14 | Botón de liberación del cepillo giratorio                |    |   |

# Descripción general del producto

## Base de carga

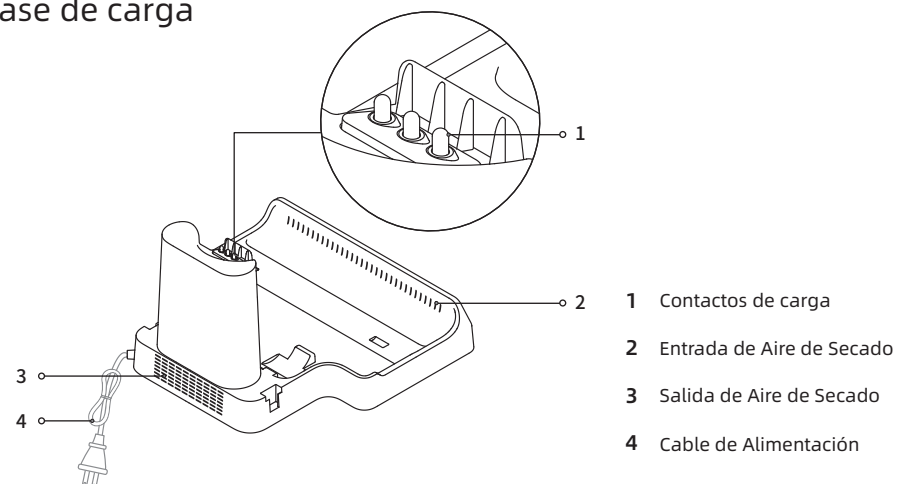

## Pantalla de visualización

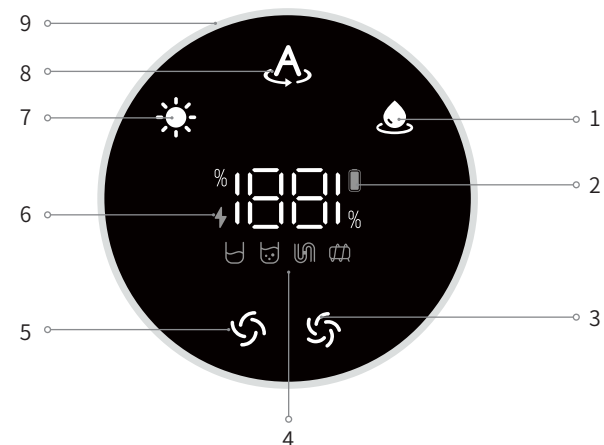

- |   |  |  |
|---|--|--|
| 1. Modo de Succión  | 4. Mensajes de Error   | 5. Modo Estándar (Handvac)   |
| 2. Indicador de Batería Baja <ul style="list-style-type: none"> <li>• Naranja: Nivel de batería &lt;20%</li> <li>• Verde: Nivel de batería ≥ 20%</li> </ul> | <ul style="list-style-type: none"> <li> El depósito de agua limpia no tiene suficiente agua</li> <li> El depósito de agua usada está lleno/El depósito de agua usada no está instalado</li> <li> El tubo está tapado</li> <li> El cepillo giratorio está atascado</li> </ul> | 6. Indicador de Carga <ul style="list-style-type: none"> <li>• Naranja (cargando): Nivel de batería &lt;20%</li> <li>• Verde (cargando): Nivel de batería ≥ 20%</li> </ul> |
| 3. Modo Turbo (Handvac)   |  | 7. Modo de Secado  |
|   |  | 8. Modo Automático   |
|   |  | 9. Indicador de Nivel de Suciedad<br>El color del indicador cambia en tiempo real según la cantidad de suciedad.   |

Nota: Si el aparato no funciona correctamente, la pantalla mostrará un mensaje de error. Consulte la tabla de solución de problemas para encontrar solución.

## Instalar el Mango

Inserte el extremo del mango verticalmente en el puerto de la parte superior de la aspiradora como se indica hasta que escuche un clic.

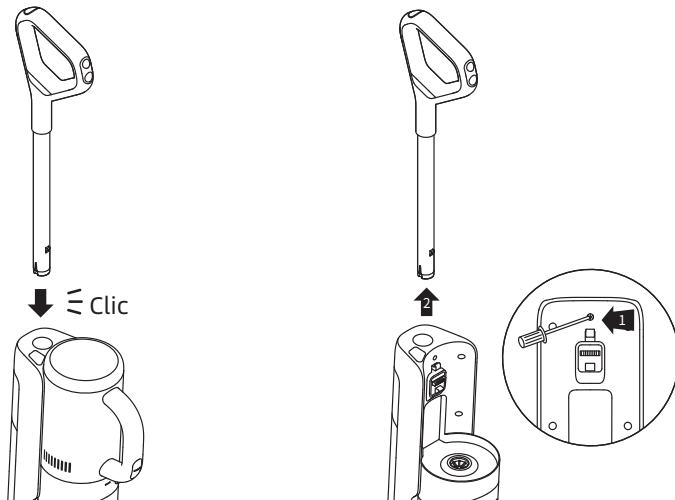

**Nota:** Para desmontarlo, coloque un objeto firme en el orificio de la parte posterior de la aspiradora a fin de presionar los contactos y, al mismo tiempo, tire del mango hacia arriba.

## Instalar la Caja de Almacenamiento

Instale la caja de almacenamiento en la base de carga.

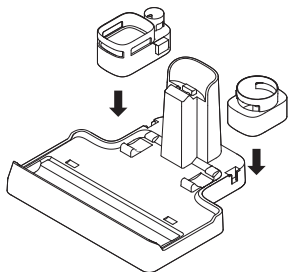

**Nota:** Para retirar la barra de soporte, inserte una herramienta en el orificio en la parte inferior del soporte para presionar los contactos y tire de la barra hacia arriba simultáneamente.

## Instalación de soporte de almacenamiento de accesorios

Inserte la varilla de soporte verticalmente en el soporte de almacenamiento hasta oír un click.

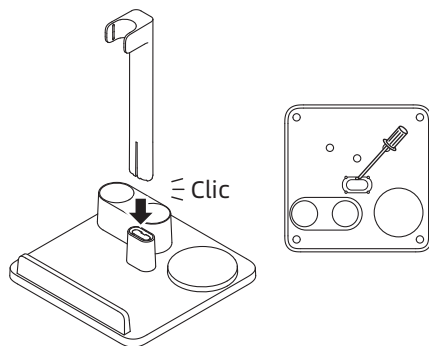

1. Coloque la base de carga contra una pared a nivel del suelo y conéctela a una fuente de alimentación. Cargue completamente el aparato antes del primer uso.
2. Coloque el aspirador en la base de carga, y cuando ⚡ se ilumina en la pantalla, indica el estado de carga. El número en la pantalla representa en un porcentaje el nivel actual de la batería durante la carga. Cuando el número llega a 100, la batería está completamente cargada. Una vez que el aspirador esté completamente cargado, el indicador se apagará en 10 segundos.

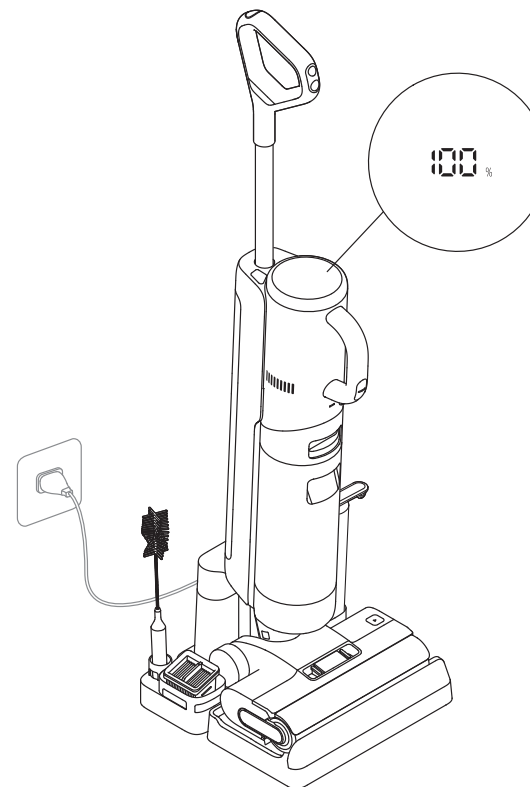

### Nota:

- Si no se realiza ninguna operación en 10 minutos, el aparato entrará en el modo de suspensión.
- Para prolongar la vida útil de la batería, la batería sigue enfriándose durante aproximadamente una hora automáticamente después de uso prolongado del aparato.

### Cambiar entre Modos

El aparato se enciende en modo automático de forma predeterminada, usted puede cambiarlo al modo Succión según sea necesario.



**Modo Automático**

Mientras limpia el suelo, el aparato puede ajustar su potencia de succión según las diferentes situaciones.



**Modo de Succión**

No sale agua del tanque de agua limpia.



**Modo Estandar**

Cuando el aparato se hace un aspirador de mano, se enciende de forma predeterminada en el modo Estándar.



**Modo Turbo**

Presione el interruptor de modo Aspirador de Mano para seleccionar el modo Turbo.

### Uso como Limpiador de Piso

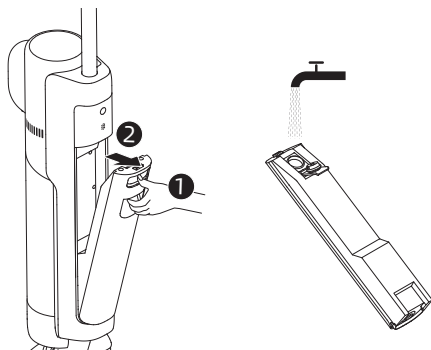

1. **Llene el tanque de agua limpia** : presione el botón de liberación del tanque de agua limpia para quitar el tanque. Abra la tapa del tanque y llénelo con agua limpia. Vuelva a instalar el tanque de agua limpia y asegúrese de que encaje en su lugar.



**Nota:**

- Para un mejor rendimiento de limpieza, se recomienda agregar 0.34 oz (10 ml) de detergente con la tapa de la botella al tanque de agua limpia lleno, luego agitar el tanque suave y uniformemente para su uso.
- Para eliminar las manchas difíciles, se recomienda llenar el depósito de agua limpia con agua caliente a una temperatura inferior a 45 °C / 113 °F .
- No añada ningún otro líquido que no sea el limpiador oficialmente aprobado. El limpiador puede estar disponible en la tienda en línea oficial. Consulte en la etiqueta de la solución de limpieza las instrucciones para usos específicos.

**ADVERTENCIA:** Para reducir el riesgo de incendio y descarga eléctrica debido a daños en los componentes internos, utilice solamente el líquido limpiador de dreame diseñado para usarse con este aparato. Consulte la sección Líquido Limpiador de este manual.

2. **Empezar a limpiar:** Pise suavemente la cubierta del cepillo y recline el aparato hacia atrás. Presione el interruptor de encendido  para iniciar la operación, presione el interruptor de modo  para intercambiar entre el modo Auto y el modo Succión según sus necesidades.

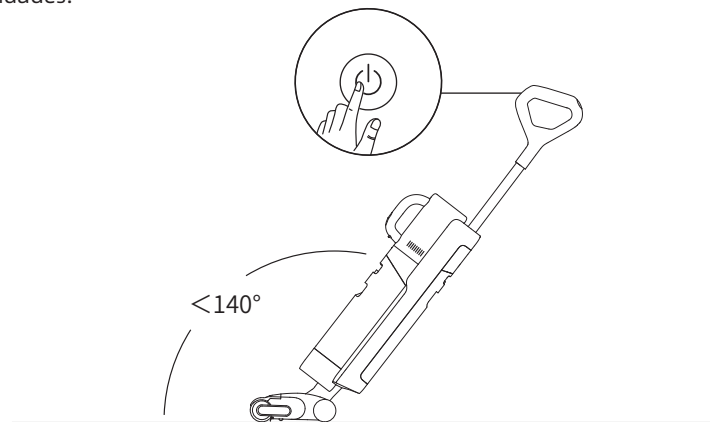

**Nota :**

- No utilice el aparato para aspirar líquidos espumosos.
- Si el aparato se encuentra en posición vertical mientras trabaja, la tarea actual se suspenderá.
- El aparato es adecuado para limpiar piso, mármol, baldosas y otras superficies duras.
- No recline el aparato hacia atrás a más de 140° para evitar fuga de agua.
- Cuando el aparato está funcionando, no lo levante del suelo, no lo mueva, no lo incline ni lo acueste. De hacerlo, el agua usada puede fluir hacia el motor.

3. **Vacíe el tanque de agua usada** : presione el botón de liberación del tanque de agua usada para sacar el tanque. Retire la tapa del tanque y vierta el agua usada. Cierre la tapa del tanque y vuelva a instalar el tanque antes de usarlo.

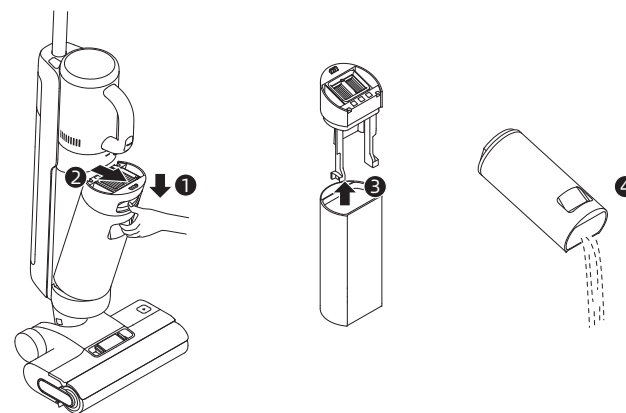

### Modo de Autolimpieza

1. Vuelva a colocar el aparato en la base cuando termina de limpiar.
2. Presione brevemente el botón de autolimpieza en la parte superior del mango para iniciar/detener la autolimpieza.
3. Vacíe el tanque de agua usada cuando autolimpieza se ha completado. Luego, el aparato entra en el modo de secado. Presione el botón  para salir del modo de secado.

**Nota:** La función de autolimpieza solo se puede activar cuando el aparato se está cargando y el nivel de la batería está superior al 15%.

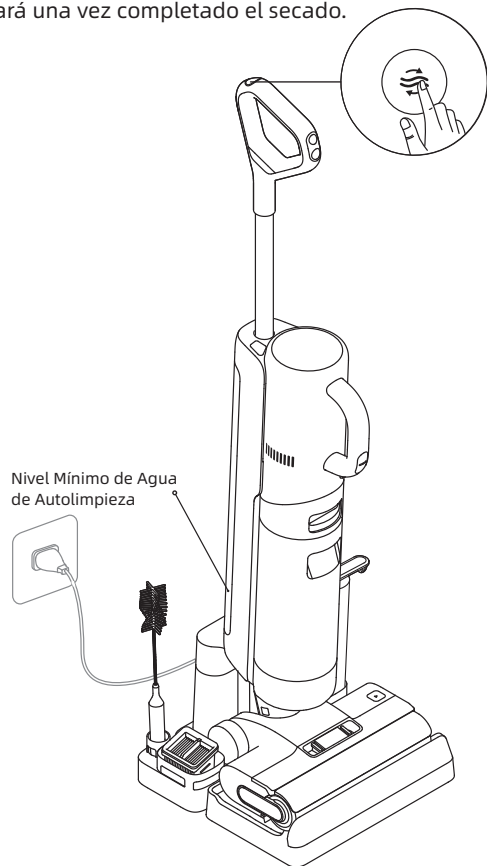

### Modo de Secado

1. Mantenga presionado el botón de autolimpieza  durante 3 segundos para activar el modo de secado
2. El aparato se cargará una vez completado el secado.



- Nota:**
- Limpie la base de carga si quedan manchas en la base después de completarse la autolimpieza.
  - Si limpia el cepillo de rodillo manualmente, séquelo bien al aire o usando el modo de secado varias veces.

### Usarlo como un Aspirador de Mano

1. Pulse el botón de liberación del aspirador de mano para sacarlo.
2. Instale el conjunto del depósito de polvo y otros accesorios como se muestra en el diagrama hasta que escuche un clic.
3. Brevemente presione el interruptor de encendido de handvac  para iniciar la operación. Brevemente presione el interruptor de modo de handvac  para intercambiar entre Modo Estándar y Modo Turbo según sus necesidades.

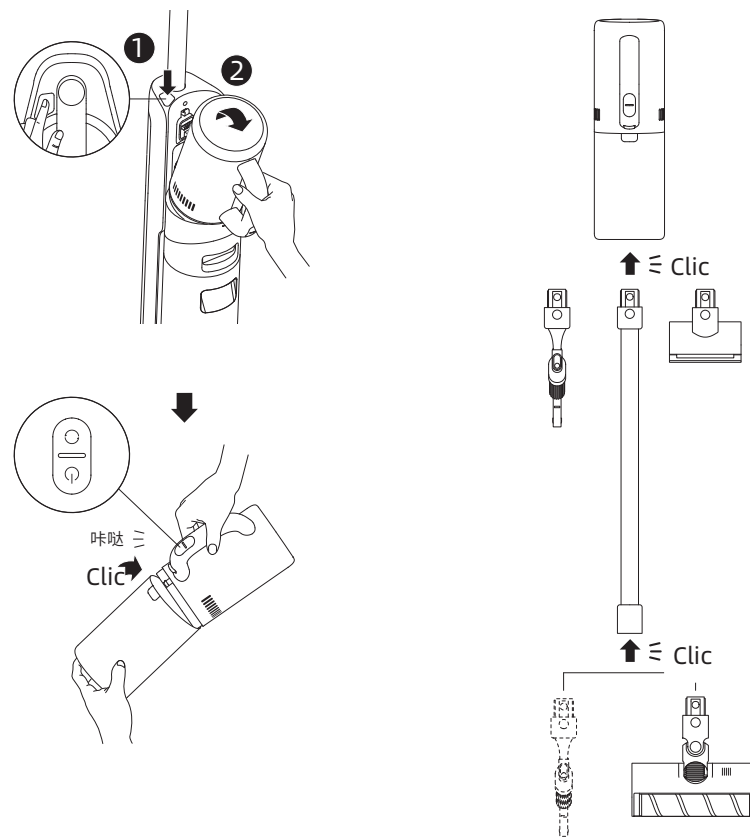

**Nota:** El minicepillo motorizado no debe usarse con la varilla de extensión.

## Usar Diferentes Aseorios

**Herramienta combinada:** Para limpieza de esquinas, escaleras, sofás, mesas de café y otros espacios estrechos.

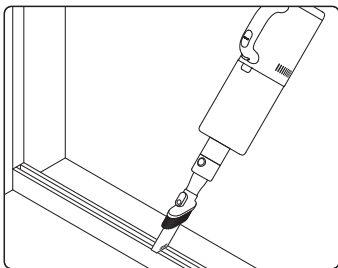

**Cepillo de rodillo suave:** Apropriado para limpiar pisos duros tales como marmol y pisos.

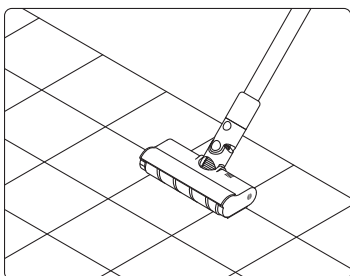

**Minicepillo motorizado:** Para aspirar la suciedad, los pelos de mascota y otros restos resistentes de los sofás, la ropa de cama y otras superficies de tela.

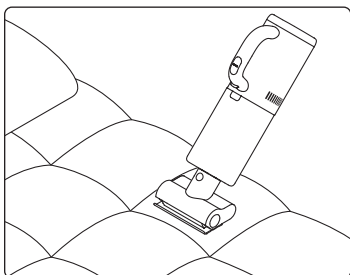

**Soporte de almacenamiento de accesorios:** Almacene el conjunto de taza de polvo, el cepillo de rodillo suave, la herramienta combinada y el minicepillo motorizado en el soporte, como lo muestra el diagrama.

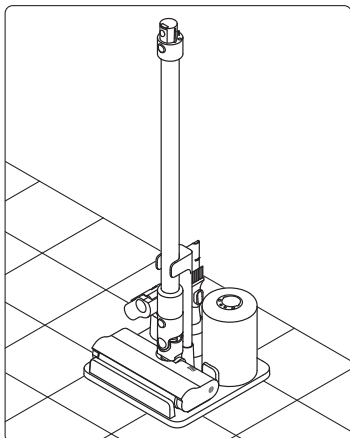

**PRECAUCION!** NO almacene la aspiradora de mano en el soporte de almacenamiento de accesorios para evitar daños.

**Caja de Almacenaje:** Almacene el cepillo de limpieza, el filtro y el cepillo de rodillos en la caja de almacenamiento, como lo muestra el diagrama.

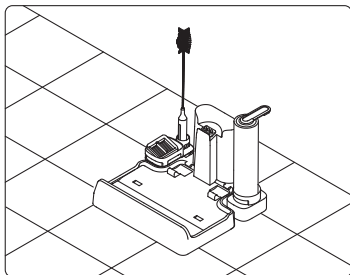

## Consejos:

- Apague el aparato antes de realizar el cuidado y/o el mantenimiento. No toque el interruptor de encendido.
- Reemplace las piezas si es necesario. Las piezas se deben reemplazar por las que el fabricante o su agente de servicio tengan disponibles.
- Si el aparato no se usa durante un período prolongado, cárguelo por completo, desenchufe el adaptador de corriente y guárdelo en un ambiente fresco y con poca humedad, lejos de la luz solar directa. Para evitar una descarga excesiva de la batería, cargue el aparato al menos una vez cada 3 meses.

## Limpiar el Tanque de Agua Usada y el Filtro

1. Presione el botón de liberación del tanque de agua usada y retire el tanque de agua usada.

2. Saque el filtro de la tapa del tanque de agua usada. Saque la tapa del tanque y vierta el agua residual.

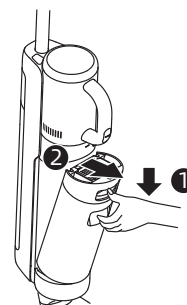

3. Enjuague el depósito de agua usada y la cubierta del depósito con agua limpia. Limpie la pared interior del depósito con el cepillo de limpieza provisto.

4. Cierre la tapa del tanque de agua usada, vuelva a instalar el tanque y asegúrese de que encaje en su lugar.

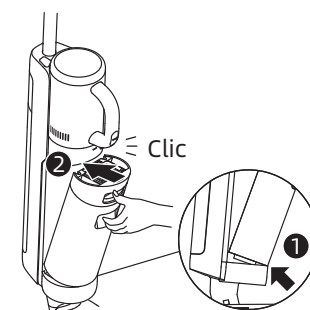
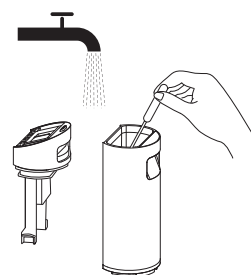

## Nota:

- Se recomienda limpiar el tanque de agua usada después de cada uso.
- Se recomienda reemplazar el filtro cada 3 a 6 meses.
- Cuando el filtro esté sucio y necesite lavarse, enjuáguelo con agua. Debe estar completamente seco antes de su uso.
- N'ajoutez pas de liquide autre que le nettoyant officiellement approuvé. Le nettoyant est disponible sur la boutique en ligne officielle. Reportez-vous à l'étiquette de la solution de nettoyage pour connaître les instructions d'utilisation spécifiques.

# Cuidado y mantenimiento

## Limpieza del Tubo y del Sensor de Suciedad

Retire el tanque de agua usado, limpie el tubo y el sensor de suciedad con un paño húmedo antes de uso.

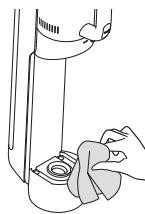

## Limpieza del Conjunto del Depósito de Polvo

1. Pulse el botón de liberación del depósito de polvo y retírelo.

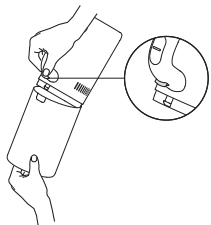

2. Retire el filtro y el conjunto de ciclón del depósito de polvo, luego vacíe el depósito.



**Nota:** Para reducir el riesgo de descarga eléctrica o lesiones, no enjuague el conjunto del ciclón con agua.

3. Golpee suavemente el filtro o límpielo con el cepillo de limpieza. Enjuague el filtro y el depósito de polvo con agua.



4. Seque completamente el filtro y el depósito de polvo antes de usarlos.

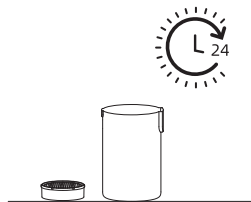

### Nota:

- Se recomienda limpiar la taza de polvo después de cada uso o cuando la cantidad de polvo en la taza alcance la línea MAX.
- Se recomienda reemplazar el filtro cada 3 a 6 meses.

## Limpieza del Conjunto del Cepillo

1. Primero, presione los botones de liberación de la tapa del cepillo de rodillo hacia adentro en ambos lados para quitarle la tapa. A continuación, presione el botón de liberación del cepillo de rodillo y el mango del cepillo de rodillo saldrá. Tire del mango para sacar el cepillo de rodillo.

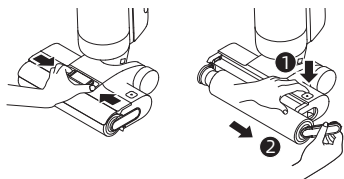

2. Limpie los pelos y los residuos enredados en el cepillo de rodillo con el cepillo de limpieza provisto. Enjuague el cepillo de rodillo con agua limpia y séquelo por completo.

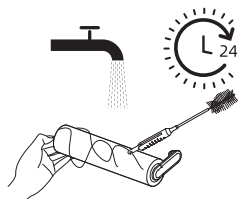

# Cuidado y mantenimiento

3. Limpie la entrada de succión con un paño seco o un pañuelo húmedo. No enjuague el conjunto del cepillo con agua.

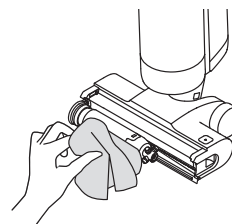

4. Después de limpiar el cepillo de rodillos, reinstale el cepillo de rodillos y su cubierta. Se oirá un click indicando que ellos están en su lugar.

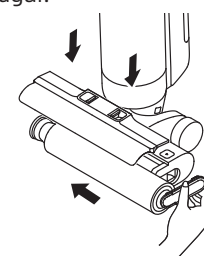

### Nota:

- Limpie según sea necesario. Se recomienda alternar el uso de los dos cepillos de rodillo proporcionados.
- Se recomienda reemplazar el cepillo de rodillo cada 3 a 6 meses.

## Limpiando el Cepillo de Rodillo Suave

1. Como se muestra en la imagen, presione el botón de liberación del rodillo de cepillo para remover el rodillo de la ranura.

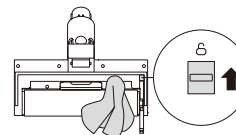

2. Cuando esté sucio, enjuague el cepillo de rodillos con agua limpia. Coloque el cepillo de rodillos en posición vertical hasta que esté totalmente seco.

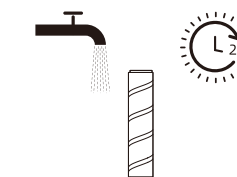

## Limpieza del Mini Cepillo Motorizado

1. Use una moneda como se ilustra para girar el seguro en sentido contrario a las agujas del reloj y retire el cepillo de rodillos hasta que oiga un click.

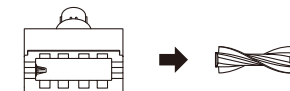
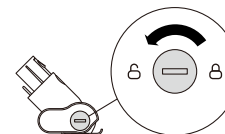

2. Cuando esté sucio, enjuague el cepillo de rodillos con agua limpia. Coloque el cepillo de rodillos en posición vertical hasta que esté totalmente seco.

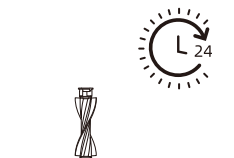

Si se produce un error, el dispositivo dejará de funcionar. Consulte la siguiente tabla para solucionar problemas. Si el problema persiste, comuníquese con el servicio de atención al cliente.





Erreur	Cause Possible	Solución
El aparato no funciona.	El aparato no tiene batería o el nivel de batería está bajo.	Cargue completamente la batería antes de usar el aparato.
	El aparato está en posición vertical.	Recline el aparato hacia atrás.
	El aparato se está sobrecalentando debido a una obstrucción y la suspensión por alta temperatura se ha activado.	El aparato se está sobrecalentando debido a una obstrucción y la suspensión por alta temperatura se ha activado.
	El depósito de agua usada está lleno.	Vacíe el depósito de agua usada.
	La manija o tanque de agua usada no está puesta en su lugar.	Asegúrese que la manija y el tanque de agua usada estén correctamente en su lugar.
El aparato se carga lentamente.	La temperatura de la batería está demasiado baja o demasiado alta.	Espere hasta que la temperatura de la batería vuelva a la normalidad.
La potencia de succión del aparato está débil.	El filtro está tapado.	Limpie el tanque de agua usada y el filtro del depósito de polvo.
	Hay algunos objetos extraños en el tubo y la entrada de succión o el tubo y la entrada de succión están bloqueados.	Limpie el tubo y la entrada de succión.
El motor hace un ruido extraño.	Hay demasiada agua sucia en el tanque de agua usada.	Vacíe el depósito de agua usada.
	La entrada de succión está tapada.	Quite cualquier elemento que esté tapando la entrada de succión.
El indicador de estado de la batería no se enciende durante la carga.	El enchufe de la base de carga no está insertado correctamente en el tomacorriente.	Asegúrese de que el enchufe de la base de carga esté insertado correctamente.
	El aparato no está colocado correctamente en la base de carga.	Asegúrese de que el aparato esté colocado en la base de carga correctamente.

No sale agua del aparato.	El depósito de agua limpia no está instalado en su lugar o el agua del depósito es insuficiente.	Vuelva a instalar o llene el depósito de agua limpia.
	Se tarda 30 segundos en humedecer el cepillo giratorio.	Encienda el aparato y verifique nuevamente en 30 segundos.
El respiradero pierde agua.	Un golpe o un tirón brusco provocaron que entrara agua al motor.	Mueva la aspiradora suavemente hacia delante y hacia atrás cuando esté encendida.
	El filtro no quedó completamente seco después de limpiarlo.	Seque completamente el filtro antes de usarlo.
La limpieza automática falla.	El cepillo giratorio puede estar atascado debido a la presencia de partículas grandes.	Abra la cubierta del cepillo giratorio para revisar y limpiar el rodillo giratorio.
	El aparato no se carga.	Asegúrese de que el aparato se esté cargando antes de activar la función de autolimpieza.
	La limpieza automática no se puede activar si el nivel de la batería es inferior al 15 %.	La función de limpieza automática solo se puede activar cuando la aspiradora se está cargando y el nivel de la batería es superior al 15 %.
	El depósito de agua usada no está instalado en su lugar o está lleno.	Vuelva a instalar o vacíe el depósito de agua usada.
Bajo rendimiento de secado.	El depósito de agua limpia no está instalado en su lugar o el agua del depósito es insuficiente.	Vuelva a instalar o llene el depósito de agua limpia.
	La salida de aire y la entrada de aire de la base de carga pueden estar obstruidas.	Verifique y quite cualquier obstrucción de la salida de aire y la entrada de aire.

Para servicios adicionales, contáctenos a través de [via support.us@dreame.tech](mailto:support.us@dreame.tech)  
Tel: +1 (866) 977-5177

# Indicaciones de error y soluciones

Si el aparato no funciona correctamente, la pantalla mostrará un mensaje de error. Consulte la tabla de solución de problemas para encontrar solución.

Ícono de Error	Causa Posible	Solución
	El depósito de agua limpia no tiene suficiente agua	Llene el depósito de agua limpia.
	El depósito de agua usada no está instalado	Instale el depósito de agua usada.
	El depósito de agua usada está lleno	Vacíe el depósito de agua usada.
	El cepillo giratorio está atascado	Limpie el cepillo giratorio con el cepillo de limpieza provisto.
	El tubo está tapado	Compruebe si el filtro está obstruido. Como alternativa, limpie el tubo y el sensor de suciedad.

Código de Error	Causa Posible	Solución
E1-E7	Erreur	Reinicie el dispositivo para solucionar problemas. Si el problema persiste, póngase en contacto con el servicio de atención al cliente.
H1-H6		
H7	Sobrecalentamiento de la batería	Espere hasta que la temperatura de la batería vuelva a la normalidad.

# Especificaciones

Aspiradora de polvo y líquido y limpiapisos			
Modelo	HHV4	Potencia nominal	300 W
Voltaje nominal	21,6 V ===		
Capacidad del depósito de agua usada	700 mL/23.67 oz	Capacidad del depósito de agua limpia	900 mL/30.44 oz
Tiempo de carga	Aprox. 4,5 horas	Tiempo de secado	Aprox. 30 min.
Base de carga			
Modelo	HCBN	Potencia nominal	248 W
Entrada	120 V~ 60 Hz	Salida	28 V === 1,68 A
Cabezal de limpieza motorizada			
Modelo	HCR14B		
Voltaje nominal	21,6 V ===	Potencia nominal	50 W

\*La potencia nominal se mide durante un período representativo cuando el aparato funciona a plena potencia al comienzo, con las funciones de carga y secado encendidas simultáneamente.

- La batería de litio contiene sustancias que son peligrosas para el medioambiente. Antes de deshacerse del artefacto, primero quite la batería y, luego, deséchelo o recíclolo de acuerdo con las leyes y regulaciones locales del país o la región donde se utilice.
- El aparato debe estar desconectado de la fuente de alimentación cuando se extraiga la batería. Mantenga la batería fuera del alcance de los niños. Nunca lleve la batería a su boca. En caso de ingestión, comuníquese con un médico o el servicio de toxicología local.
- Nunca toque la batería en condiciones de uso abusivo, ya que es posible que el líquido se filtre. Si la toca de manera accidental, enjuáguese con agua. Si el líquido entra en contacto con los ojos, busque asistencia médica de inmediato. El líquido expulsado de la batería puede causar irritación o quemaduras.

Contact us for Help

US & CA : support.na@dreame.tech

MX : support.mx@dreame.tech

Manufactured by: Dreame Trading (Tianjin) Co., Ltd.

Address: Room 2112-1-1, South District, Finance and Trade Center,  
No.6975 Yazhou Road, Dongjiang Bonded Port Area, Tianjin Pilot  
Free

Trade Zone, Tianjin, China

Tel: +1 (866) 977-5177

For more information, please visit <https://global.dreametech.com>

Made in China

NA-A09

