

Dreame H14

Cordless Floor Washer

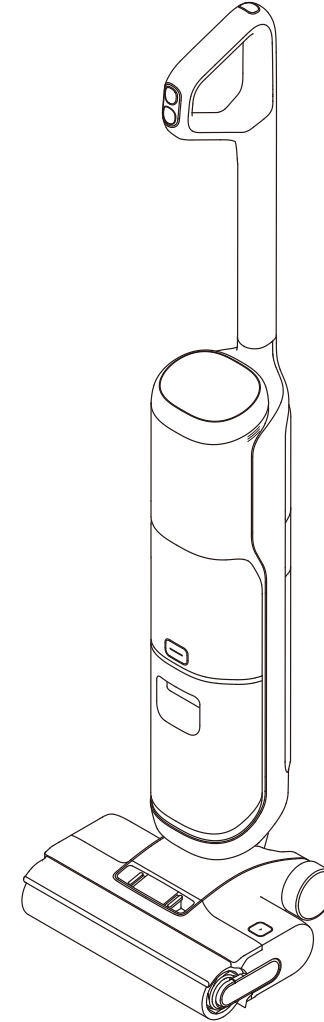

Website: <https://global.dreame.tech.com>
Manufactured by: Dreame Trading (Tianjin) Co.,Ltd.
Made in China



User Manual

The illustrations in this manual are for reference only.
Please refer to the actual product.

DREAME

THANK YOU

FOR PURCHASING THIS DREAME CORDLESS FLOOR WASHER

Scan for Quick Start

Scan the QR code to access the video tutorial and the user manual.

Register your Dreame account to receive special offers and updates.

Contact Us for Support

Your satisfaction is our priority. Before considering a return, please reach out to our friendly support team. We are ready to help troubleshoot and find a solution, ensuring you get the most out of your product.



Customer Service: +1 (866) 977-5177
(Mon.to Sat.9:00-21:00, Sun.9:00-12:00 Eastern Time)



support.na@dreame.tech

Contents

EN	User Manual	01
CFR	Manuel de l'utilisateur	20
AES	Manual del usuario	39

Important Safety Instructions

When using an electrical appliance, basic precautions should always be followed, including the following:

READ ALL INSTRUCTIONS BEFORE USING (THIS APPLIANCE). Failure to follow the warnings and instructions may result in electric shock, fire and/or serious injury.

WARNING- To reduce the risk of fire, electric shock, or injury:

- Do not use outdoors. Do not use on wet surfaces during charging.
- Do not allow to be used as a toy. Close attention is necessary when used by or near children, pets or plants.
- Use only as described in this manual. Use only manufacturer's recommended attachments.
- Do not use with damaged cord or plug. If appliance is not working as it should, has been dropped, damaged, left outdoors, or dropped into water, return it to a service center.
- Do not pull or carry by cord, use cord as a handle, close a door on cord, or pull cord around sharp edges or corners. Do not run appliance over cord. Keep cord away from heated surfaces.
- Do not unplug by pulling on cord. To unplug, grasp the plug, not the cord.
- Do not handle charging base, including charging base plug, and charging base terminals with wet hands.
- Do not put any object into openings. Do not use with any opening blocked; keep free of dust, lint, hair, and anything that may reduce air flow.
- Keep hair, loose clothing, fingers, and all parts of body away from openings and moving parts.
- Use extra care when cleaning on stairs.
- Do not use to pick up flammable or combustible liquids, such as gasoline, or use in areas where they may be present.
- Do not pick up anything that is burning or smoking, such as cigarettes, matches, or hot ashes.
- To reduce the risk of fire, do not use a flammable or combustible liquid to clean a floor.
- Do not use without water tank and/or filter in place.
- Prevent unintentional starting. Ensure the switch is in the off-position before picking up or carrying the appliance. Carrying the appliance with your finger on the switch or energizing appliance that has the switch on invites accidents.
- Recharge only with the charger specified by the manufacturer. A charger that is suitable for one type of battery pack may create a risk of fire when used with another battery pack.
- Use appliances only with specifically designated battery packs. Use of any other battery packs may create a risk of injury and fire.
- When battery pack is not in use, keep it away from other metal objects, like paper clips, coins, keys, nails, screws or other small metal objects, that can make a connection from one terminal to another. Shorting the battery terminals together may cause burns or a fire.

Important Safety Instructions

- Under abusive conditions, liquid may be ejected from the battery; avoid contact. If contact accidentally occurs, flush with water. If liquid contacts eyes, additionally seek medical help. Liquid ejected from the battery may cause irritation or burns.
- Do not use a battery pack or appliance that is damaged or modified. Damaged or modified battery packs may exhibit unpredictable behavior resulting in fire, explosion or risk of injury.
- Do not expose a battery pack or appliance to fire or excessive temperature. Exposure to fire or temperature above 130° C/266° F may cause explosion.
- Follow all charging instructions and do not charge the battery pack or appliance outside of the temperature range specified in the instructions. Charging improperly or at temperatures outside of the specified range may damage the battery and increase the risk of fire.
- Have servicing performed by a qualified repair person using only identical replacement parts. This will ensure that the safety of the appliance is maintained.
- Do not modify or attempt to repair the appliance or the battery pack except as indicated in the instructions for use and care.
- Always turn off this appliance before connecting or disconnecting motorized nozzle.
- Risk of injury. Brush may start unexpectedly. Keep the switch in off position before cleaning or servicing.
- Turn off all controls before unplugging.
- The appliance should be stored, used and charged only in the temperature range of 4° C/39.2° F~40° C/104° F.
- This appliance contains batteries that are non-replaceable.
- To reduce the risk of fire and electric shock due to internal component damage, use only dreamer cleaning fluid intended for use with this appliance. See the Cleaning Fluid section of this manual.

SAVE THESE INSTRUCTIONS

Household use only.

To reduce the risk of electric shock, the appliance has a polarized plug (one-blade is wider than the other). This-plug will fit in a polarized outlet-only one-way. If the plug does not fit fully in the outlet, reverse the plug. If it still does not fit, contact a qualified electrician-to install the proper outlet. Do not change the plug in any way.

---	Direct current
~	Alternating current
	Caution: Hot Surface

Compliance Information	
Product Name	Cordless Floor Washer with Charging Base
Produce Model	Cordless Floor Washer Model: HHR30D Charging Base Model: HCBL/HCBAY
Compliance Statement	This device complies with part 15 of the FCC Rules. Operation is subject to the following two conditions: (1) This device may not cause harmful interference, and (2) this device must accept any interference received, including interference that may cause undesired operation.
Correspondence of the responsible party in USA	
Company	DREAME TECHNOLOGY USA INC
Address	16192 Coastal Highway, Lewes, Delaware 19958, County of Sussex
Email	support.us@dreame.tech

Caution:

This device complies with Part 15 of the FCC Rules / Innovation, Science and Economic Development Canada’s licence-exempt RSS(s). Operation is subject to the following two conditions: (1) this device may not cause harmful interference. (2) this device must accept any interference received, including interference that may cause undesired operation.

Changes or modifications not expressly approved by the party responsible for compliance could void the user’s authority to operate the equipment.

This equipment has been tested and found to comply with the limits for a Class B digital device, pursuant to part 15 of the FCC Rules. These limits are designed to provide reasonable protection against harmful interference in a residential installation. This equipment generates uses and can radiate radio frequency energy and, if not installed and used in accordance with the instructions, may cause harmful interference to radio communications. However, there is no guarantee that interference will not occur in a particular installation. If this equipment does cause harmful interference to radio or television reception, which can be determined by turning the equipment off and on, the user is encouraged to try to correct the interference by one or more of the following measures:

- Reorient or relocate the receiving antenna.
- Increase the separation between the equipment and receiver.
- Connect the equipment into an outlet on a circuit different from that to which the receiver is connected.
- Consult the dealer or an experienced radio/TV technician for help.

Packing List

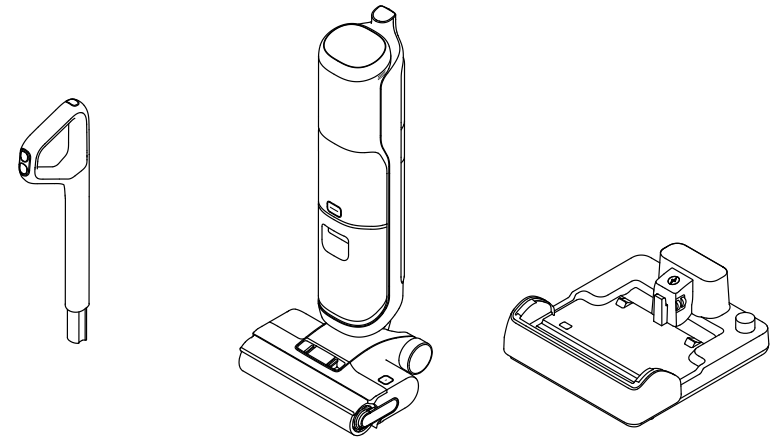

Handle

Main Body

Charging Base

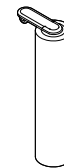

Spare Brush Roller



Replacement Filter



Cleaning Brush



Cleaning Solution

Floor Washer

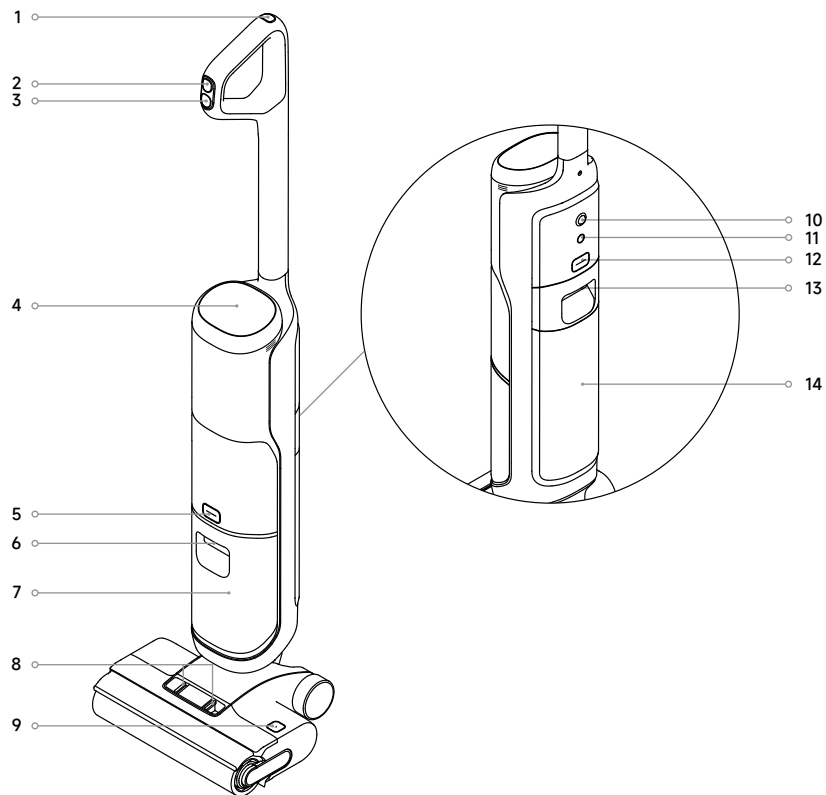

- | | | |
|-----------------------------------|--------------------------------------|---|
| 1 Self-Cleaning Button | 6 Clean Water Tank Handle | 11 Voice Prompt Button |
| 2 Mode Switch | 7 Clean Water Tank | <ul style="list-style-type: none"> • Press briefly to activate the voice prompt or adjust the volume. • Press and hold for 3 seconds to access the language settings. Press to switch between languages. Press and hold to confirm the selection. |
| 3 Power Switch | 8 Brush Roller Cover Release Buttons | 12 Used Water Tank Release Button |
| 4 Display Screen | 9 Brush Roller Release Button | 13 Used Water Tank Handle |
| 5 Clean Water Tank Release Button | 10 Omnidirectional Wheel | 14 Used Water Tank |

Charging Base

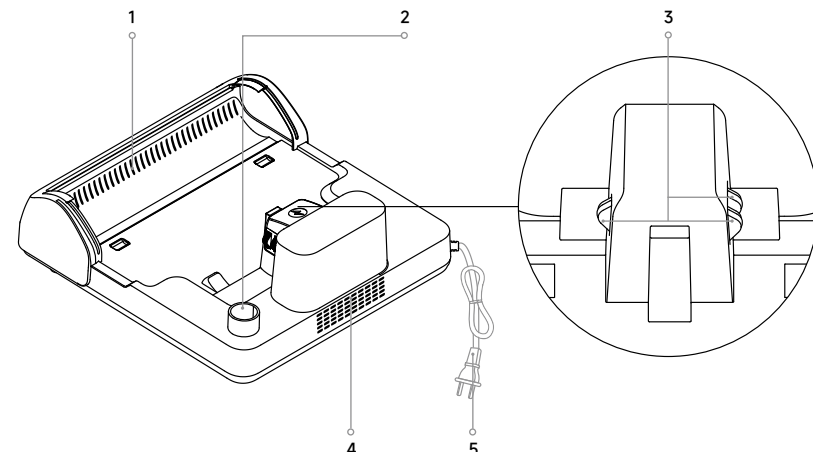

- | | | | | |
|---------------------|--------------------------|---------------------|--------------------|--------------|
| 1 Air-Drying Outlet | 2 Accessory Storage Slot | 3 Charging Contacts | 4 Air-Drying Inlet | 5 Power Cord |
|---------------------|--------------------------|---------------------|--------------------|--------------|

Display Screen



- | | |
|--|---|
| 1 Auto Mode | 5 Error Messages |
| 2 Turbo Mode
<small>Icons vary by version, but functions remain the same.</small> | 6 Charging/Low Battery Indicator |
| 3 Suction Mode | 7 Dust Concentration Indicator/
Drying Process Indicator |
| 4 Drying Mode
<small>When the drying mode is on, both ☀️ and 🌀 icons will illuminate.</small> | <ul style="list-style-type: none"> • The color of the indicator changes with the amount of dirt in real time when in use. • The indicator indicates the drying process. |

Note: If the appliance is not working properly, the display screen will show an error message or error code. Please refer to the Error Prompts and Solutions table to find your solution.

Installation

Installing the Handle

Insert the end of the handle vertically into the port on the top of the appliance as indicated until you hear a click.

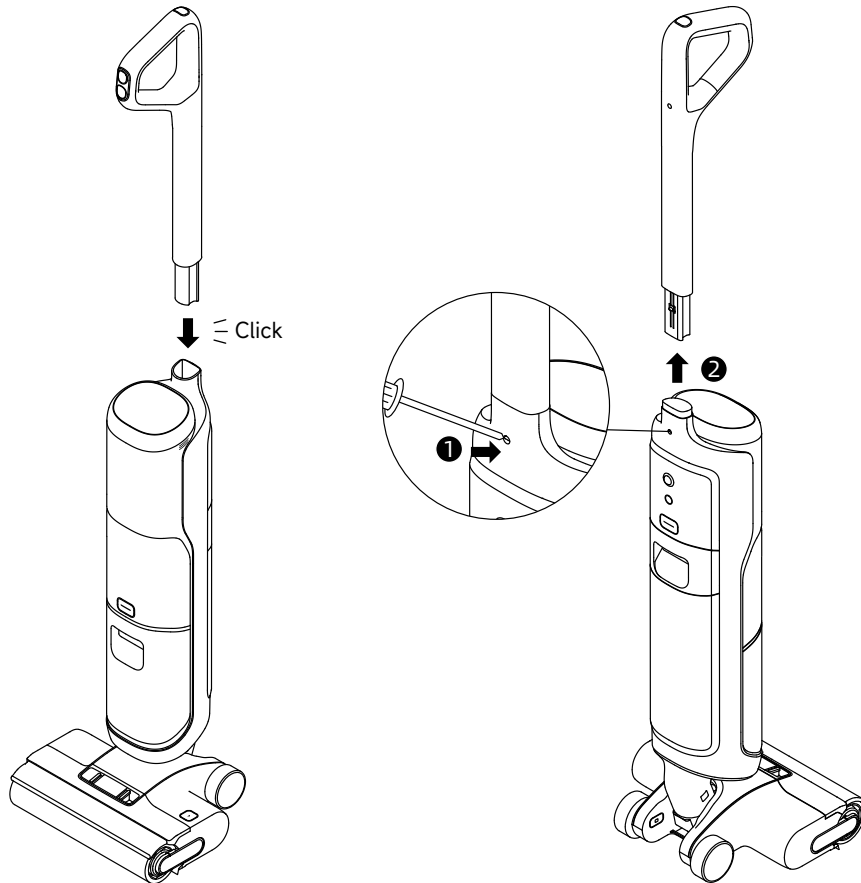

Note: To disassemble, extend a hard object into the hole of the appliance as indicated to press in the contacts and pull the handle upwards at the same time.

Charging

1. Place the charging base against a wall on level ground and connect it to a power source. Fully charge the appliance before first use.
2. Place the appliance on the charging base. When the number on the display screen reaches 100, the battery is fully charged.

⚡ Charging/Low Battery Indicator

- Orange Breathing: Battery level \leq 20% (charging)
- Green Breathing: Battery level $>$ 20% (charging)
- Solid Green: Full charged
- Solid Orange: Battery level \leq 20%

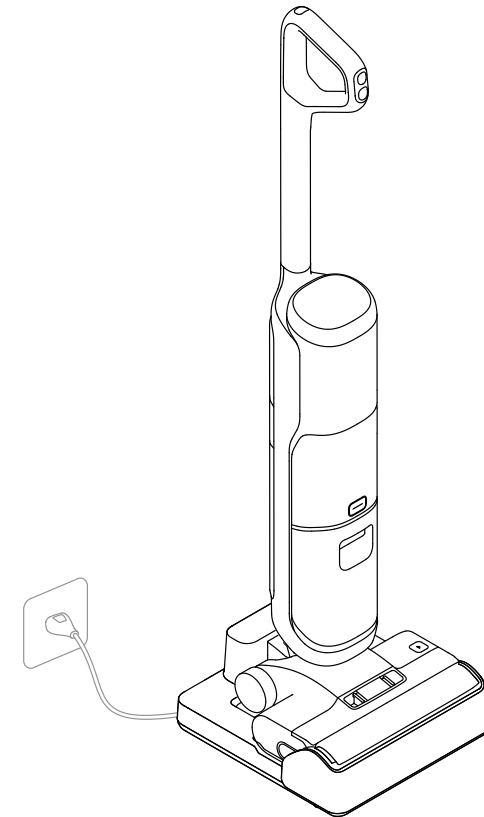

Note:

- If there is no operation within 10 minutes of being fully charged, the vacuum will enter sleep mode. Please restart the appliance if you need to use it.
- To extend the battery life time, the battery keeps cooling down automatically after you have used the appliance for a long time.

How to Use

Filling the Clean Water Tank

1. Press the Clean Water Tank release button to remove the tank. Open the tank cover and fill the tank with clean water.

2. Install the Clean Water Tank and ensure it clicks into place.

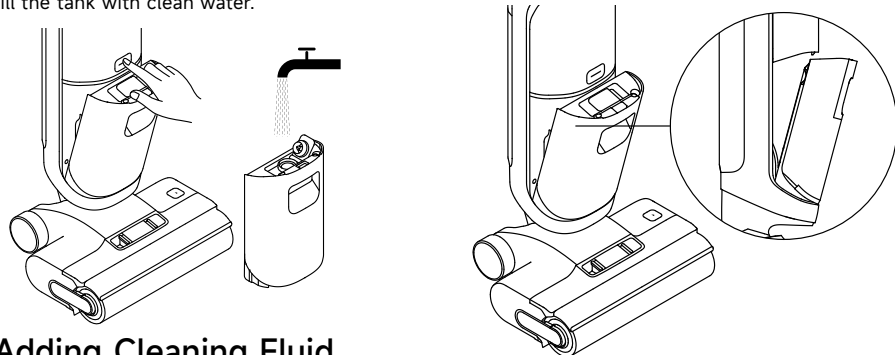

Adding Cleaning Fluid

1. Remove the seal before use.
2. Measure the floor cleaner with the bottle cap (*approximately 1.5 ml/0.05 fl oz per cap).
3. Pour it into the Clean Water Tank at a dilution ratio of 1:200, and gently shake to mix evenly before use.

Note:

- For deep cleaning, a dilution ratio of 1:30 is recommended.
- Do not add any liquids other than the officially-approved cleaner. The cleaner can be available on the official online store. Refer to the cleaning solution label for specific usage instructions.

WARNING: To reduce the risk of fire and electric shock due to internal component damage, use only dreame HFF3 cleaning fluid intended for use with the appliance.

Starting Cleaning

Gently step on the brush cover and recline the appliance backwards. Press the power switch  to start/stop operating. If the appliance is in the upright position while working, the current task will be suspended. The appliance is designed for lying flat at a 180-degree angle, enabling it to reach and clean under the low-profile furniture.

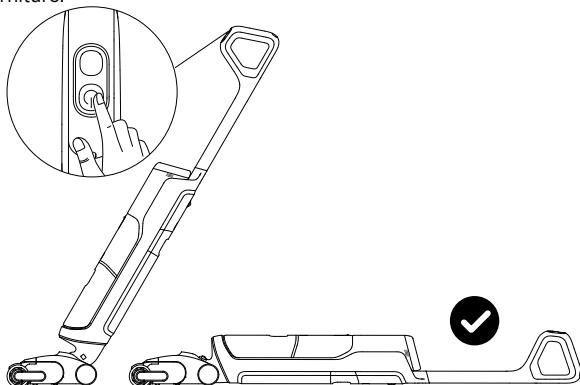

Note:

- Do not vacuum any foamy liquids.
- Make sure the appliance is in upright position before turning off the power while the appliance is lying flat.
- The appliance is suitable for cleaning floors, marble, tiles and other hard surfaces.
- When the appliance is in operation, do not lift it off the ground, move it or tilt it. Otherwise, the used water may flow into the motor.

How to Use

Switching Modes

Press the mode switch  to switch modes according to your needs.



Auto Mode

The appliance will intelligently adjust the suction power according to the stains on the ground.



Turbo Mode

Maximum suction power and increased water flow for stubborn stains on hard floors.



Suction Mode

Suck up a large amount of water from the floor.

Emptying the Used Water Tank

1. Press the Used Water Tank release button to remove the tank.

2. Press the Used Water Tank cover release buttons to remove the tank cover. Pour out the used water and use the solid waste filter basket to separate the solid waste from the used water.

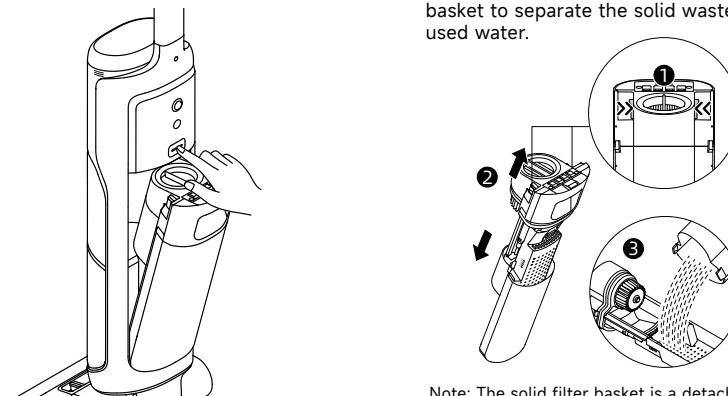

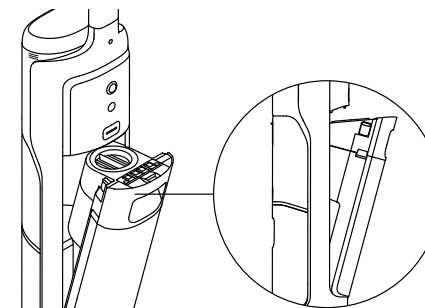

Note: The solid filter basket is a detachable component. The appliance can be used normally after the part is removed.

3. Reinstall the Used Water Tank until you hear a click.



Self-Cleaning With Hot Water & Drying Mode

1. Place the appliance back onto the base. Ensure that the water in the Clean Water Tank is sufficient for self-cleaning.
2. Briefly press the self-cleaning button  on the top of the handle to start/stop self-cleaning.
3. Please empty the Used Water Tank after self-cleaning is completed and drying mode has been engaged. Press the button  to exit drying mode.
4. Press and hold the self-cleaning button to enter the drying mode settings and select the default drying mode.

Note:

- Do not touch the brush roller, hot water, or heating module of the charging base while self-cleaning with hot water.
- The self-cleaning function can be enabled only when the appliance is being charged and the battery level is more than 15%. If the battery level is lower, please charge to 15% before starting self-cleaning.

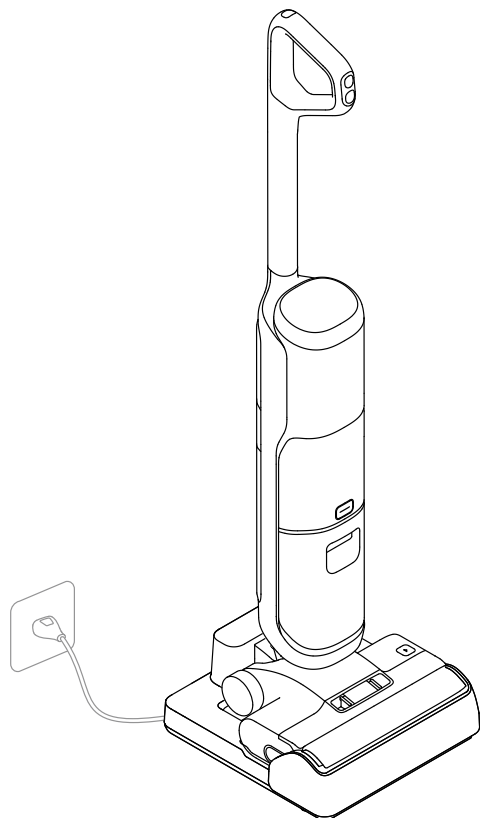

Tips:

- Turn off the appliance before maintenance. Do not touch the power switch.
- Replace parts if needed. The parts must be replaced by those available from the manufacturer or its service agent.
- If the appliance is not used for an extended period, fully charge it, unplug the power plug, and store the appliance in a cool, low-humidity environment away from direct sunlight. To avoid over-discharge of the battery, charge the appliance at least once every 3 months.

Cleaning the Used Water Tank

1. Press the Used Water Tank release button to remove the tank.

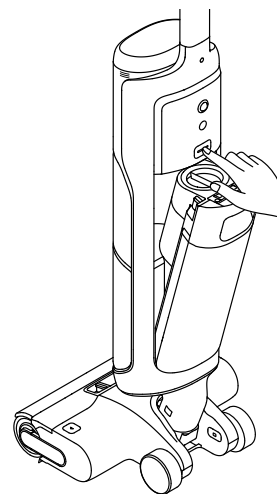

2. Press the Used Water Tank cover release buttons to remove the tank cover. Remove the filter from the Used Water Tank cover.

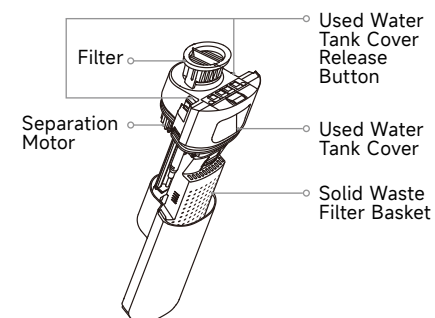

3. Rinse the Used Water Tank, including the separation motor on the tank cover, solid waste filter basket and tank cover with water. Use the provided cleaning brush to clean the inner walls of the tank.

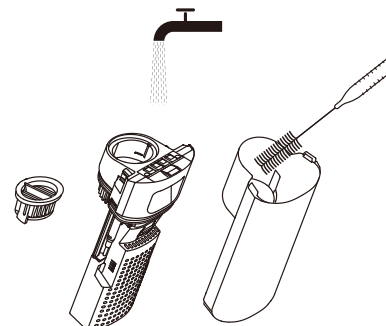

4. Reinstall the filter and the Used Water Tank cover. Then reinstall the Used Water Tank until you hear a click.

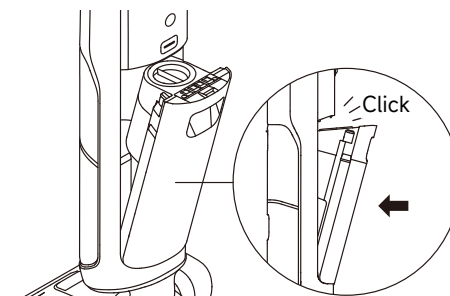

Note: It is recommended to clean the Used Water Tank in time after each use, as well as before and after the self-cleaning.

Cleaning the filter

1. Remove the filter and gently knock off the floating dust on the surface.
2. When the filter is dirty and needs washing, rinse it with water. It must be completely dry before use.

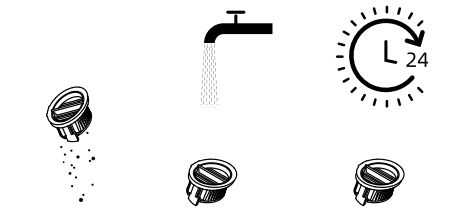

Note: Replacing the filter every 3 to 6 months is recommended.

Cleaning the Solid Waste Filter Basket

Remove the Used Water Tank and the tank cover. Then, detach the solid waste filter basket to clean it. To reassemble, align the bottom of the Used Water Tank cover with the positioning holes on the solid waste filter basket. Insert it properly until you hear a click.

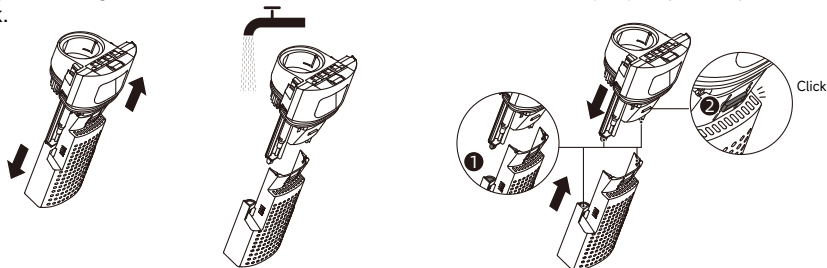

Note: The solid filter basket is a detachable component. The appliance can be used normally after the part is removed.

Cleaning the Tube and the Dirt Sensor

Remove the Used Water Tank. Wipe the tube and the dirt sensor with a wet cloth before use.

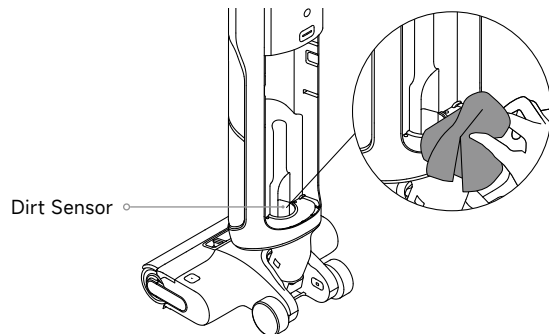

Note: Do not rinse the tube or the dirt sensor.

Cleaning the Brush Assembly

1. Press the brush roller cover release buttons to remove the brush roller cover.
2. Press the brush roller release button and pull the handle to take out the brush roller.

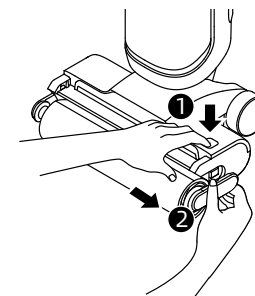
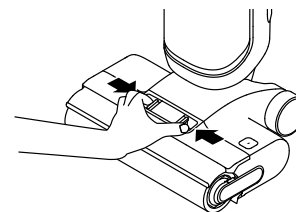

3. Clear any hair and debris caught on the brush roller with the provided cleaning brush. Rinse the brush roller and the cover with clean water and dry it completely.

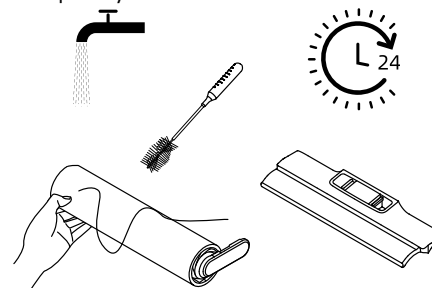

4. Wipe the suction inlet with a dry cloth or wet tissue.

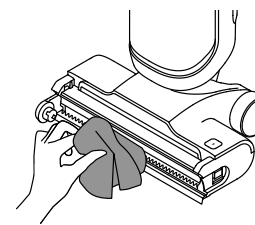

5. Reinstall the brush roller and the brush roller cover until you hear a click.

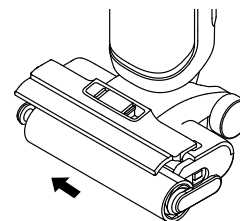

Note:

- Do not rinse the brush assembly with water.
- Clean as needed. Replacing the brush roller every 3 to 6 months is recommended.
- Ensure the Used Water Tank is removed or empty before laying the appliance on its side to clean the roller brush.

If an error occurs, the appliance will stop working. Please refer to the following table for troubleshooting. If the problem persists, please contact the customer service.





Error	Possible Cause	Solution
The appliance does not work.	The appliance is out of battery or its battery level is low.	Fully charge its battery before use.
	The appliance is in the upright position.	Recline the appliance backwards.
	Blockage activated overheat protection mode.	Clear the blockage and wait until the temperature returns normal.
	The Used Water Tank is full.	Empty the Used Water Tank.
	The parts are not installed in place.	Ensure all parts are all properly in place.
The appliance charges slowly.	The temperature of the battery is too low or too high.	Wait until the battery's temperature returns normal.
The suction power of the appliance is weak.	The filter is clogged.	Clean the filter.
	The suction inlet or tube is blocked by a foreign object.	Clean the tube and the suction inlet.
The motor is making a strange noise.	There is too much dirty water in the Used Water Tank.	Empty the Used Water Tank.
	The suction inlet is blocked.	Clear any blockage in the suction inlet.
The battery level indicator on the display screen does not light up while charging.	The charging base plug is not inserted into the electrical outlet properly.	Make sure the charging base plug is inserted in place.
	The appliance is not placed onto the charging base properly.	Make sure the appliance is placed onto the charging base properly.
No water is coming out of the appliance.	The Clean Water Tank is not properly installed in place, or the water in the Clean Water Tank is insufficient.	Reinstall or fill the Clean Water Tank.
	It takes 30 seconds to dampen the brush roller.	Turn on the appliance and check again after a while.

The vent leaks water.	A collision or a sharp pull causes water to enter the motor.	Move the appliance gently back and forth while it is turned on.
	The filter is not completely dry after being cleaned.	Dry the filter completely before use.
Self-cleaning fails.	The brush roller may be jammed by large debris.	Remove the brush roller cover to check and clean the brush roller.
	The appliance is not placed onto the charging base properly.	Make sure the appliance is being charged before enabling the self-cleaning function.
	Self-cleaning cannot be enabled if the battery level is lower than 15%.	Self-cleaning can only be enabled while the appliance is being charged and the battery level is more than 15%
	The Used Water Tank is not installed in place, or the Used Water Tank is full.	Reinstall or empty the Used Water Tank.
	The Clean Water Tank is not installed in place, or the water in the Clean Water Tank is insufficient.	Reinstall or fill the Clean Water Tank.
Poor drying performance.	The air outlet and air inlet of the charging base may be blocked.	Check and clear the blockage of air outlet and air inlet.
The drying mode does not work	The drying mode cannot be enabled if the battery level is lower than 15%.	After self-cleaning is complete, the appliance will automatically start the drying process once it is charged to 15%.

For additional services, please contact us via <https://global.dreametech.com/pages/contact-us>
 Website: <https://global.dreametech.com>

Error Prompts and Solutions

If the appliance is not working properly, the screen display will show an error message. Please refer to the below table to find your solution.

Error Icon	Possible Cause	Solution
	Insufficient water in Clean Water Tank	Fill the Clean Water Tank.
	Used Water Tank not installed	Install the Used Water Tank.
	Used Water Tank full	Empty the Used Water Tank.
	Used Water Tank blocked	Rinse the Used Water Tank, including the separation motor on the tank cover, solid waste filter basket and tank cover with water.
	Blocked tube.	Refer to the Care & Maintenance section to clean the tube and dirt sensor.
	Roller brush stuck.	Clean the roller brush.
	Dirty Sensor.	Place the appliance back onto the base for self-cleaning.

Error Code	Possible Cause	Solution
E1-E7	Error	Restart the appliance for troubleshooting. If the problem persists, please contact customer service.
F1-F6		
H1-H6		
H7	Battery overheating	Wait until the battery's temperature returns normal, then continue to use the appliance.

Specifications

Cordless Floor Washer			
Model	HHR30D	Rated Power	400 W
Rated Voltage	21.6 V ---	Charging Time	Approx. 4 hours
Clean Water Tank Capacity	880 mL/29.8 fl oz	Used Water Tank Capacity	650 mL/22 fl oz
Charging Base			
Model	HCBL/HCBAY	Rated Power Input*	270 W
Rated Input	120 V ~ 60 Hz 0.8 A (charging)	Rated Output	27.5 V --- 1.68 A

* The rated input power refers to the power measured during a representative cycle for entering the drying mode.

Battery Disposal and Removal

The built-in lithium-ion battery contains substances that are hazardous to the environment. Before disposing of the battery, make sure the battery is removed by qualified technicians and discarded at an appropriate recycling facility.

- the battery must be removed from the appliance before it is scrapped;
- the appliance must be disconnected from the supply mains when removing the battery;
- the battery is to be disposed of safely.

Removal Guide

1. Remove the screw plug at the top of the back of the appliance and remove the screw by a screwdriver.
2. Use a proper tool to remove the display assembly and disconnect the cables.
3. Use a screwdriver to remove all the fixing screws from the body.
4. Remove the screws on the battery pack assembly and then remove the battery cover.
5. Disconnect the battery pack's connector cables and remove the battery from the battery pack assembly.

CAUTION:

- Before removing the battery, disconnect the power and run out the battery as much as possible.
- Unneeded batteries should be discarded at an appropriate recycling facility.
- Do not expose to high temperature environment to avoid risks of explosion.
- Under abusive conditions, liquid may be ejected from the battery. If contact occurs, flush with water and seek medical help.

Warranty

1. Dreame is liable to the consumer for any lack of conformity in material or workmanship not detectable at the time of the purchase.
2. Warranty period: please refer to the customer service office for more information. If the territory where the consumer is located has different regulations, local regulations prevail.
3. The warranty will not be applicable in the following cases:
 - a) Issues due to carelessness, use, or installation that does not comply with the instructions provided by Dreame.
 - b) Tampering and/or modifications of the product by entities or individuals not expressly authorized by Dreame.
 - c) Damage due to accidental causes and/or negligence on the part of the consumer, with particular reference to external parts.
 - d) Parts subject to wear that do not have manufacturing defects.
 - e) No valid purchasing document (receipt, invoice, or other) is provided to certify the date the product was purchased.
 - f) The model and/or numbers of the product on the purchase certificate is not consistent with the model and/or numbers shown on the product.
4. For more warranty information, please refer to the official Dreame website:
<https://global.dreameotech.com>



WEEE Information

All products bearing this symbol are waste electrical and electronic equipment (WEEE as in directive 2012/19/EU) which should not be mixed with unsorted household waste. Instead, you should protect human health and the environment by handing over your waste equipment to a designated collection point for the recycling of waste electrical and electronic equipment, appointed by the government or local authorities. Correct disposal and recycling will help prevent potential negative consequences to the environment and human health. Please contact the installer or local authorities for more information about the location as well as terms and conditions of such collection points.

INSTRUCTIONS IMPORTANTES DE SÉCURITÉ

Lors de l'utilisation d'un appareil électrique, des précautions de base doivent toujours être prises, notamment les suivantes :

LISEZ TOUTES LES INSTRUCTIONS AVEC D'UTILISER (CET APPAREIL). Ces messages d'avertissement et ces instructions doivent être suivis pour éviter les risques d'électrocution, de départ de feu et d'éventuelles blessures.

AVERTISSEMENT- Pour éviter les risques de départ de feu, de choc électrique ou de blessures :

- N'utilisez pas l'appareil à l'extérieur. N'utilisez pas l'appareil sur des surfaces mouillées pendant la charge.
- Ne le laissez pas être utilisé comme jouet. Une attention particulière est nécessaire en cas d'utilisation par ou à proximité d'enfants, d'animaux de compagnie ou de plantes.
- Utilisez uniquement comme indiqué dans ce manuel. N'utilisez que les accessoires recommandés par le fabricant.
- N'utilisez pas l'appareil avec un cordon ou une fiche endommagé(e). Si l'appareil ne fonctionne pas comme il le devrait, s'il est tombé, s'il a été endommagé, s'il est resté à l'extérieur ou s'il est tombé dans l'eau, retournez-le à un centre de service.
- Évitez de tirer ou de transporter par le cordon, d'utiliser le cordon comme une poignée, de fermer une porte sur le cordon et de tirer le cordon autour de bords ou d'angles tranchants. Ne faites pas passer l'appareil sur le cordon. Éloignez le cordon des surfaces chauffées.
- Ne débranchez pas l'appareil en tirant sur le cordon. Pour débrancher l'appareil, saisissez la fiche et non le cordon.
- Ne manipulez pas le socle de recharge, y compris la fiche du socle de recharge, et les bornes du socle de recharge avec des mains mouillées.
- Ne mettez aucun objet dans les ouvertures. N'utilisez pas l'appareil si l'une de ses ouvertures est obstruée ; gardez-le à l'abri de la poussière, des peluches, des cheveux et de tout ce qui pourrait réduire le flux d'air.
- Éloignez les cheveux, les vêtements amples, les doigts et les autres parties du corps des ouvertures et des pièces mobiles.
- Faites très attention lorsque vous nettoyez les escaliers.
- N'utilisez pas l'appareil pour aspirer des liquides inflammables ou combustibles, tels que l'essence, ni dans des zones où ils peuvent être présents.
- N'aspirez rien qui brûle ou qui fume, comme des cigarettes, des allumettes ou des cendres chaudes.
- Pour réduire le risque de départ de feu, n'utilisez pas de liquide inflammable ou combustible pour nettoyer un sol.
- N'utilisez pas l'appareil sans le réservoir d'eau et/ou le filtre en place.
- Empêchez tout démarrage intempestif. Assurez-vous que l'interrupteur est en position d'arrêt avant de prendre ou de transporter l'appareil. Le fait de porter l'appareil avec le doigt sur l'interrupteur ou d'allumer l'appareil activé peut provoquer un accident.
- Rechargez uniquement avec le chargeur spécifié par le fabricant. Un chargeur adapté à un type de batterie peut créer un risque de départ de feu s'il est utilisé avec une autre batterie.
- N'utilisez les appareils qu'avec des batteries spécialement conçues à cet effet. L'utilisation d'autres batteries peut entraîner des risques de blessures et de départ de feu.

Instructions importantes de sécurité

- Lorsque la batterie n'est pas utilisée, tenez-la à l'écart d'autres objets métalliques, comme des trombones, des pièces de monnaie, des clés, des clous, des vis ou d'autres petits objets métalliques, qui peuvent connecter les bornes entre elles. La mise en court-circuit des bornes de la batterie peut provoquer des brûlures ou un départ de feu.
- En cas d'usage abusif, du liquide peut s'échapper de la batterie ; évitez tout contact. En cas de contact accidentel, rincez à l'eau. En cas de contact du liquide avec les yeux, consultez également un médecin. Le liquide éjecté de la batterie peut provoquer des irritations ou des brûlures.
- N'utilisez pas une batterie ou un appareil endommagé ou modifié.
- Une batterie endommagée ou modifiée peut avoir un comportement imprévisible et provoquer un incendie, une explosion ou un risque de blessure.
- N'exposez pas une batterie ou un appareil au feu ou à une température excessive. L'exposition au feu ou à une température supérieure à 130 °C peut provoquer une explosion.
- Suivez toutes les instructions de chargement et ne chargez pas la batterie ou l'appareil en dehors de la plage de température spécifiée dans les instructions. Une mise en charge incorrecte ou à des températures en dehors de la plage spécifiée peut endommager la batterie et augmenter le risque de départ de feu.
- Confiez l'entretien de l'appareil à un réparateur qualifié qui n'utilisera que des pièces de rechange identiques. Cela permet de garantir la sécurité de l'appareil.
- Ne modifiez pas ou n'essayez pas de réparer l'appareil ou la batterie sauf si cela est indiqué dans les instructions d'utilisation et d'entretien.
- Éteignez toujours cet appareil avant de brancher ou de débrancher la buse motorisée.
- Risque de blessures. La brosse peut démarrer de façon inattendue. Gardez le commutateur sur la position d'arrêt avant de nettoyer ou de réparer.
- Éteignez toutes les commandes avant de débrancher l'appareil.
- L'appareil doit être rangé, utilisé et chargé uniquement à une température comprise entre 4 °C-40 °C.
- Cet appareil contient des batteries qui ne sont pas remplaçables.
- Pour éviter les risques de départ de feu et de choc électrique dus à la détérioration des composants internes, n'utilisez que le liquide de nettoyage Dreame prévu pour l'appareil. Reportez-vous à la section Liquide de nettoyage du présent manuel.

CONSERVEZ CES INSTRUCTIONS

Usage domestique uniquement.

Pour réduire le risque de choc électrique, l'appareil est équipé d'une fiche polarisée (une lame est plus large que l'autre). Cette fiche ne s'adapte à une prise polarisée que dans un sens. Si la fiche ne s'adapte pas complètement à la prise, inversez-la. Si elle ne s'adapte toujours pas, contactez un électricien qualifié pour installer une prise appropriée. Ne modifiez pas la fiche de quelque façon que ce soit.

===	Courant continu
~	Courant alternatif
	Attention : Surface chaude

Instructions importantes de sécurité

Attention :

Cet appareil est conforme à la partie 15 des Règles de la FCC/appareils radio exempts de licence Innovation, Sciences et Economic Development Canada. Le fonctionnement est soumis aux deux conditions suivantes : (1) Cet appareil ne doit pas provoquer d'interférences nuisibles. (2) Cet appareil doit accepter toute interférence reçue, y compris les interférences susceptibles de provoquer un fonctionnement indésirable.

Toutes modification ou altération de cet appareil qui n'est pas expressément approuvée par la partie responsable de la conformité peut entraîner une interdiction de l'autorisation de l'utilisateur à faire fonctionner l'équipement. Cet équipement a été testé et déclaré conforme aux limites d'un appareil numérique de classe B, conformément à la partie 15 des règles de la FCC. Ces limites sont conçues pour fournir une protection raisonnable contre les interférences nuisibles dans une installation résidentielle. Cet équipement génère, utilise et peut émettre de l'énergie par radio fréquence et s'il n'est pas installé conformément à ces instructions, des interférences nuisibles aux communications radio peuvent survenir. Cependant, il n'y a aucune garantie que des interférences ne se produiront pas dans certaines installations. Si cet équipement provoque des interférences nuisibles à la réception radio ou télévision, ce qui peut être vérifié en mettant l'appareil hors et sous tension, l'utilisateur doit essayer d'éliminer les interférences par l'une des méthodes suivantes:

- Réorienter ou déplacer l'antenne de réception.
- Augmenter la distance entre l'équipement et le récepteur.
- Brancher l'équipement sur une prise de courant située sur un circuit différent de celui sur lequel le récepteur est branché.
- Consulter le revendeur ou un technicien radio/TV expérimenté pour obtenir de l'aide.

CFR Présentation du produit

Liste d'emballage

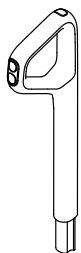

Poignée

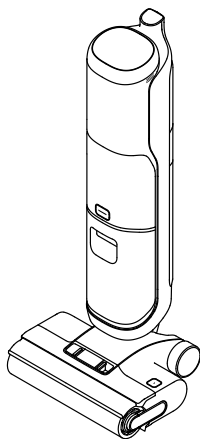

Corps principal

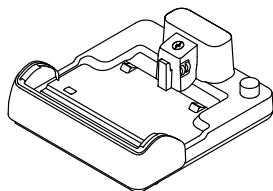

Station de charge



Rouleau à brosse de rechange



Filtre de rechange



Brosse de nettoyage



Solution de nettoyage

CFR Présentation du produit

Nettoyeur de sol

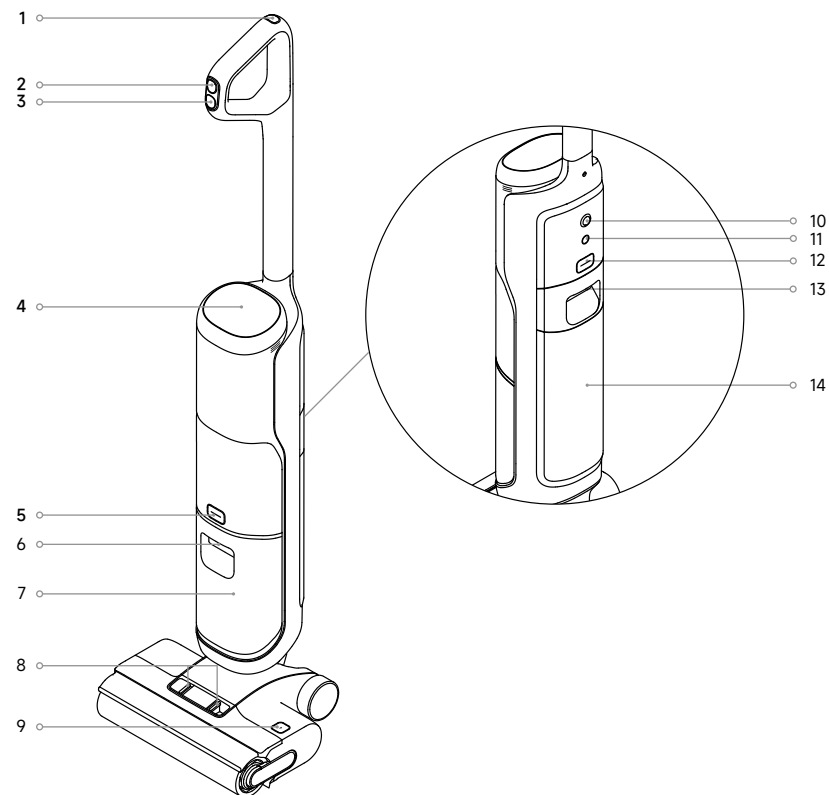

- 1 Bouton d'autonettoyage
- 2 Commutateur de mode
- 3 Interrupteur d'alimentation
- 4 Écran d'affichage
- 5 Bouton de déverrouillage du réservoir d'eau propre

- 6 Poignée du réservoir d'eau propre
- 7 Réservoir d'eau propre
- 8 Boutons de déverrouillage du couvercle de la brosse à rouleau
- 9 Boutons de déverrouillage de la brosse à rouleau
- 10 Roue omnidirectionnelle

- 11 Bouton de message vocal
 - Appuyez brièvement pour activer le message vocal ou régler le volume.
 - Maintenez cette touche enfoncée pendant 3 secondes pour accéder au réglage de la langue. Appuyez sur cette touche pour passer d'une langue à l'autre.
- 12 Bouton de déverrouillage du réservoir d'eau sale
- 13 Poignée du réservoir d'eau sale
- 14 Réservoir d'eau sale

Présentation du produit

Station de charge

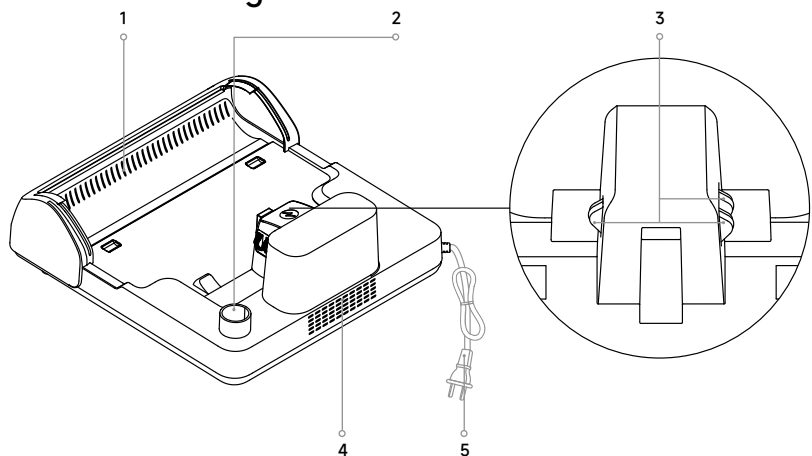

- 1 Sortie de séchage à l'air 2 Fente de rangement des accessoires
3 Contacts de charge 4 Entrée de séchage à l'air 5 Cordon d'alimentation

Écran d'affichage



- 1 Mode automatique 5 Messages d'erreur
2 Mode turbo
Les icônes varient selon la version, mais les fonctions restent les mêmes.
3 Mode aspiration 6 Indicateur de charge/de batterie faible
4 Mode de séchage
Lorsque le mode de séchage est activé, les icônes et s'allument. 7 Indicateur de concentration de poussières/
Indicateur du processus de séchage
• La couleur de l'indicateur change en fonction de la quantité de saleté en temps réel lorsqu'il est utilisé.
• L'indicateur signale le processus de séchage.

Remarque : Si l'appareil ne fonctionne pas correctement, l'écran affiche un message d'erreur ou un code d'erreur. Veuillez vous référer au tableau des messages d'erreur et des solutions pour trouver votre solution.

Installation

Installation de poignée

Insérez l'extrémité de la poignée verticalement dans le port sur le dessus de l'aspirateur comme indiqué, vous le sentirez cliquer en place.

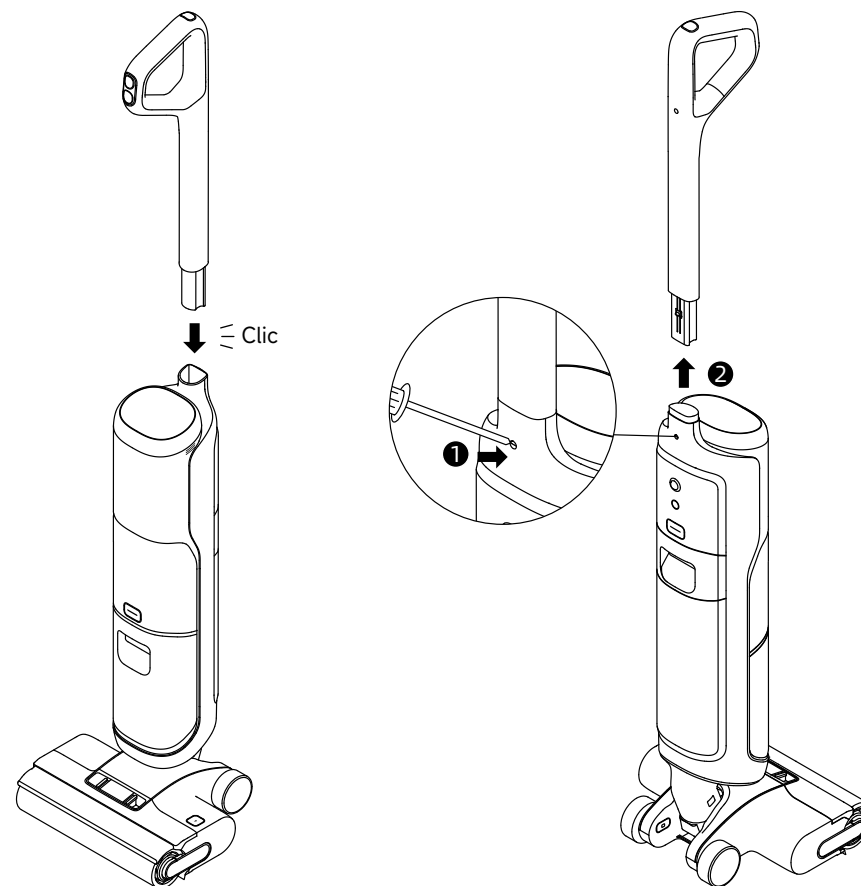

Remarque : Pour démonter l'appareil, introduisez un objet dur dans le trou de l'appareil comme indiqué pour appuyer sur les contacts et tirez en même temps la poignée vers le haut.

Charger

1. Placez la station de chargement contre un mur sur un sol plat et branchez-la à une source d'alimentation. Chargez complètement l'appareil avant la première utilisation.
2. Placez l'appareil sur la station de recharge. Lorsque le nombre sur l'écran d'affichage atteint 100, la batterie est complètement chargée.

⚡ Indicateur de charge/de batterie faible

- Clignotement orange : Niveau de charge de la batterie $\leq 20\%$ (en chargement)
- Clignotement vert : Niveau de charge de la batterie $> 20\%$ (en chargement)
- Vert fixe : Chargé à bloc
- Orange fixe : Niveau de batterie $\leq 20\%$

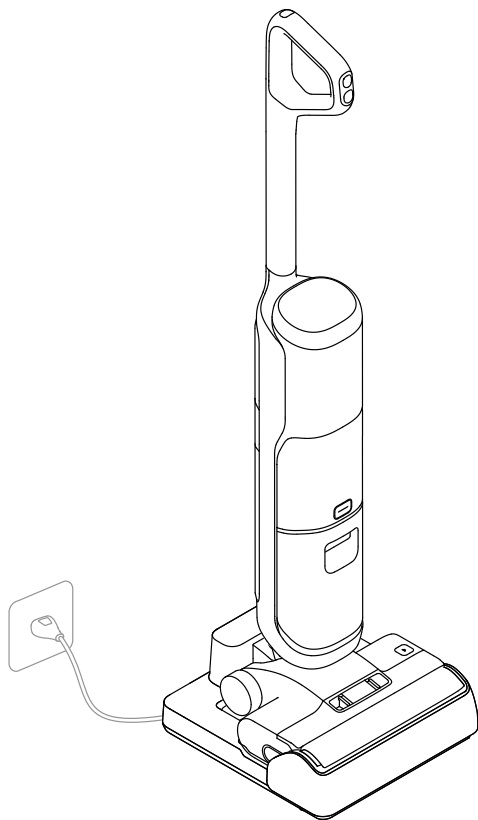

Remarque :

- Si l'aspirateur n'est pas utilisé dans les 10 minutes qui suivent sa charge complète, il passera en mode veille. Veuillez redémarrer l'appareil si vous devez l'utiliser.
- Pour prolonger la durée de vie de la batterie, celle-ci se refroidit automatiquement après une utilisation prolongée de l'appareil.

Mode d'emploi

Remplissage du réservoir d'eau propre

1. Appuyez sur le bouton d'ouverture du réservoir d'eau propre pour retirer le réservoir. Ouvrez le couvercle du réservoir et remplissez le réservoir avec de l'eau propre.

2. Installez le réservoir d'eau propre et assurez-vous qu'il s'enclenche.

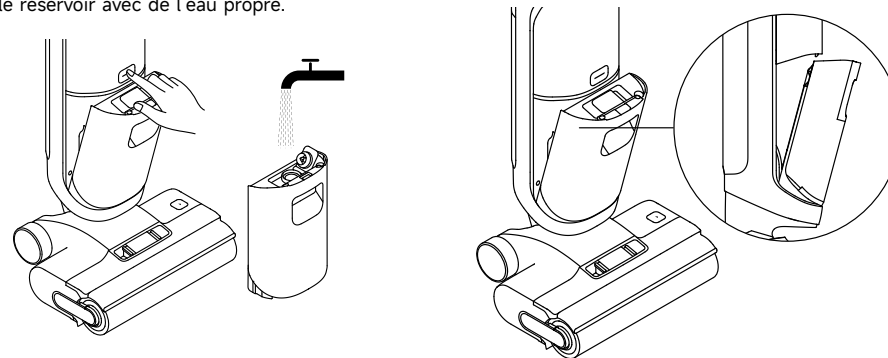

Ajout de liquide de nettoyage

1. Retirez le cachet avant l'utilisation.
2. Mesurez le nettoyant pour planchers à l'aide du bouchon de la bouteille (*environ 1,5 ml/0,05 fl oz par bouchon).
3. Versez-le dans le réservoir d'eau propre dans un rapport de dilution de 1:200, et secouez-le doucement pour le mélanger uniformément avant de l'utiliser.

Remarque :

- Pour un nettoyage en profondeur, un taux de dilution de 1:30 est recommandé.
- Ne pas ajouter un autre liquide que le nettoyant officiellement approuvé. Le nettoyant est disponible dans la boutique officielle en ligne. Vous reporter à l'étiquette de la solution de nettoyage pour obtenir les instructions spécifiques d'utilisation.

AVERTISSEMENT : Pour réduire les risques d'incendie et d'électrocution dus à la détérioration des composants internes, n'utilisez que le liquide de nettoyage dreame HFF3 prévu pour l'appareil.

Démarrer le nettoyage

Appuyez délicatement avec le pied sur le couvercle de la brosse et inclinez la machine vers l'arrière. Appuyez sur l'interrupteur  pour démarrer/arrêter le fonctionnement. Si l'appareil est en position verticale pendant le travail, la tâche en cours sera suspendue. L'appareil est conçu pour être posé à plat à un angle de 180 degrés, ce qui lui permet d'atteindre et de nettoyer sous les meubles bas.

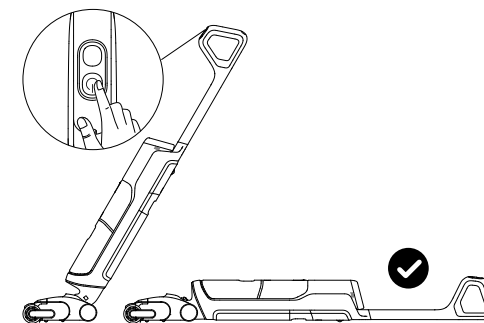

Remarque :

- Ne l'utilisez pas pour aspirer des liquides mousseux.
- Veillez mettre l'appareil hors tension lorsqu'il est à plat avant de le mettre en position verticale.
- L'appareil est adapté au nettoyage des sols, du marbre, des carreaux et autres surfaces dures.
- Lorsque l'appareil est en fonctionnement, ne le soulevez pas du sol, ne le déplacez pas et ne l'inclinez pas. Autrement, l'eau usée risque de s'écouler dans le moteur.

Changement de modes

Appuyez sur le commutateur de mode  pour passer d'un mode à l'autre en fonction de vos besoins.



Mode Automatique

L'appareil ajuste intelligemment la puissance d'aspiration en fonction des taches présentes sur le plancher.



Mode turbo

Puissance d'aspiration maximale et débit d'eau accru pour se débarrasser des taches tenaces sur des sols durs.



Mode Aspiration

Aspire une grande quantité d'eau sur le plancher.

Vidange du réservoir d'eau usée

1. Appuyez sur le bouton d'ouverture du réservoir d'eau usée pour retirer le réservoir.

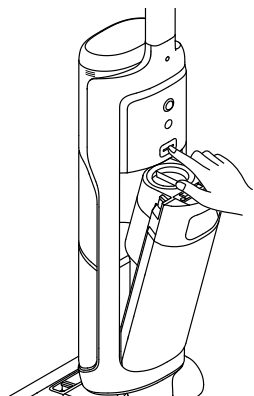

2. Appuyez sur les boutons d'ouverture du couvercle du réservoir d'eau usée pour retirer le couvercle du réservoir. Videz l'eau usée et utilisez le panier-filtre pour déchets solides pour séparer les déchets solides de l'eau usée.

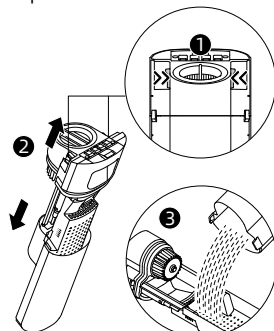

Remarque : Le panier-filtre solide est un élément amovible. L'appareil peut être utilisé normalement après le retrait de cette pièce.

3. Réinstallez le réservoir d'eau usée jusqu'à ce que vous entendiez un clic.

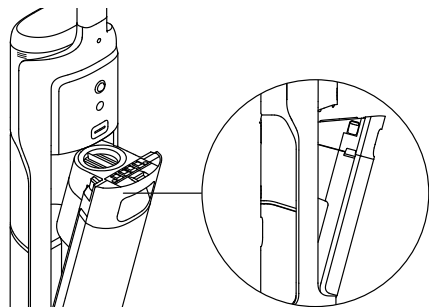

Auto-nettoyage à l'eau chaude et mode séchage

1. Remplacez l'appareil sur sa station. Assurez-vous que l'eau contenue dans le réservoir d'eau propre est suffisante pour l'auto-nettoyage.
2. Appuyez sur le bouton d'auto-nettoyage en haut de la poignée pour démarrer/arrêter l'auto-nettoyage.
3. Videz le réservoir d'eau usée une fois l'auto-nettoyage terminé et le mode de séchage enclenché. Appuyez sur le bouton  pour quitter le mode de séchage.
4. Appuyez sur le bouton d'auto-nettoyage et maintenez-le enfoncé pour accéder aux paramètres du mode de séchage et sélectionner le mode de séchage par défaut.

Remarque :

- Ne touchez pas au rouleau de la brosse, à l'eau chaude ou au module de chauffage de la station de recharge pendant l'auto-nettoyage à l'eau chaude.
- La fonction d'auto-nettoyage ne peut être activée que lorsque l'appareil est en cours de chargement et que le niveau de la batterie est supérieur à 15 %. Si le niveau de la batterie est inférieur, veuillez la recharger à au moins 15 % avant de commencer l'auto-nettoyage.

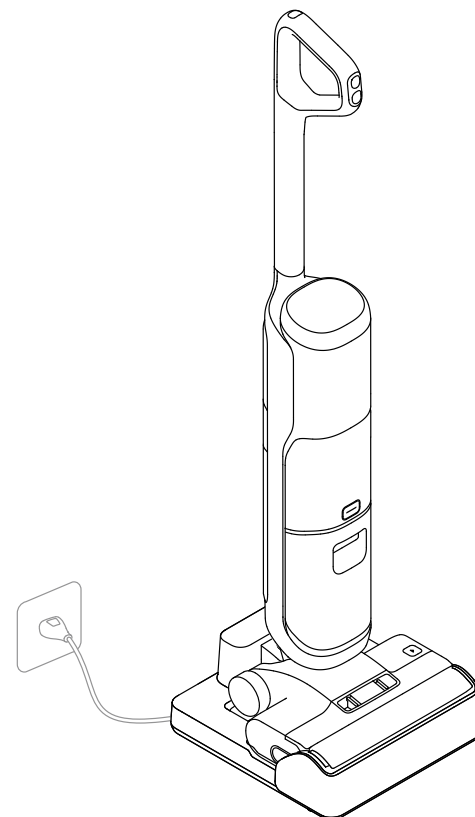

Entretien et maintenance

Conseils :

- Éteignez l'appareil avant toute opération d'entretien. Ne touchez pas au bouton d'alimentation.
- Remplacez les pièces au besoin. Les pièces doivent être remplacées par celles offertes par le fabricant ou son agent de service.
- Si l'appareil n'est pas utilisé pendant une période prolongée, chargez-le complètement, débranchez l'adaptateur d'alimentation et rangez l'appareil dans un endroit frais, peu humide et à l'abri des rayons directs du soleil. Pour éviter une décharge excessive de la batterie, chargez l'appareil au moins une fois tous les 3 mois.

Nettoyage du réservoir d'eau usée

1. Appuyez sur le bouton d'ouverture du réservoir d'eau usée pour retirer le réservoir.

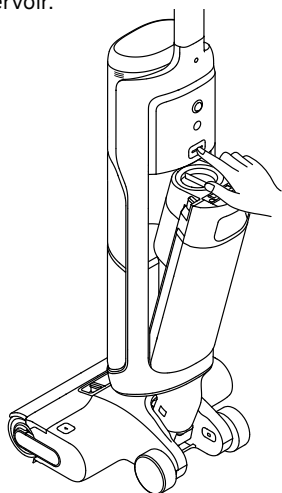

2. Appuyez sur les boutons d'ouverture du couvercle du réservoir d'eau usée pour retirer le couvercle du réservoir. Retirez le filtre du couvercle du réservoir d'eau usée.

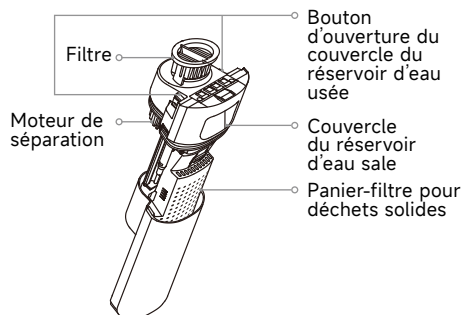

3. Rincez à l'eau le réservoir d'eau usée, y compris le moteur de séparation situé sur le couvercle du réservoir, le panier-filtre pour déchets solides et le couvercle du réservoir. Utilisez la brosse de nettoyage fournie pour nettoyer les parois intérieures du réservoir.

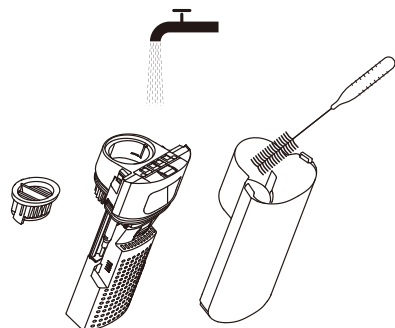

4. Réinstallez le filtre et le couvercle du réservoir d'eau usée. Réinstallez ensuite le réservoir d'eau usée jusqu'à ce que vous entendiez un clic.

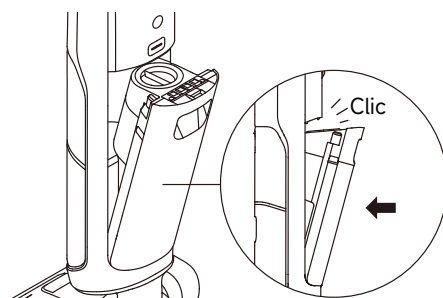

Remarque : Il est recommandé de nettoyer le réservoir d'eau usée après chaque utilisation, ainsi qu'avant et après l'auto-nettoyage.

Entretien et maintenance

Nettoyage du filtre

1. Retirez le filtre et éliminez délicatement la poussière qui flotte à la surface.

2. Lorsque le filtre est sale et doit être lavé, rincez-le à l'eau. Il doit être complètement sec avant d'être utilisé.



Remarque : Il est recommandé de remplacer le filtre tous les 3 à 6 mois.

Nettoyage du panier-filtre pour déchets solides

Retirez le réservoir d'eau usée et le couvercle du réservoir. Détachez ensuite le panier-filtre à déchets solides pour le nettoyer. Pour le remonter, alignez le bas du couvercle du réservoir d'eau usagée sur les trous de positionnement du panier-filtre à déchets solides. Insérez-le correctement jusqu'à ce que vous entendiez un clic.

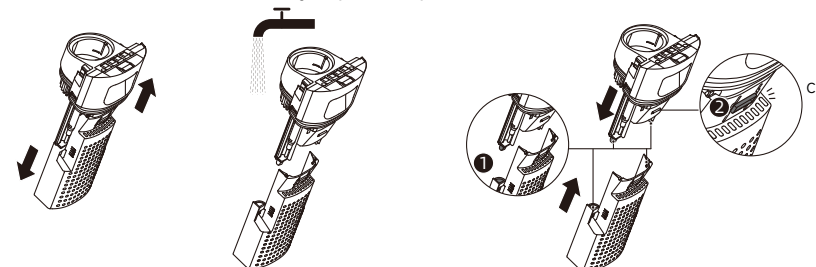

Remarque : Le panier-filtre solide est un élément amovible. L'appareil peut être utilisé normalement après le retrait de cette pièce.

Nettoyage du tube et du capteur de saleté

Retirez le réservoir d'eau usagée. Essayez le tube et le détecteur de saleté avec un chiffon humide avant de les utiliser.

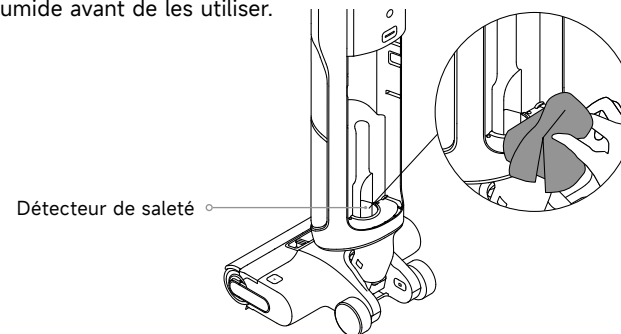

Remarque : Ne rincez pas le tube ou le détecteur de saleté.

Nettoyage de la brosse

1. Appuyez sur les boutons d'ouverture du couvercle du rouleau-brosse pour retirer le couvercle du rouleau-brosse.

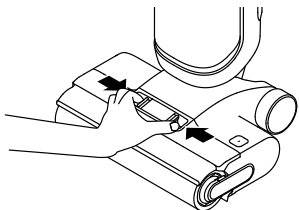

2. Appuyez sur le bouton de dégagement du rouleau-brosse et tirez sur la poignée pour retirer le rouleau-brosse.

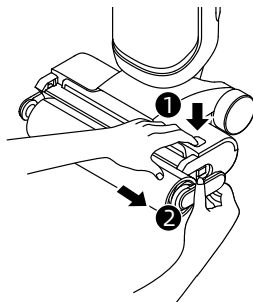

3. Éliminez les cheveux et les débris coincés sur le rouleau-brosse à l'aide de la brosse de nettoyage fournie. Rincez le rouleau-brosse et le couvercle à l'eau claire et les sécher complètement.

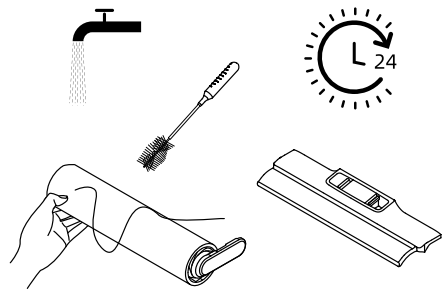

5. Réinstallez le rouleau-brosse et son couvercle jusqu'à ce que vous entendiez un clic.

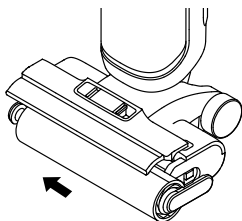

Remarque :

- Ne rincez pas l'ensemble de la brosse à l'eau.
- Nettoyez au besoin. Il est recommandé de remplacer le rouleau-brosse tous les 3 à 6 mois.
- Assurez-vous que le réservoir d'eau usée est retiré ou vide avant de coucher l'appareil sur le côté pour nettoyer le rouleau-brosse.

4. Essuyez l'entrée d'aspiration avec un chiffon sec ou un tissu humide.

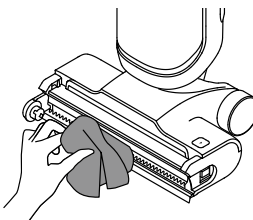

Si une erreur se produit, l'appareil s'arrête de fonctionner. Veuillez consulter le tableau suivant pour le dépannage. Si le problème persiste, veuillez contacter le service clientèle.





Error	Possible Cause	Solution
L'appareil ne fonctionne pas.	L'appareil n'a plus de batterie ou son niveau de batterie est faible.	Chargez-la complètement avant d'utiliser l'aspirateur.
	L'appareil est en position verticale.	Inclinez l'appareil vers l'arrière.
	Mode de protection contre la surchauffe, activé par le blocage.	L'appareil surchauffe en raison d'une obstruction et la coupure haute température s'est activée.
	Réservoir d'eau usée plein.	Videz le réservoir d'eau sale.
L'appareil se charge lentement.	La température de la pile est trop basse ou trop élevée.	Attendez que la température de la batterie revienne à la normale.
	Le filtre est bouché.	Nettoyez le filtre.
La puissance d'aspiration de l'appareil est faible.	L'entrée ou le tube d'aspiration est obstrué par un corps étranger.	Nettoyez le tube et l'entrée d'aspiration.
	Il y a trop d'eau sale dans le réservoir d'eau usée.	Videz le réservoir d'eau sale.
Le moteur émet un bruit étrange.	L'ouverture d'aspiration est bloquée.	Dégagez toute obstruction de l'ouverture d'aspiration.
	L'indicateur de niveau de batterie sur l'écran d'affichage ne s'allume pas pendant le chargement.	Assurez-vous que l'appareil est placé correctement sur la station de chargement.
Il n'y a pas d'eau qui sort de l'appareil.	La prise de la station de charge n'est pas insérée correctement dans la prise électrique.	Assurez-vous que l'appareil est placé correctement sur la base de chargement.
	L'appareil n'est pas placé correctement sur la station de chargement.	Assurez-vous que l'appareil est chargé avant d'activer la fonction d'autonettoyage.
Il n'y a pas d'eau qui sort de l'appareil.	Le réservoir d'eau propre n'est pas correctement installé ou le volume d'eau dans le réservoir d'eau propre est insuffisant.	Réinstallez ou videz le réservoir d'eau sale.
	Il faut 30 secondes pour humidifier le rouleau-brosse.	Mettez l'appareil en marche et vérifiez à nouveau après un certain temps.

Fuite d'eau par la fente d'aération.	De l'eau entre dans le moteur à la suite d'une collision ou d'un coup brusque.	Déplacez doucement l'aspirateur de l'avant vers l'arrière lorsqu'il est en marche.
	Le filtre n'est pas complètement sec après avoir été nettoyé.	Séchez complètement le filtre avant l'utilisation.
L'autonettoyage échoue.	La brosse à rouleau peut être coincée par de grosses particules.	Retirez le couvercle du rouleau-brosse pour vérifier et nettoyer le rouleau-brosse.
	L'appareil n'est pas placé correctement sur la station de chargement.	Assurez-vous que l'appareil est chargé avant d'activer la fonction d'autonettoyage.
	L'autonettoyage ne peut pas être activé si le niveau de la batterie est inférieur à 15 %.	L'auto-nettoyage ne peut être activé que lorsque l'appareil est en cours de chargement et que le niveau de la batterie est supérieur à 15 %.
	Le réservoir d'eau sale n'est pas bien installé, ou le réservoir d'eau sale est plein.	Réinstallez ou videz le réservoir d'eau sale.
	Le réservoir d'eau propre n'est pas installé correctement ou l'eau contenue dans le réservoir d'eau propre est insuffisante.	Réinstallez ou remplissez le réservoir d'eau propre.
Performances de séchage médiocre.	La sortie et l'entrée d'air de la base de charge sont peut-être bloquées.	Vérifiez et éliminez l'obstruction de la sortie et de l'entrée d'air.
Le mode de séchage ne fonctionne pas.	Le mode de séchage ne peut pas être activé si le niveau de la batterie est inférieur à 15 %.	Une fois l'auto-nettoyage terminé, l'appareil démarre automatiquement le processus de séchage lorsqu'il est chargé à 15 %.

Pour obtenir des services supplémentaires, veuillez nous contacter via <https://global.dreametech.com/pages/contact-us>

Site Web : <https://global.dreametech.com>

Si l'appareil ne fonctionne pas correctement, un message d'erreur s'affiche à l'écran. Veuillez vous référer au tableau ci-dessous pour trouver une solution.

Icône d'Erreur	Possible Cause	Solution
	Quantité d'eau insuffisante dans le réservoir d'eau propre	Remplissez le réservoir d'eau propre.
	Réservoir d'eau sale mal installé	Installez le réservoir d'eau sale.
	Réservoir d'eau usée plein	Videz le réservoir d'eau sale.
	Réservoir d'eau usée bloqué	Rincez à l'eau le réservoir d'eau usée, y compris le moteur de séparation situé sur le couvercle du réservoir, le panier-filtre pour déchets solides et le couvercle du réservoir.
	Tube bouché	Reportez-vous à la section Entretien et maintenance pour nettoyer le tube et le capteur de saleté.
	Brosse à rouleau coincée	Nettoyez le rouleau-brosse.
	Capteur sale.	Remplacez l'appareil sur sa base pour qu'il s'autonettoie.

Code d'Erreur	Possible Cause	Solution
E1-E7	Error	Redémarrez l'appareil pour le dépannage. Si le problème persiste, veuillez contacter le service clientèle.
F1-F6		
H1-H6		
H7	Surchauffe de la batterie	Attendez que la température de la batterie revienne à la normale.

Nettoyeur de sol			
Modèle	HHR30D	Puissance nominale	400 W
Tension nominale	21,6 V ---	Temps de charge	Environ 4 heures
Capacité du réservoir d'eau propre	880 mL/29,8 fl oz	Capacité du réservoir d'eau sale	650 mL/22 fl oz
Station de charge			
Modèle	HCBL/HCBAY	Puissance d'entrée nominale*	270 W
Puissance nominale	120 V ~ 60 Hz 0,8 A (charge)	Sortie nominale	27,5 V --- 1,68 A

* La puissance d'entrée nominale correspond à la puissance mesurée au cours d'un cycle représentatif d'entrée en mode de séchage.

Mise au rebut et retrait de la batterie

La batterie lithium-ion intégrée contient des substances dangereuses pour l'environnement. Avant de mettre la batterie au rebut, assurez-vous qu'elle est retirée par des techniciens qualifiés et mise au rebut dans un centre de recyclage approprié.

- la batterie doit être retirée de l'appareil avant d'être mise au rebut;
- l'appareil doit être déconnecté du réseau électrique lors du retrait de la batterie;
- la batterie doit être mise au rebut en toute sécurité.

Guide de retrait

1. Retirez le bouchon vissé en haut à l'arrière de l'appareil et retirez la vis à l'aide d'un tournevis.
2. Utilisez un outil approprié pour retirer l'écran et débrancher les câbles.
3. Utilisez un tournevis pour retirer toutes les vis de fixation du boîtier.
4. Retirez les vis de l'assemblage de la batterie, puis retirez le couvercle de la batterie.
5. Débranchez les câbles de connexion de la batterie et retirez la batterie de l'assemblage de la batterie.

ATTENTION :

- Avant de retirer la batterie, débranchez l'appareil et videz la batterie autant que possible.
- Les batteries inutilisées doivent être mises au rebut dans un centre de recyclage approprié.
- Ne pas exposer à un environnement à haute température pour éviter les risques d'explosion.
- Dans des conditions abusives, un liquide peut être éjecté de la batterie. En cas de contact, rincez à l'eau et consultez un médecin.

Garantie

1. Dreame est responsable envers le consommateur de tout défaut de conformité de matériau ou de fabrication non détectable au moment de l'achat.
2. Période de garantie : veuillez contacter le bureau de service après-vente pour obtenir plus d'informations. Si le territoire où se situe le client est soumis à des réglementations différentes, les réglementations locales prévalent.
3. La garantie ne s'applique pas dans les cas suivants :
 - a) Problèmes dus à la négligence, à l'utilisation ou à l'installation non conforme aux instructions fournies par Dreame.
 - b) Altération et/ou modification du produit par des entités ou des personnes non expressément autorisées par Dreame.
 - c) Dommages dus à des causes accidentelles et/ou à une négligence de la part du consommateur, en particulier en ce qui concerne les parties extérieures.
 - d) Pièces d'usure qui ne présentent pas de défaut de fabrication.
 - e) Absence de document d'achat valide (reçu, facture ou autre) fourni pour certifier la date d'achat du produit.
 - f) Modèle et/ou numéros du produit figurant sur le certificat d'achat ne correspondant pas au modèle et/ou aux numéros figurant sur le produit.
4. Pour plus d'informations sur la garantie, veuillez consulter le site officiel de Dreame : <https://global.dreametech.com>



Informations concernant les DEEE

Tous les produits portant ce symbole sont des déchets d'équipements électriques et électroniques (DEEE d'après la directive 2012/19/UE) qui ne doivent pas être mélangés avec les ordures ménagères non triées. Vous devez protéger la santé humaine et l'environnement en déposant votre équipement usagé dans un point de collecte prévu à cet effet pour le recyclage des déchets d'équipements électriques et électroniques, désigné par le gouvernement et les autorités locales. Des procédures d'élimination et de recyclage adéquates permettent d'éviter les effets nocifs sur l'environnement et la santé humaine. Veuillez contacter l'installateur ou les autorités locales pour plus d'informations sur le site, ainsi que les modalités et conditions des points de collecte de ce type.

Información de Seguridad

INSTRUCCIONES DE SEGURIDAD IMPORTANTES

Cuando utilice aparatos eléctricos debe seguir siempre las precauciones básicas de seguridad, entre las que se incluyen las siguientes:

LEA TODAS LAS INSTRUCCIONES ANTES DE UTILIZAR (ESTE APARATO). En caso de no prestar atención a las advertencias o a las instrucciones, pueden generarse descargas eléctricas, incendios y/o lesiones graves.

ADVERTENCIA- Para reducir el riesgo de incendio, descargas eléctricas o lesiones:

- No utilice al aire libre. No lo utilice sobre superficies mojadas durante la carga.
- No permita su uso como juguete. Es necesario prestar mucha atención cuando lo utilizan niños o cuando se utiliza cerca de ellos, mascotas o plantas.
- Utilícelo solamente como se describe en este manual. Utilice solamente los accesorios recomendados por el fabricante.
- No lo utilice con el cable o toma de alimentación dañados. Si el aparato no funciona como debiera, se ha caído, dañado, dejado al aire libre, o cayó al agua, devuélvalo al centro de servicio.
- No tire ni lleve del cable, no use el cable como un mango, no cierre una puerta sobre el cable ni tire del cable a través de bordes o esquinas afiladas. No pase el aparato por sobre el cable. Mantenga el cable alejado de superficies calientes.
- No desconecte tirando del cable. Para desenchufar, agarre el enchufe, no el cable.
- No manipule la base de carga, incluido el enchufe del cargador, ni los terminales del cargador con las manos mojadas.
- No coloque ningún objeto en las aberturas. No lo utilice con ninguna abertura bloqueada, manténgalo libre de polvo, pelusas, cabello y cualquier cosa que pueda reducir el flujo de aire.
- Mantenga el pelo, ropa suelta, dedos y todas las partes del cuerpo alejados de las piezas en movimiento y las aberturas.
- Ponga cuidado extremo al limpiar sobre escalones.
- No lo use para recoger líquidos inflamables o combustibles, como gasolina, ni en áreas donde puedan estar presentes.
- No recoja nada que se esté quemando o humeando, como cigarrillos, fósforos o cenizas calientes.
- Para reducir el riesgo de incendio, no utilice un líquido inflamable o combustible para limpiar el suelo.
- No lo use sin el tanque de agua y/o el filtro colocado.
- Evite el arranque involuntario. Asegúrese de que el interruptor esté en la posición de apagado antes de recoger o transportar el aparato. Llevar el aparato con el dedo en el interruptor o energizar el aparato que tiene el interruptor encendido provoca accidentes.
- Recargue solo con el cargador especificado por el fabricante. Un cargador adecuado para un tipo de paquete de baterías puede crear un riesgo de incendio cuando se utiliza con otro paquete de baterías.
- Utilice aparatos solo con paquetes de baterías específicamente designados. El uso de cualquier otro paquete de baterías puede crear un riesgo de lesiones e incendios.
- Cuando la batería no esté en uso, manténgala alejada de otros objetos metálicos, como clips, monedas, llaves, clavos, tornillos u otros objetos metálicos pequeños, que puedan hacer una conexión de un terminal a otro. Cortocircuitar los terminales de la batería puede causar quemaduras o un incendio.

Información de Seguridad

- Cuando se la maltrata, es posible que salga líquido de la batería, evite el contacto. Si ocurre el contacto de forma accidental, enjuague con agua. Si el líquido entra en contacto con los ojos, busque ayuda médica adicional. El líquido expulsado de la batería puede causar irritación o quemaduras.
- No utilice una batería o aparato que esté dañado o modificado.
- Los paquetes de baterías dañados o modificados pueden exhibir un comportamiento impredecible que resulte en incendio, explosión o riesgo de lesiones.
- No exponga la batería o el aparato al fuego ni a temperaturas excesivas. La exposición al fuego o temperaturas superiores a los 130 °C/266 °F puede causar una explosión.
- Siga todas las instrucciones de carga y no cargue la batería o el aparato fuera del rango de temperatura especificado en las instrucciones. Una carga incorrecta o a temperaturas fuera del rango especificado puede dañar la batería y aumentar el riesgo de incendio.
- Haga que un técnico de reparación cualificado realice el mantenimiento utilizando solo piezas de repuesto idénticas. Esto garantizará que se mantenga la seguridad del aparato.
- No modifique ni intente reparar el aparato ni la batería, excepto como se indica en las instrucciones de uso y cuidado.
- Apague siempre este aparato antes de conectar o desconectar la boquilla motorizada.
- Riesgo de lesiones. El cepillo podría activarse de forma inesperada. Mantenga el interruptor en posición de apagado antes de limpiarlo o realizarle mantenimiento.
- Apague todos los controles antes de desconectar.
- El aparato debe almacenarse, usarse y cargarse solo en el rango de temperatura de 4 °C/39,2 °F~40 °C/104 °F.
- Este aparato contiene baterías que no se pueden reemplazar.
- Para reducir el riesgo de incendio y descargas eléctricas causa de daños en los componentes internos, solo use el líquido de limpieza Dreame destinado para el uso en este aparato. Consulte la sección Líquido de limpieza de este manual.

GUARDE ESTAS INSTRUCCIONES

Solo para uso doméstico.

Para reducir el riesgo de descarga eléctrica, el aparato tiene un enchufe polarizado (una clavija es más ancha que la otra). Este enchufe cabrá en un tomacorriente polarizado de una sola vía. Si el enchufe no encaja completamente en el toma corriente, inviértalo. Si todavía no encaja, póngase en contacto con un electricista cualificado para instalar la toma de corriente adecuada. No cambie el enchufe de ninguna manera.

---	Corriente continua
~	Corriente alterna
	Precaución: Superficie caliente

Precaución:

Este dispositivo cumple con la Parte 15 de las Normas de la FCC / Innovación, Ciencia y Desarrollo Económico RSS(s) exentos de licencia de Canadá. El funcionamiento está sujeto a las siguientes dos condiciones: (1) este dispositivo no puede causar interferencias dañinas. (2) este dispositivo debe aceptar cualquier interferencia recibida, incluida la interferencia que pueda provocar un funcionamiento no deseado.

Cambios o modificaciones no aprobados expresamente por la parte responsable del cumplimiento podrían anular la autoridad del usuario para operar el equipo.

Este equipo ha sido probado y se determinó que cumple con los límites para un dispositivo digital de Clase B, de conformidad con la parte 15 de las Normas de la FCC. Estos límites están diseñados para brindar una protección razonable contra interferencias dañinas en una instalación residencial. Este equipo genera usos y puede irradiar energía de radiofrecuencia y, si no se instala y utiliza de acuerdo con las instrucciones, puede causar interferencias dañinas en las comunicaciones por radio. Sin embargo, no hay garantía de que no se produzcan interferencias en una instalación en particular. Si este equipo causa interferencias dañinas en la recepción de radio o televisión, lo que se puede determinar con apagar y encender el equipo, se recomienda que el usuario intente corregir la interferencia mediante una o más de las siguientes acciones.

Contenido

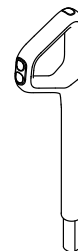

Mango

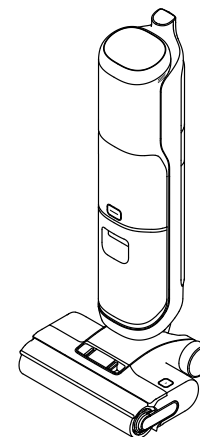

Cuerpo principal

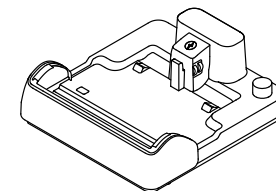

Base de carga



Cepillo giratorio de repuesto



Filtro de repuesto



Cepillo de limpieza



Solución de limpieza

Descripción general del producto

Limpiador de piso

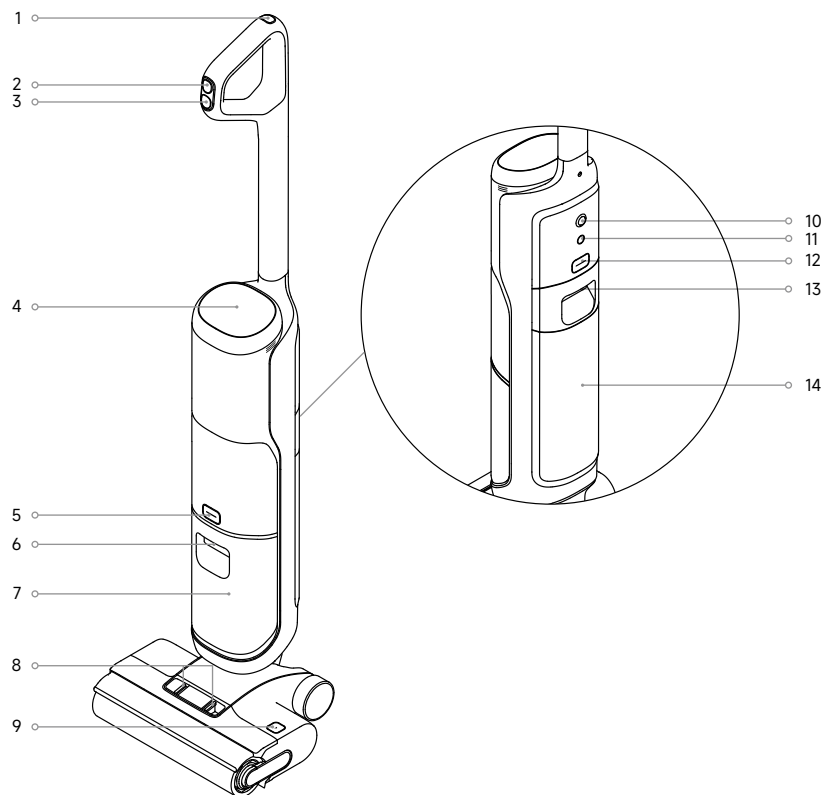

- | | | |
|---|--|--|
| 1 Botón de limpieza automática | 6 Manija del depósito de agua limpia | 11 Botón de indicación por voz |
| 2 Interruptor de modo | 7 Depósito de agua limpia | <ul style="list-style-type: none"> • Presione el botón brevemente para activar la indicación por voz o ajustar el volumen. • Mantenga presionado durante 3 segundos para acceder a la configuración de idioma. Presione para cambiar entre idiomas. Mantenga presionado para confirmar la selección. |
| 3 Interruptor de alimentación | 8 Botón de liberación de la cubierta del cepillo giratorio | 12 Botón de liberación del depósito de agua usada |
| 4 Pantalla de visualización | 9 Botón de liberación del cepillo giratorio | 13 Manija del depósito de agua usada |
| 5 Botón de liberación del depósito de agua limpia | 10 Rueda omnidireccional | 14 Depósito de agua usada |

Descripción general del producto

Base de carga

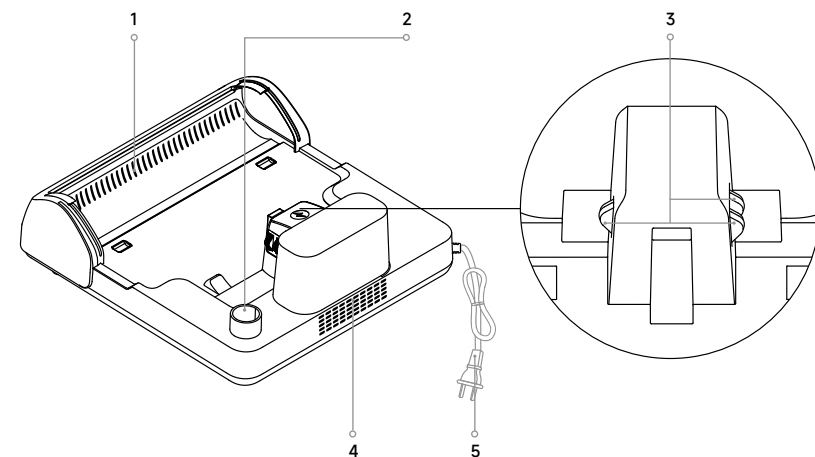

- | | | | | |
|----------------------------|--|----------------------|-----------------------------|-------------------------|
| 1 Salida de aire de secado | 2 Ranura de almacenamiento de accesorios | 3 Contactos de carga | 4 Entrada de aire de secado | 5 Cable de alimentación |
|----------------------------|--|----------------------|-----------------------------|-------------------------|

Pantalla de visualización



- | | |
|--|---|
| 1 Modo automático | 5 Mensajes de error |
| 2 Modo turbo | 6 Indicador de carga/batería baja |
| Los iconos varían según la versión, pero las funciones permanecen iguales. | 7 Indicador de concentración de polvo/Indicador de proceso de secado |
| 3 Modo de succión | <ul style="list-style-type: none"> • El color del indicador cambia con la cantidad de suciedad en tiempo real cuando está en uso. • El indicador indica el proceso de secado. |
| 4 Modo de secado | |
| Cuando el modo de secado esté activado, se iluminarán los iconos y . | |

Nota: Si el aparato no funciona correctamente, la pantalla de visualización mostrará un mensaje de error o un código de error. Consulte la tabla de indicaciones de error y soluciones para encontrar su solución.

Instalar el mango

Inserte el extremo del mango verticalmente en el puerto de la parte superior de la aspiradora como se indica hasta que escuche un clic.

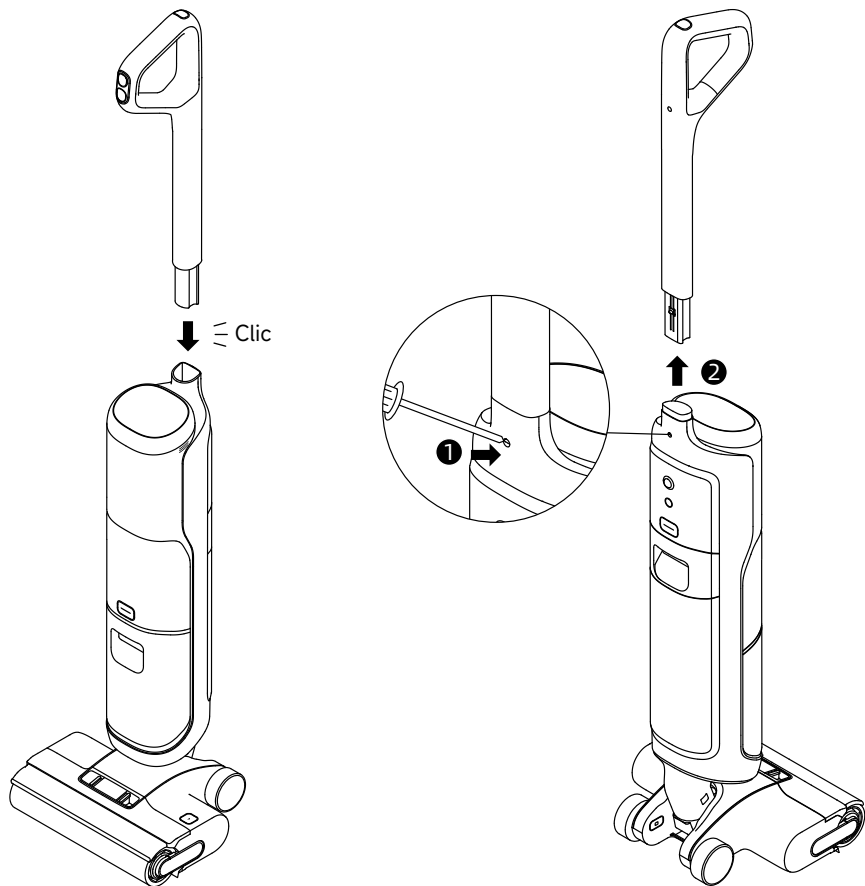

Nota: Para desmontar, introduzca un objeto duro en el orificio del aparato como se indica para presionar los contactos y tire del mango hacia arriba al mismo tiempo.

1. Coloque la base de carga contra una pared a nivel del suelo y conéctela a una fuente de alimentación. Cargue completamente el aparato antes del primer uso.
2. Coloque el aparato en la base de carga. Cuando el número en la pantalla de visualización llegue a 100, la batería estará completamente cargada.

⚡ Indicador de carga/batería baja

- Respiración naranja: Nivel de batería \leq 20% (cargando)
- Respiración verde: Nivel de batería $>$ 20% (cargando)
- Verde sólido: Carga completa
- Naranja sólido: Nivel de batería \leq 20%

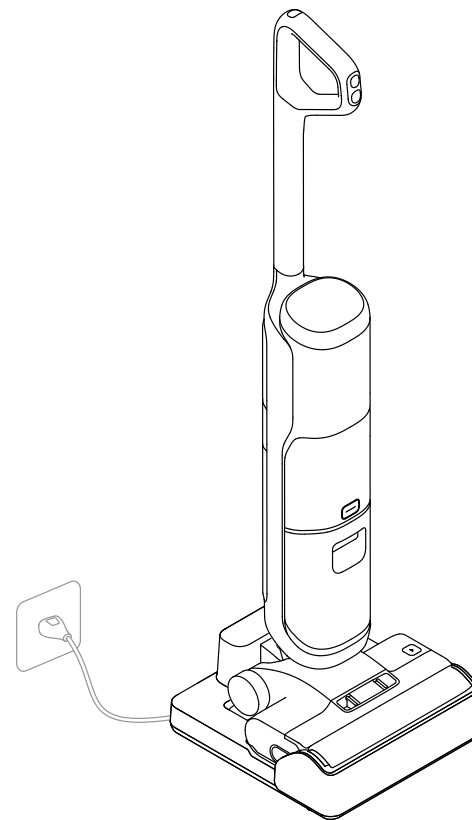

Nota:

- Si no se realiza ninguna operación dentro de los 10 minutos posteriores a la carga completa, la aspiradora entrará en modo de suspensión. Reinicie el aparato si necesita usarlo.
- Para prolongar la vida útil de la batería, ésta se sigue enfriando automáticamente después de haber utilizado el aparato durante un período prolongado.

Modo de uso

Llenado del tanque de agua limpia

1. Pulse el botón de liberación del tanque de agua limpia para retirar el tanque. Abra la tapa del tanque y llénelo con agua limpia.
2. Instale el tanque de agua limpia y asegúrese de que encaje en su lugar.

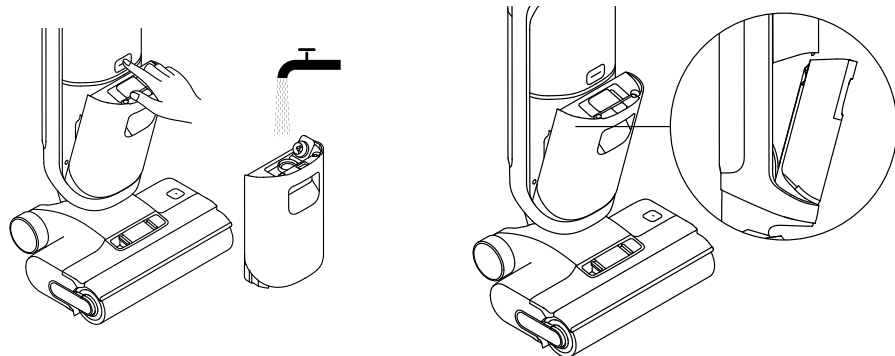

Adición del líquido de limpieza

1. Retire el sello antes de usar.
2. Mida el limpiador de pisos con la tapa de la botella (*aproximadamente 1,5 ml/0,05 oz. liq. por tapa).
3. Viértalo en el tanque de agua limpia en una proporción de dilución de 1:200 y agite suavemente para mezclar uniformemente antes de usar.

Nota:

- Para una limpieza profunda se recomienda una proporción de dilución de 1:30.
- No agregue ningún líquido que no sea el limpiador aprobado oficialmente. El limpiador puede estar disponible en la tienda online oficial. Consulte la etiqueta de la solución de limpieza para obtener instrucciones de uso específicas.

ADVERTENCIA: Para reducir el riesgo de incendio y descarga eléctrica debido a daños en los componentes internos, utilice únicamente el líquido de limpieza dreame HFF3 diseñado para usarse con el aparato.

Empezar a limpiar

Pise suavemente la cubierta del cepillo y recline el aparato hacia atrás. Presione el interruptor de encendido  para iniciar/detener el funcionamiento. Si el aparato está en posición vertical mientras está funcionando, se suspenderá la tarea actual. El aparato está diseñado para colocarse en posición horizontal en un ángulo de 180 grados, lo que le permite alcanzar y limpiar debajo de los muebles de bajo perfil.

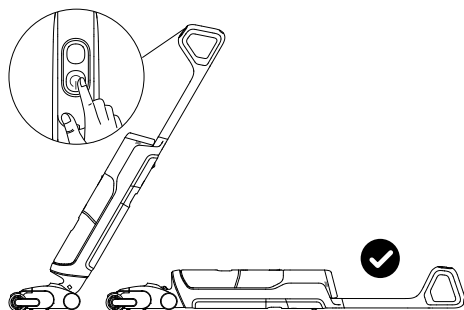

Nota:

- No utilice el aparato para aspirar líquidos espumosos.
- Asegúrese de que el aparato esté en posición vertical antes de apagarlo estando el aparato en posición horizontal.
- El aparato es adecuado para limpiar piso, mármol, baldosas y otras superficies duras.
- Cuando el aparato esté en funcionamiento, no lo levante del suelo, no lo mueva ni lo incline. De lo contrario, el agua usada puede fluir hacia el motor.

Modo de uso

Cambiar entre modos

Presione el interruptor de modo  para cambiar de modo según sus necesidades.



Modo automático

El aparato ajustará inteligentemente la potencia de succión según las manchas del suelo.



Modo turbo

Máxima potencia de succión y mayor flujo de agua para manchas difíciles en pisos duros.



Modo de succión

Aspira una gran cantidad de agua del piso.

Vaciado del tanque de agua usada

1. Pulse el botón de liberación del tanque de agua usada para retirar el tanque.
2. Pulse los botones de liberación de la cubierta del tanque de agua usada para retirar la cubierta del tanque. Vierta el agua usada y use la canasta del filtro de residuos sólidos para separar los residuos sólidos del agua usada.

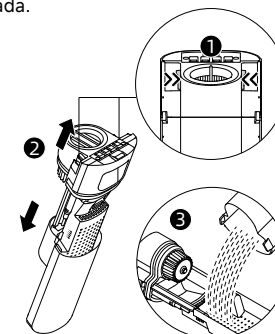
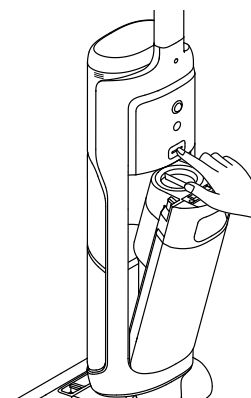

Nota: La canasta del filtro de sólidos es un componente desmontable. El aparato se puede utilizar normalmente después de retirar la pieza.

3. Vuelva a instalar el tanque de agua usada hasta que escuche un clic.

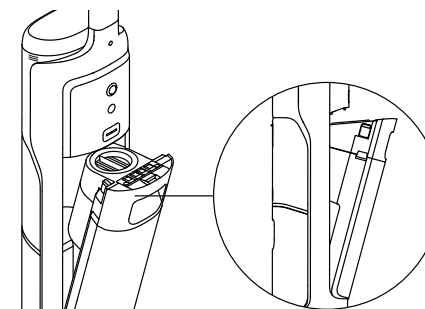

Autolimpieza con agua caliente y modo de secado

1. Vuelva a colocar el aparato en la base. Asegúrese de que el agua en el tanque de agua limpia sea suficiente para la autolimpieza.
2. Presione brevemente el botón de autolimpieza en la parte superior del mango para iniciar/detener la autolimpieza.
3. Vacíe el tanque de agua usada después de que se complete la autolimpieza y se haya activado el modo de secado. Presione el botón  para salir del modo de secado.
4. Presione y mantenga presionado el botón de autolimpieza para ingresar a la configuración del modo de secado y seleccionar el modo de secado predeterminado.

Nota:

- No toque el rodillo del cepillo, el agua caliente, ni el módulo de calentamiento de la base de carga durante la autolimpieza con agua caliente.
- La función de autolimpieza solo se puede habilitar cuando el aparato se está cargando y el nivel de la batería es superior al 15%. Si el nivel de la batería es inferior, cárguela al 15% antes de comenzar la autolimpieza.

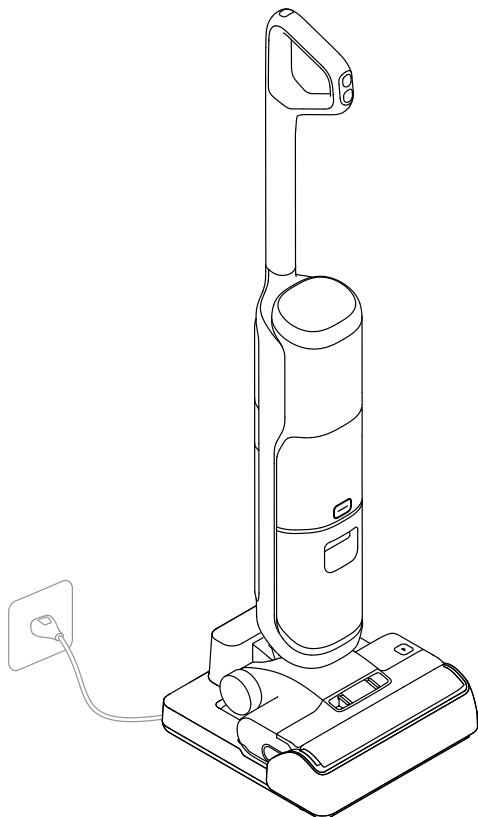

Consejos:

- Apague el aparato antes del mantenimiento. No toque el interruptor de encendido.
- Reemplace las piezas si es necesario. Las piezas se deben reemplazar por las que el fabricante o su agente de servicio tengan disponibles.
- Si el aparato no se usa durante un período prolongado, cárguelo por completo, desenchufe el adaptador de corriente y guárdelo en un ambiente fresco y con poca humedad, lejos de la luz solar directa. Para evitar una descarga excesiva de la batería, cargue el aparato al menos una vez cada 3 meses.

Limpieza del tanque de agua usada

1. Pulse el botón de liberación del tanque de agua usada para retirar el tanque.

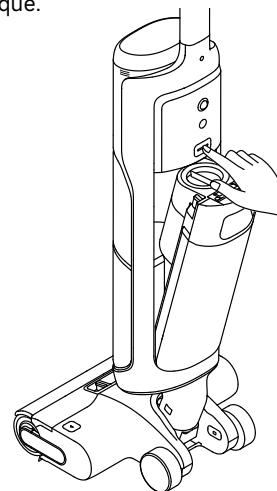

2. Pulse los botones de liberación de la cubierta del tanque de agua usada para retirar la cubierta del tanque. Retire el filtro de la cubierta del tanque de agua usada.

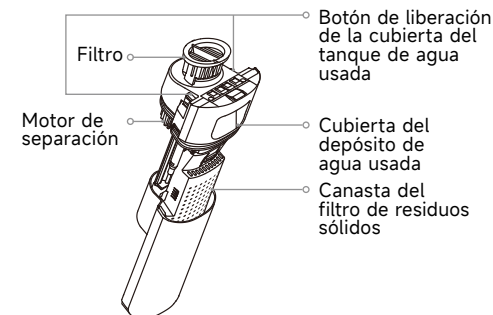

3. Enjuague el tanque de agua usada, incluido el motor de separación en la cubierta del tanque, la canasta del filtro de residuos sólidos y la cubierta del tanque con agua. Utilice el cepillo de limpieza incluido para limpiar las paredes internas del tanque.

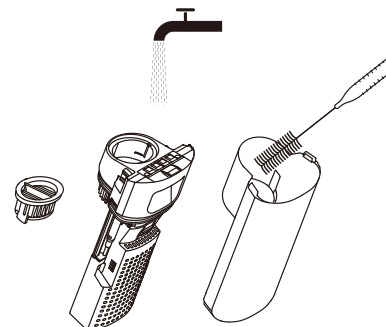

4. Vuelva a instalar el filtro y la cubierta del tanque de agua usada. Luego vuelva a instalar el tanque de agua usada hasta que escuche un clic.

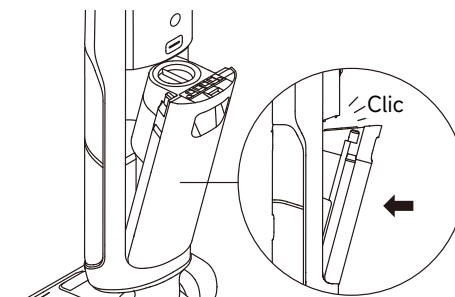

Nota: Se recomienda limpiar el tanque de agua usada a tiempo después de cada uso, así como antes y después de la autolimpieza.

Cuidado y mantenimiento

Limpeza del filtro

1. Retire el filtro y elimine suavemente el polvo que flota en la superficie.
2. Cuando el filtro esté sucio y necesite lavarse, enjuáguelo con agua. Debe estar totalmente seco antes del uso.

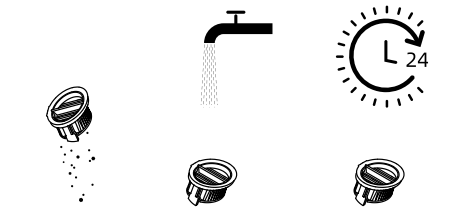

Nota: Se recomienda reemplazar el filtro cada 3 a 6 meses.

Limpeza de la canasta del filtro de residuos sólidos

Retire el tanque de agua usada y la cubierta del tanque. Luego, separe la canasta del filtro de residuos sólidos para limpiarla. Para volver a montar, alinee la parte inferior de la cubierta del tanque de agua usada con los orificios de posicionamiento en la canasta del filtro de residuos sólidos. Insértela correctamente hasta que escuche un clic.

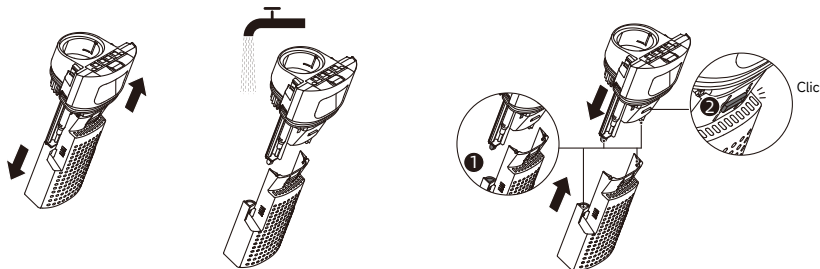

Nota: La canasta del filtro de sólidos es un componente desmontable. El aparato se puede utilizar normalmente después de retirar la pieza.

Limpeza del tubo y del sensor de suciedad

Retire el tanque de agua usada. Limpie el tubo y el sensor de suciedad con un paño húmedo antes de usar.

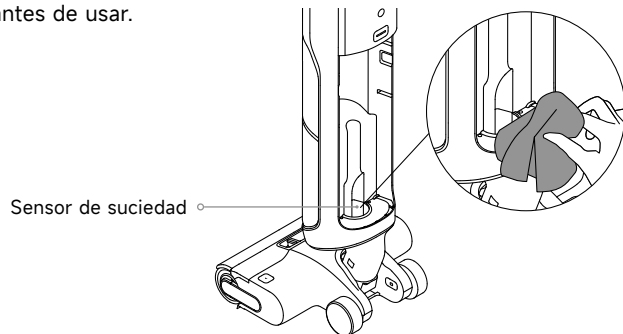

Nota: No enjuague el tubo ni el sensor de suciedad.

Cuidado y mantenimiento

Limpeza del conjunto del cepillo

1. Presione los botones de liberación de la cubierta del rodillo del cepillo para retirar la cubierta del rodillo del cepillo.
2. Presione el botón de liberación del rodillo del cepillo y tire del mango para sacar el rodillo del cepillo.

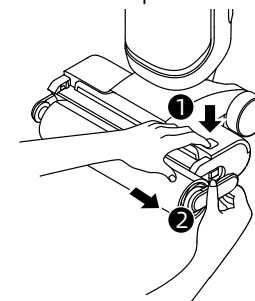
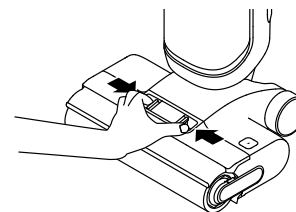

3. Limpie los cabellos y residuos atrapados en el rodillo del cepillo con el cepillo de limpieza incluido. Enjuague el rodillo del cepillo y la cubierta con agua limpia y séquelos por completo.

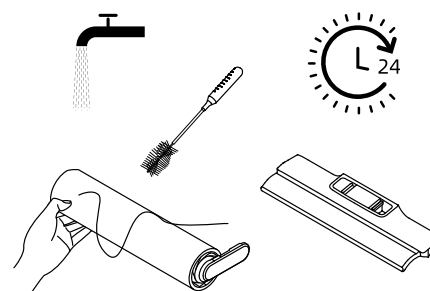

4. Limpie la entrada de succión con un paño seco o un pañuelo húmedo.

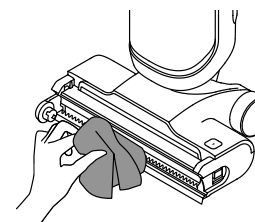

5. Vuelva a instalar el rodillo del cepillo y la cubierta del rodillo del cepillo hasta que escuche un clic.

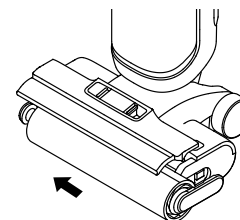

Nota:

- No enjuague el conjunto del cepillo con agua.
- Limpie según sea necesario. Se recomienda reemplazar el cepillo giratorio cada 3 a 6 meses.
- Asegúrese de que el tanque de agua usada esté retirado o vacío antes de colocar el aparato de lado para limpiar el cepillo giratorio.

Si se produce un error, el dispositivo dejará de funcionar. Consulte la siguiente tabla para solucionar problemas. Si el problema persiste, comuníquese con el servicio de atención al cliente.

Erreur	Cause Possible	Solución
El aparato no funciona.	El aparato no tiene batería o el nivel de batería está bajo.	Cargue completamente la batería antes de usar el aparato.
	El aparato está en posición vertical.	Recline el aparato hacia atrás.
	Modo de protección contra sobrecalentamiento activado por bloqueo.	El aparato se está sobrecalentando debido a una obstrucción y la suspensión por alta temperatura se ha activado.
	Tanque de agua usada lleno	Vacíe el depósito de agua usada.
	Las piezas no están instaladas en su lugar.	Asegúrese de que todas las piezas estén correctamente en su lugar.
El aparato se carga lentamente.	La temperatura de la batería es demasiado baja o demasiado alta.	Espere hasta que la temperatura de la batería vuelva a la normalidad.
La potencia de succión del aparato está débil.	El filtro está tapado.	Limpiar el filtro.
	La entrada o el tubo de succión está bloqueado por un objeto extraño.	Limpie el tubo y la entrada de succión.
El motor hace un ruido extraño.	Hay demasiada agua sucia en el tanque de agua usada.	Vacíe el depósito de agua usada.
	La entrada de succión está tapada.	Quite cualquier elemento que esté tapando la entrada de succión.
El indicador de nivel de batería en la pantalla de visualización no se enciende durante la carga.	El enchufe de la base de carga no está insertado correctamente en el tomacorriente.	Asegúrese de que el enchufe de la base de carga esté insertado correctamente.
	El aparato no está colocado correctamente en la base de carga.	Asegúrese de que el aparato esté colocado en la base de carga correctamente.





No sale agua del aparato.	El tanque de agua limpia no está instalado correctamente en su lugar o el agua en el tanque de agua limpia es insuficiente.	Vuelva a instalar o llene el tanque de agua limpia.
	Se tarda 30 segundos en humedecer el cepillo giratorio.	Encienda el aparato y vuelva a comprobarlo después de un rato.
El respiradero pierde agua.	Un golpe o un tirón brusco provocaron que entrara agua al motor.	Mueva la aspiradora suavemente hacia delante y hacia atrás cuando esté encendida.
	El filtro no quedó completamente seco después de limpiarlo.	Seque el filtro por completo antes de usar el aparato.
La limpieza automática falla.	El cepillo giratorio puede estar atascado debido a la presencia de partículas grandes.	Retire la cubierta del rodillo del cepillo para comprobar y limpiar el rodillo del cepillo.
	El aparato no está colocado correctamente en la base de carga.	Asegúrese de que el aparato se esté cargando antes de activar la función de autolimpieza.
	La limpieza automática no se puede activar si el nivel de la batería es inferior al 15%.	La función de autolimpieza solo se puede habilitar mientras el aparato se está cargando y el nivel de la batería es superior al 15%.
	El depósito de agua usada no está instalado en su lugar o está lleno.	Vuelva a instalar o vacíe el depósito de agua usada.
Bajo rendimiento de secado.	El tanque de agua limpia no está instalado en su lugar o el agua en el tanque de agua limpia es insuficiente.	Vuelva a instalar o llene el tanque de agua limpia.
	La salida de aire y la entrada de aire de la base de carga pueden estar obstruidas.	Compruebe y elimine la obstrucción de la salida y entrada de aire.
El modo de secado no funciona.	El modo de secado no se puede habilitar si el nivel de la batería es inferior al 15%.	Una vez completada la autolimpieza, el aparato iniciará automáticamente el proceso de secado una vez que esté cargado al 15%.

Para obtener servicios adicionales, por favor póngase en contacto con nosotros a través de <https://global.dreametech.com/pages/contact-us>

Sitio web: <https://global.dreametech.com>

Indicaciones de error y soluciones

Si el aparato no funciona correctamente, la pantalla de visualización mostrará un mensaje de error. Consulte la tabla a continuación para encontrar su solución.

Ícône d'Erreur	Cause Possible	Solución
	El depósito de agua limpia no tiene suficiente agua	Llene el tanque de agua limpia.
	El depósito de agua usada no está instalado	Instale el depósito de agua usada.
	Tanque de agua usada lleno	Vacíe el depósito de agua usada.
	Tanque de agua usada bloqueado	Enjuague el tanque de agua usada, incluido el motor de separación en la cubierta del tanque, la canasta del filtro de residuos sólidos y la cubierta del tanque con agua.
	Tubo tapado	Consulte la sección cuidado y mantenimiento para limpiar el tubo y el sensor de suciedad.
	El cepillo giratorio está atascado	Limpie el rodillo del cepillo.
	Sensor sucio.	Vuelva a colocar el aparato en la base para la autolimpieza.

Código de Error	Cause Possible	Solución
E1-E7	Erreur	Reinicie el dispositivo para solucionar problemas. Si el problema persiste, póngase en contacto con el servicio de atención al cliente.
F1-F6		
H1-H6		
H7	Sobrecalentamiento de la batería	Espere hasta que la temperatura de la batería vuelva a la normalidad antes de seguir usando el aspirador.

Especificaciones

Aspiradora			
Modelo	HHR30D	Potencia nominal	400 W
Voltaje nominal	21,6 V ---	Tiempo de carga	Aprox. 4 horas
Capacidad del depósito de agua limpia	880 mL/29,8 fl oz	Capacidad del depósito de agua usada	650 mL/22 fl oz
Base de carga			
Modelo	HCBL/HCBAY	Potencia de entrada nominal*	270 W
Entrada nominal	120 V ~ 60 Hz 0,8 A (carga)	Salida nominal	27,5 V --- 1,68 A

* La potencia de entrada nominal se refiere a la potencia medida durante un ciclo representativo para ingresar al modo de secado.

Extracción y Eliminación de Batería

La batería de iones de litio incorporada contiene sustancias que son peligrosas para el medio ambiente. Antes de desechar la batería, asegúrese de sean retiradas por técnicos calificados y que la desecho en una instalación de reciclaje adecuada.

- se debe quitar la batería del aparato antes de desecharlo;
- el aparato debe estar desconectado de la red de alimentación cuando se quita la batería;
- la batería debe desecharse de forma segura.

Guía de Extracción

1. Quite el tapón roscado en la parte superior de la parte trasera del aparato y retire el tornillo con un destornillador.
2. Use una herramienta adecuada para retirar el conjunto de pantalla y desconectar los cables.
3. Use un destornillador para retirar los tornillos de fijación del cuerpo.
4. Retire los tornillos del conjunto de paquete de baterías y quite la tapa de la batería.
5. Desconecte los cables de conexión del paquete de baterías y retire la batería del conjunto de paquete de baterías.

PRECAUCIÓN:

- Antes de quitar la batería, desconecte la alimentación y agote la batería tanto como sea posible.
- Las baterías quitadas deben desecharse en una instalación de reciclaje adecuada.
- No las exponga a alta temperatura para evitar riesgos de explosión.
- En condiciones ásperas, es posible que gotee líquido de la batería. Si ocurre contacto, enjuague con agua y busque ayuda médica.

Extracción y Eliminación de Batería

Garantía

1. Dreame es responsable ante el consumidor de cualquier falta de conformidad de material o mano de obra no detectable en el momento de la compra.
2. Período de garantía: por favor, consulte a la oficina de atención al cliente para obtener más información. Si el territorio donde se encuentra el consumidor tiene regulaciones diferentes, prevalecerán las regulaciones locales.
3. La garantía no será aplicable en los siguientes casos:
 - a) Problemas debidos al descuido, uso o instalación que no cumpla con las instrucciones proporcionadas por Dreame.
 - b) La manipulación y/o modificaciones del producto por entidades o personas no expresamente autorizadas por Dreame.
 - c) Daños debidos a causas accidentales y/o negligencia del consumidor, con especial referencia a las partes externas.
 - d) Piezas sujetas a desgaste que no presenten defectos de fabricación.
 - e) No se proporciona ningún documento de compra válido (recibo, factura u otro) que certifique la fecha de compra del producto.
 - f) El modelo y/o los números del producto en el certificado de compra no coinciden con el modelo y/o números que aparecen en el producto.
4. Para obtener más información sobre la garantía, consulte el sitio web oficial de Dreame: <https://global.dreametech.com>



Información sobre RAEE

Todos los productos que contienen este símbolo son residuos de aparatos eléctricos y electrónicos (RAEE según la directiva 2012/19/UE) que no se deben mezclar con residuos domésticos sin clasificar. En su lugar, debe proteger la salud humana y el medio ambiente entregando su aparato desechado a un punto de recolección designado para el reciclaje de residuos de aparatos eléctricos y electrónicos, designado por el gobierno o las autoridades locales. El desecho y reciclaje correctos ayudarán a evitar posibles consecuencias negativas al medio ambiente y la salud humana. Póngase en contacto con el instalador o las autoridades locales para obtener más información sobre la ubicación así como los términos y condiciones de dichos puntos de recolección.