

FloorX 500

Cordless Floor Washer

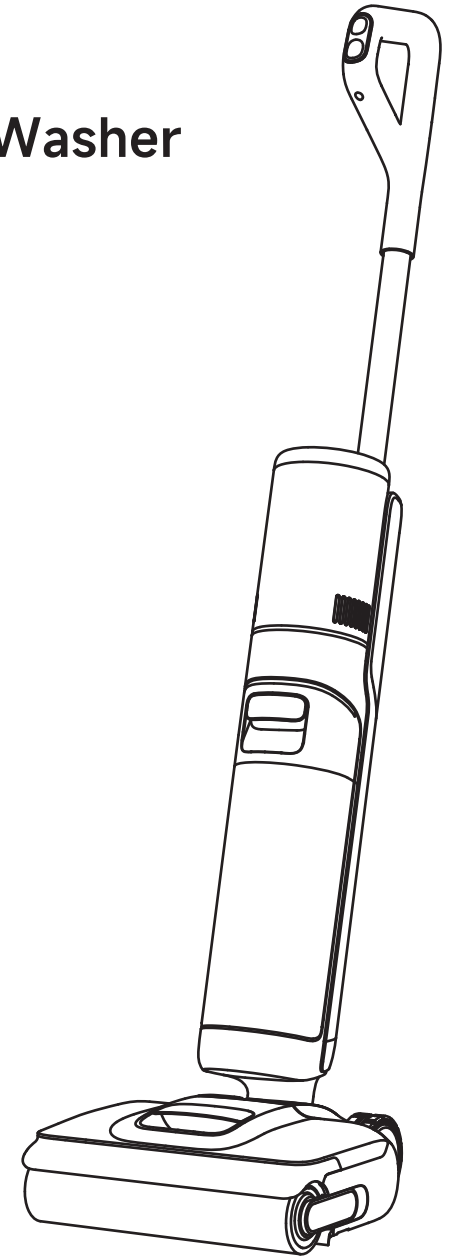

Contact us for Help
US & CA : support.na@dreame.tech
MX : support.mx@dreame.tech
Manufactured by: Dreame Trading (Tianjin) Co., Ltd.
Address: Room 2112-1-1, South District, Finance and Trade Center,
No.6975 Yazhou Road, Dongjiang Bonded Port Area, Tianjin Pilot Free
Trade Zone, Tianjin, China
Tel: +1 (866) 977-5177
For more information, please visit <https://global.dreame.tech.com>
Made in China

NA-A00



User Manual

The illustrations in this manual are for reference only.
Please refer to the actual product.

DREAME

THANK YOU

FOR PURCHASING THIS DREAME
CORDLESS FLOOR WASHER.

Scan for Quick Start

Scan the QR code to access the video tutorial and the user manual.

Register your Dreame account to receive special offers and updates.

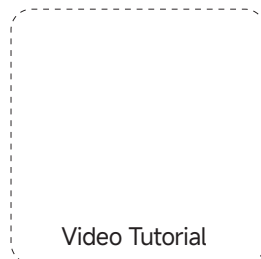

The high-quality product is engineered for optimal performance.
If you have any questions on the product, please contact us:
support.us@dreame.tech

Contents

EN	User Manual	01
FR	Mode d'emploi	20
AES	Manual del usuario	39



Please scan the QR code for the User Manual.

IMPORTANT SAFETY INSTRUCTIONS

When using an electrical appliance, basic precautions should always be followed, including the following:

READ ALL INSTRUCTIONS BEFORE USING (THIS APPLIANCE). Failure to follow the warnings and instructions may result in electric shock, fire and/or serious injury.

WARNING— To reduce the risk of fire, electric shock, or injury:

- Do not use outdoors. Do not use on wet surfaces during charging.
- Do not allow to be used as a toy. Close attention is necessary when used by or near children, pets or plants.
- Use only as described in this manual. Use only manufacturer's recommended attachments.
- Do not use with damaged cord or plug. If appliance is not working as it should, has been dropped, damaged, left outdoors, or dropped into water, return it to a service center.
- Do not pull or carry by cord, use cord as a handle, close a door on cord, or pull cord around sharp edges or corners. Do not run appliance over cord. Keep cord away from heated surfaces.
- Do not unplug by pulling on cord. To unplug, grasp the plug, not the cord.
- Do not handle charging base, including charging base plug, and charging base terminals with wet hands.
- Do not put any object into openings. Do not use with any opening blocked; keep free of dust, lint, hair, and anything that may reduce air flow.
- Keep hair, loose clothing, fingers, and all parts of body away from openings and moving parts.
- Turn off all controls before unplugging.
- Use extra care when cleaning on stairs.
- Do not use to pick up flammable or combustible liquids, such as gasoline, or use in areas where they may be present.
- Do not pick up anything that is burning or smoking, such as cigarettes, matches, or hot ashes.
- To reduce the risk of fire, do not use a flammable or combustible liquid to clean a floor.
- Do not use without water tank and/or filter in place.
- Prevent unintentional starting. Ensure the switch is in the off-position before picking up or carrying the appliance. Carrying the appliance with your finger on the switch or energizing appliance that has the switch on invites accidents.
- Recharge only with the charging base specified by the manufacturer. A charging base that is suitable for one type of appliance may create a risk of fire when used with another one.
- Under abusive conditions, liquid may be ejected from the battery; avoid contact. If contact accidentally occurs, flush with water. If liquid contacts eyes, additionally seek medical help. Liquid ejected from the battery may cause irritation or burns.

- Do not use a battery pack or appliance that is damaged or modified. Damaged or modified battery packs may exhibit unpredictable behavior resulting in fire, explosion or risk of injury.
- Do not expose a battery pack or appliance to fire or excessive temperature. Exposure to fire or temperature above 130°C/266°F may cause explosion.
- Follow all charging instructions and do not charge the battery pack or appliance outside of the temperature range specified in the instructions. Charging improperly or at temperatures outside of the specified range may damage the battery and increase the risk of fire.
- Have servicing performed by a qualified repair person using only identical replacement parts. This will ensure that the safety of the appliance is maintained.
- Do not modify or attempt to repair the appliance or the battery pack except as indicated in the instructions for use and care.
- Always turn off this appliance before cleaning and maintenance.
- This appliance contains batteries that are non-replaceable.
- The appliance should be stored, used and charged only in the temperature range of 4°C/39.2°F–40°C/104°F
- Use appliances only with specifically designated battery packs. Use of any other battery packs may create a risk of injury and fire.
- When battery pack is not in use, keep it away from other metal objects, like paper clips, coins, keys, nails, screws or other small metal objects, that can make a connection from one terminal to another. Shorting the battery terminals together may cause burns or a fire.
- Risk of injury. Brush may start unexpectedly. Keep the switch in off position before cleaning or servicing.
- To reduce the risk of fire and electric shock due to internal component damage, use only dreamer cleaning fluid intended for use with this appliance. See the Cleaning Fluid section of this manual.

SAVE THESE INSTRUCTIONS

Household use only.

To reduce the risk of electric shock, the appliance has a polarized plug (one-blade is wider than the other). This-plug will fit in a polarized outlet-only one-way. If the plug does not fit fully in the outlet, reverse the plug. If it still does not fit, contact a qualified electrician-to install the proper outlet. Do not change the plug in any way.

Caution:

This device complies with Part 15 of the FCC Rules / Innovation, Science and Economic Development Canada's licence-exempt RSS(s). Operation is subject to the following two conditions: (1) this device may not cause harmful interference. (2) this device must accept any interference received, including interference that may cause undesired operation. Changes or modifications not expressly approved by the party responsible for compliance could void the user's authority to operate the equipment.

This equipment has been tested and found to comply with the limits for a Class B digital device, pursuant to part 15 of the FCC Rules. These limits are designed to provide reasonable protection against harmful interference in a residential installation. This equipment generates uses and can radiate radio frequency energy and, if not installed and used in accordance with the instructions, may cause harmful interference to radio communications. However, there is no guarantee that interference will not occur in a particular installation. If this equipment does cause harmful interference to radio or television reception, which can be determined by turning the equipment off and on, the user is encouraged to try to correct the interference by one or more of the following.

---	Direct current
~	Alternating current

Packing List



Handle

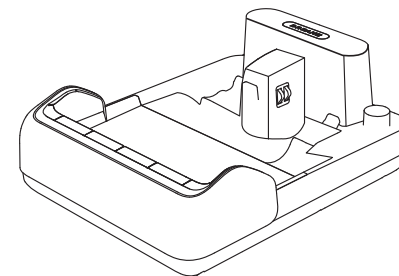

Charging Base

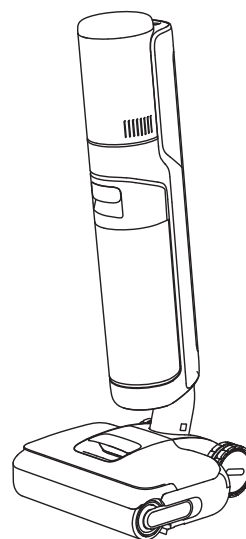

Main Body



Cleaning Brush



Spare Roller Brush



Replacement Filter

Floor Washer

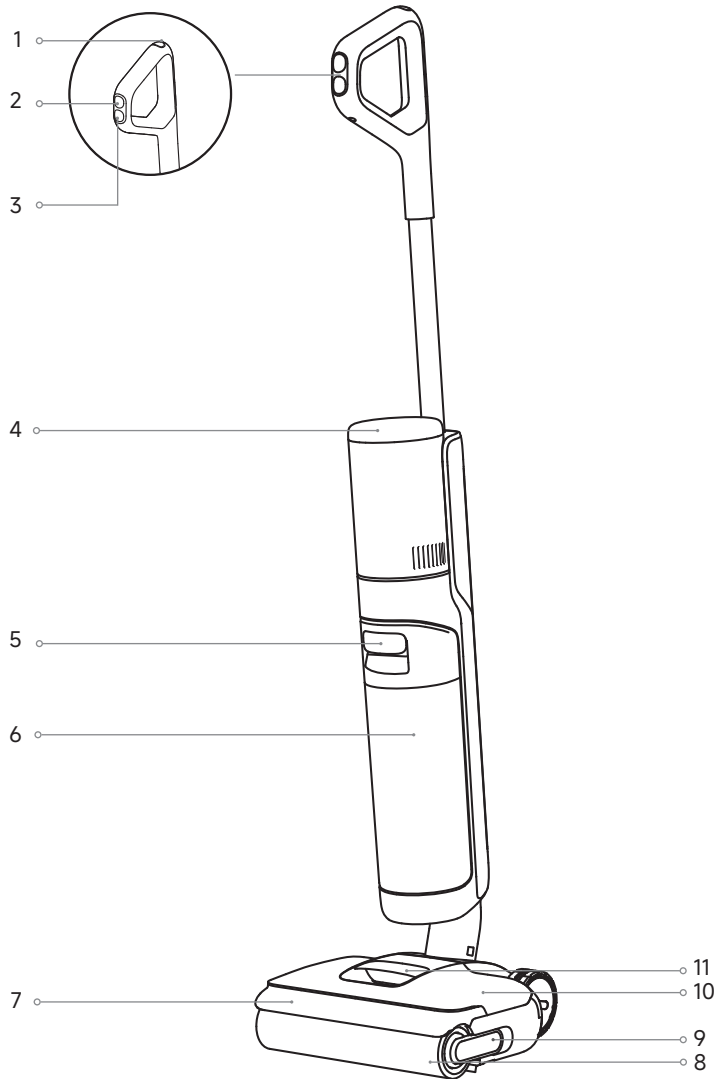

- | | | |
|------------------------|--------------------------|----------------------------|
| 1 Self-Cleaning Button | 5 Used Water Tank Handle | 9 Roller Brush Handle |
| 2 Mode Switch | 6 Used Water Tank | 10 Clean Water Tank |
| 3 Power Switch | 7 Roller Brush Cover | 11 Clean Water Tank Handle |
| 4 Display Screen | 8 Roller Brush | |

Charging Base

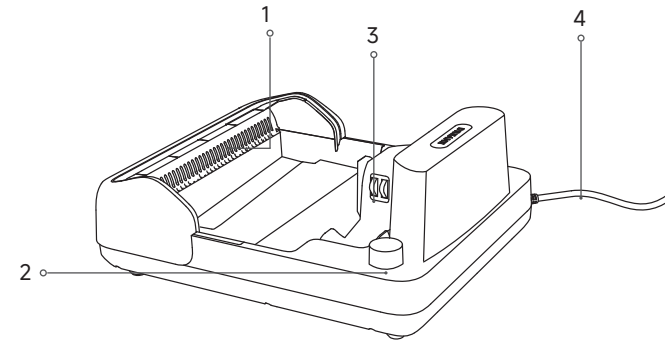

- 1 Air-Drying Outlet 2 Accessory Storage Slot 3 Charging Contacts 4 Power Cord

Display Screen



- | | | |
|----------------------|-------------------------------|------------------------------------------------------|
| 1 Turbo Mode | 5 Error Messages | 6 Dust Concentration & Self-Cleaning/Drying Progress |
| 2 Smart Mode | ↳ Insufficient clean water | 7 Self-Cleaning Mode |
| 3 Drying Mode | ↳ Used water tank full | 8 Battery Indicator |
| 4 Charging Indicator | ↳ Tube clogged | 9 Suction Mode |
| | ↳ Roller brush stuck | 10 Quiet Mode |
| | ↳ Roller brush and tube dirty | |

Note:

- The display screen will show an error message if the appliance is not working properly. Please refer to the Error Prompts and Solutions table to find your solution.
- For reference only. The actual appearance and display screen of the product shall prevail.

Installation

Install the Handle

Insert the end of the handle vertically into the slot on the top of the appliance as indicated until you hear a click.

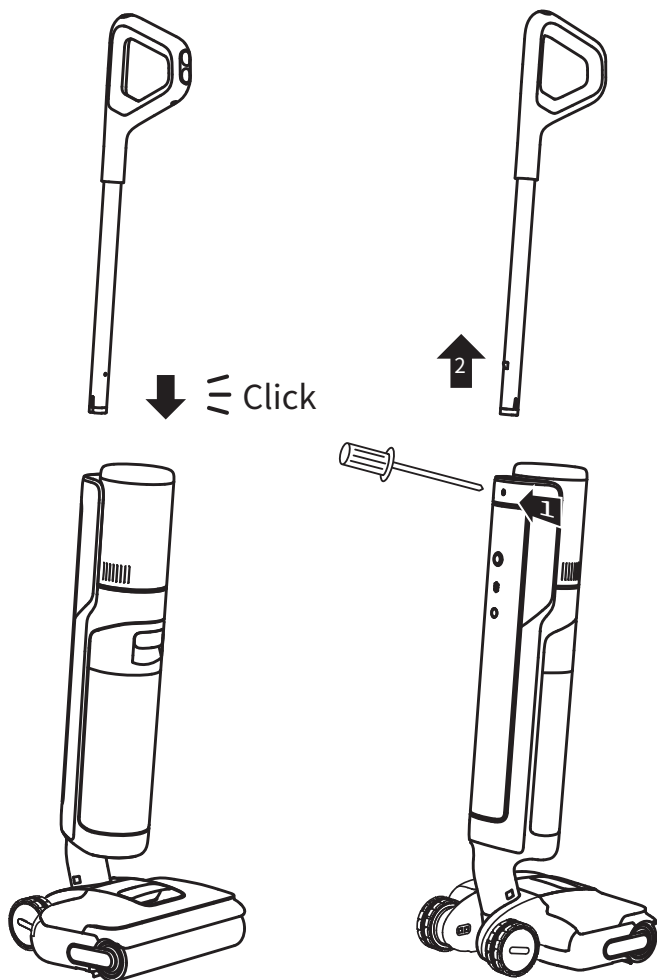

Note: To disassemble, extend a hard object into the hole of the appliance as indicated to press the contacts and pull the handle upward at the same time.

Charging

1. Place the charging base against a wall on level ground and connect it to a power source. Fully charge the appliance before first use.
2. Place the appliance on the charging base. When the number on the display screen reaches 100, the battery is fully charged.

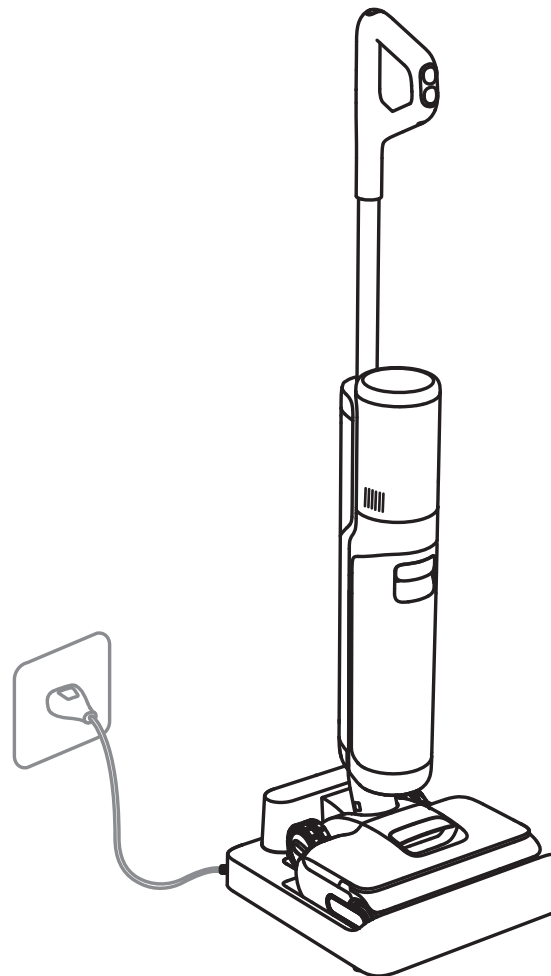

Note:

- If there is no operation within 10 minutes of being fully charged, the appliance will enter sleep mode. Please restart the appliance when you need to use it again.
- To prolong its life, the battery will automatically cool down (for approximately 1 hour) before recharging after the product has been running continuously for a long time.

Switch Modes

Press  to switch modes based on your needs.



Turbo Mode

Maximum suction power and increased water flow for stubborn stains on hard floors.



Smart Mode

The appliance will detect the stain level and intelligently adjust the suction power and water flow accordingly.



Quiet Mode

The appliance will maintain moderate suction power at a low noise level.



Suction Mode

Sucks up a large amount of water from the floor.

Fill the Clean Water Tank

Remove the clean water tank. Open the tank cover and fill the tank with sufficient clean water. Re-install the tank and ensure it clicks into place.

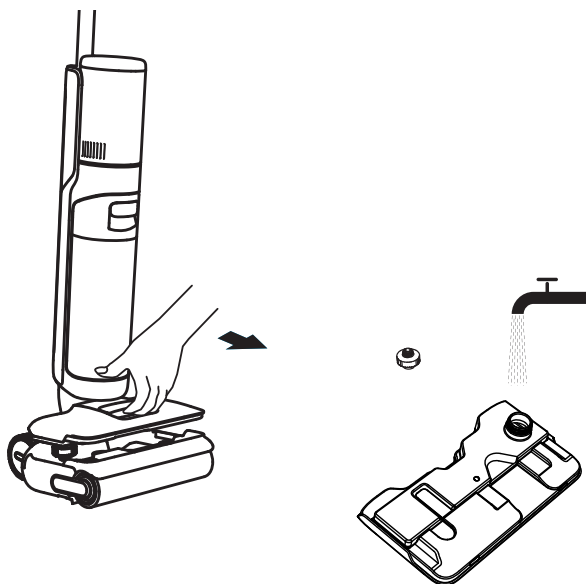

Add Cleaning Fluid



WARNING: To reduce the risk of fire and electric shock due to internal component damage, use only Dreame Trading (Tianjin) Co., Ltd. AWH10 cleaning fluid intended for use with the appliance.

1. Remove the seal before use.
2. Measure the floor cleaner with the bottle cap (*approximately 10 ml/0.34 fl oz per cap).
3. Pour it into the clean water tank and gently shake to mix it evenly before use.

Note: Do not add any liquids other than the officially-approved cleaner. The cleaner can be available on the official online store, which is available on the official online store.

How to Use

Start Cleaning

Gently step on the brush cover and recline the appliance backward. Press  to start cleaning. Press  to switch modes based on your needs.

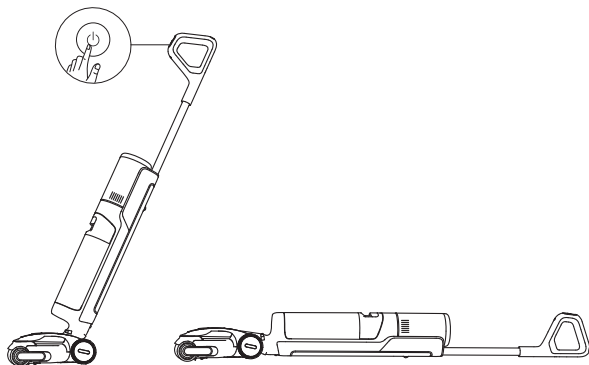

Note:

- Do not vacuum any foamy liquids.
- If the appliance is in the upright position while working, the current task will be suspended.
- The appliance is only suitable for cleaning hard surfaces such as wood floors, marble, and tiles.
- Please press the brush against the floor when using.
- Do not lift or move the appliance while in operation to prevent dirty water from flowing back into the motor.

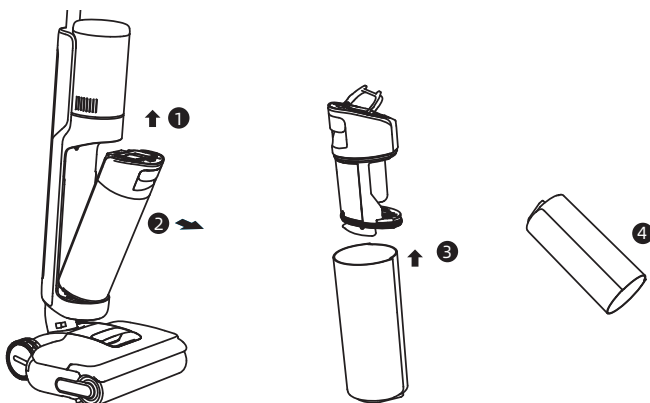

Empty the Used Water Tank

Pull the tank handle to take out the used water tank. Remove the tank cover and pour out the used water. Re-install the tank and ensure it clicks into place.



How to Use

Self-Cleaning & Drying

1. After cleaning, promptly return the appliance to the base and ensure the clean water tank is sufficiently filled.
2. Press  on the top of the handle to start the self-cleaning & drying process. To switch between 5min Fast Drying and 30min Quiet Drying, press the button again within 3 seconds of activation.
3. After self-cleaning is complete, the appliance will automatically enter drying mode; please promptly empty the used water tank. To exit drying mode, press .
4. Long-press  for 3 seconds to activate 30min Quiet Drying directly.

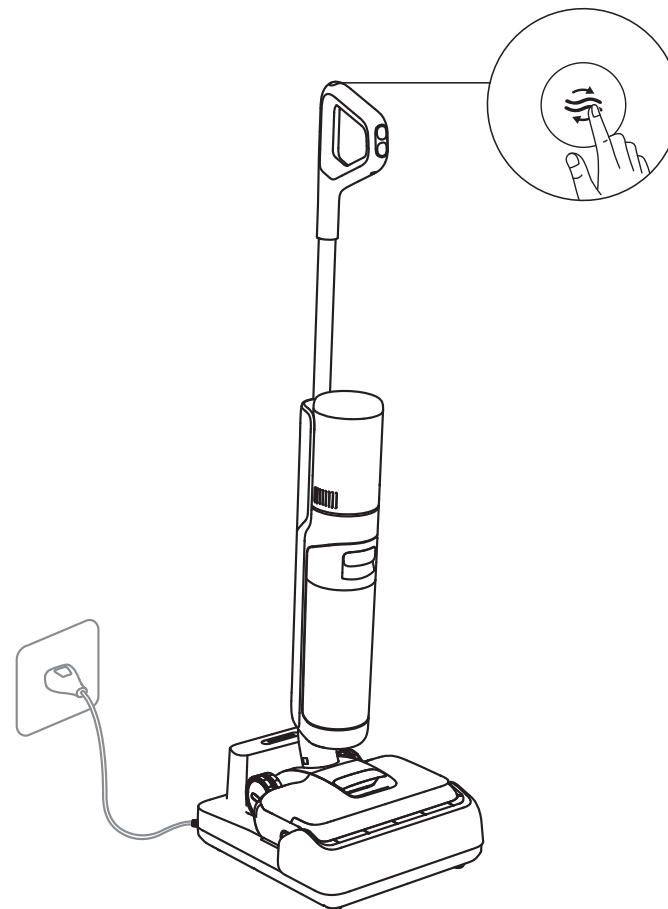

Note: Self-cleaning can be enabled only when the appliance is being charged and the battery level is more than 20%.

Tips

- Turn off the appliance before maintenance. Be careful not to accidentally press the power button.
- Replace parts if needed. The parts must be replaced by those available from the manufacturer or its service agent.
- If the appliance is unused for an extended period, fully charge it, disconnect the power plug, and store it in a cool, dry place away from direct sunlight. Charge the appliance at least once every 3 months to prevent the battery from over-discharging.

Clean the Used Water Tank

1. Pull the tank handle to remove the used water tank.

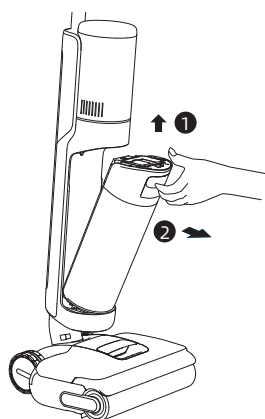

2. Remove the filter from the tank cover. Lift the cover and pour out the used water.

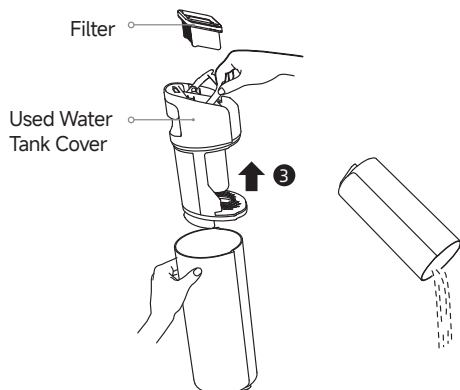

3. Rinse the tank and tank cover with clean water. Use the provided cleaning brush to scrub the inner walls of the tank.

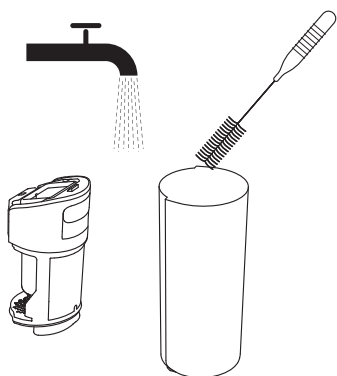

4. Re-install the filter and tank cover. Then, re-install the used water tank until you hear a click.

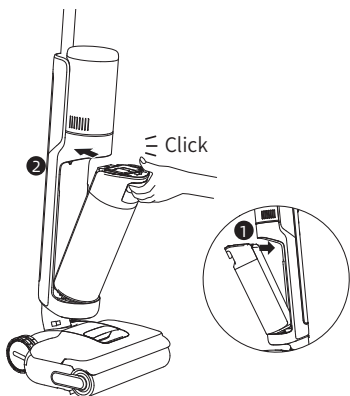

Note:

- If the filter is dirty, rinse it with clean water and dry it completely before use.
- Replacing the filter every 3 to 6 months is recommended.

Clean the Tube and the Dirt Sensor

Remove the used water tank and gently wipe the tube and the dirt sensor with a wet cloth.

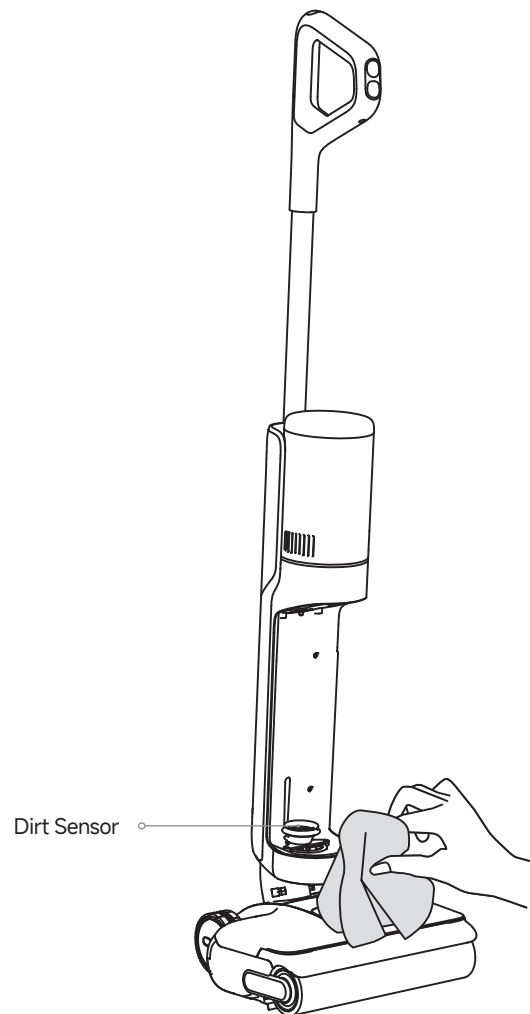

Note: Do not rinse the tube or the dirt sensor with water.

Clean the Brush Assembly

1. Pull the handle to remove the roller brush.

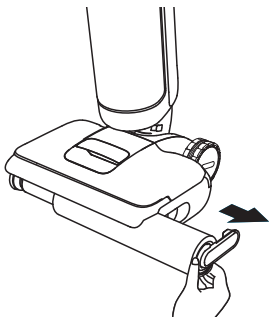

2. Detach the handle from the roller brush. Use the provided cleaning brush to clean the roller brush, then rinse the roller brush with clean water and dry it completely.

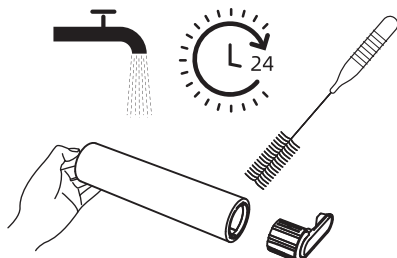

3. Use a coin to turn the locking knobs on the roller brush cover to detach it.

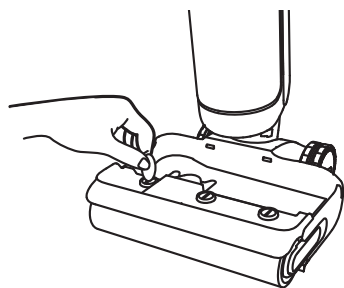

4. Wipe the suction inlet with a dry cloth or wet tissue. Do not rinse it with water.

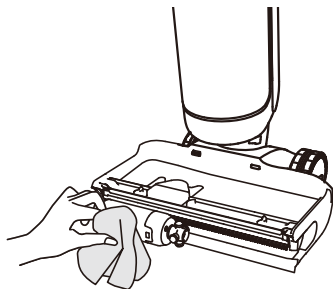

5. Re-install the roller brush and handle until you hear a click.

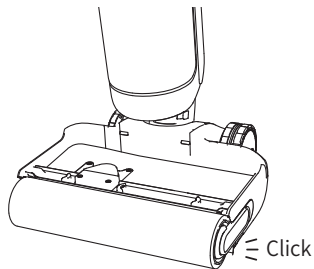

6. Re-lock the brush cover.

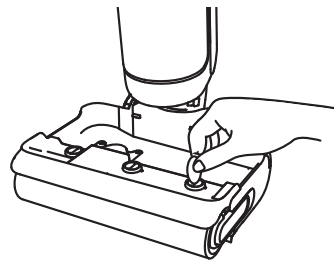

Note:

- Clean the brush assembly as needed.
- Replacing the roller brush every 3 to 6 months is recommended.

Troubleshooting

If an error occurs, the appliance will stop working. Please refer to the following table for troubleshooting. If the problem persists, please contact the customer service.





Issue	Possible Cause	Solution
The appliance does not work.	The appliance is out of battery or its battery level is low.	Fully charge the appliance before use.
	The appliance is in the upright position.	Recline the appliance backward.
	Overheat protection is activated due to blockage.	Clear the blockage and wait until the temperature returns normal.
	The used water tank is full.	Empty the used water tank.
	The parts are not installed in place.	Ensure all parts are installed in place.
The appliance charges slowly.	The temperature of the battery is too low or too high.	Wait until the battery's temperature returns normal.
The suction power of the appliance is weak.	The filter is clogged.	Cleaning the filter.
	The suction inlet or tube is blocked by a foreign object.	Clean the tube and the suction inlet.
The motor is making a strange noise.	There is too much dirty water in the used water tank.	Empty the used water tank.
	The suction inlet is blocked.	Clear any blockage in the suction inlet.
The dust concentration indicator is solid red.	The dirt sensor needs cleaning.	The dirt sensor is in the tube. Follow the cleaning instructions.
	The cleaning solution concentration is too high.	Dilute the cleaning solution with water at the recommended ratio.
	A third-party cleaning solution caused a large amount of foam.	Use only the officially-approved cleaning solution.
The display screen does not light up while charging.	The charging base plug is not inserted into the electrical outlet properly.	Make sure the charging base plug is inserted in place.
	The appliance is not properly placed on the charging base.	Make sure the appliance is properly placed on the charging base.
No water is coming out of the appliance.	The clean water tank is not properly installed, or the water in it is insufficient.	Re-install or fill the clean water tank.
	It takes 30 seconds to dampen the roller brush.	Check again after a while.

The air outlet leaks water.	A collision or a sharp pull causes water to enter the motor.	Move the appliance gently back and forth while it is turned on.
	The filter is not completely dry after being cleaned.	Dry the filter completely before use.
Self-cleaning fails.	The roller brush may be jammed by large debris.	Remove the roller brush cover to check and clean the roller brush.
	The appliance is not properly placed on the charging base.	Make sure the appliance is being charged before enabling the self-cleaning function.
	Self-cleaning cannot be enabled if the battery level is lower than 20%.	Self-cleaning can only be enabled while the appliance is being charged and the battery level is more than 20%.
	The used water tank is full.	Empty the used water tank.
Poor drying performance or strange noise occurs while drying.	The clean water tank is not installed in place, or the water in it is insufficient.	Re-install or fill the clean water tank.
	The air outlet and air inlet of the charging base may be blocked.	Check and clear the blockage of air outlet and air inlet.

For additional support, please contact us via support.us@dreame.tech
Tel: +1 (866) 977-5177

Error Prompts and Solutions

If the appliance is not working properly, the screen display will show an error message. Please refer to the below table to find your solution.

Error Icon	Possible Cause	Solution
	Clean water is insufficient.	Fill the clean water tank.
	Used water tank is full.	Empty the used water tank.
	Roller brush is stuck.	Clean the roller brush.
	Tube is clogged.	Refer to the Care & Maintenance section to clean the tube and dirt sensor (below the used water tank).
	The roller brush and tube are dirty.	Place the appliance back onto the base for self-cleaning.

Error Code	Possible Cause	Solution
E1-E7	Malfunction	Restart the appliance. If the problem persists, please contact the customer service.
H1-H6		
H7	Battery overheating	Wait until the battery's temperature returns normal.

Floor Washer			
Model	HHR44A	Rated Power	400 W
Rated Voltage	21.6 V $\overline{=}$	Charging Voltage	27 V $\overline{=}$
Clean Water Tank Capacity	780 mL	Used Water Tank Capacity	700 mL
Charging Time	Approx. 4 hours		
Charging Base			
Model	HCBAR	Rated Power Input*	395 W
Rated Input	120 V \sim 60 Hz	Rated Output	27 V 1.6 A $\overline{=}$

* The rated input power refers to the power measured during a representative cycle for entering the drying mode.

Battery Disposal and Removal

The built-in lithium-ion battery contains substances that are hazardous to the environment. Before disposing of the battery, make sure the battery is removed by qualified technicians and discarded at an appropriate recycling facility.

—The battery must be removed from the appliance before it is scrapped.

—The appliance must be disconnected from the supply mains when removing the battery.

—The battery is to be disposed of safely.

CAUTION:

- Before removing the battery, disconnect the power and discharge it as much as possible.
- Unneeded batteries should be discarded at an appropriate recycling facility.
- Avoid exposing the battery to high temperatures to prevent the risk of explosion.
- Under abusive conditions, the battery may leak liquid. If contact occurs, rinse with water and seek medical assistance.

Removal Guide

1. Use tools to remove the display screen.
2. Use tools to remove the screws securing the battery pack cover, and then pry open the cover.
3. Unplug the terminals connecting the battery to the mainboard, and then remove the battery.

CONSIGNES DE SÉCURITÉ IMPORTANTES

Lors de l'utilisation d'un appareil électrique, des précautions de base doivent toujours être prises, notamment les suivantes :

LISEZ TOUTES LES INSTRUCTIONS AVEC D'UTILISER (CET APPAREIL). Ces messages d'avertissement et ces instructions doivent être suivis pour éviter les risques d'électrocution, de départ de feu et d'éventuelles blessures.

AVERTISSEMENT— Pour éviter les risques de départ de feu, de choc électrique ou de blessures :

- N'utilisez pas l'appareil à l'extérieur. N'utilisez pas l'appareil sur des surfaces mouillées pendant la charge.
- Ne le laissez pas être utilisé comme jouet. Une attention particulière est nécessaire en cas d'utilisation par ou à proximité d'enfants, d'animaux de compagnie ou de plantes.
- N'utilisez que ce qui est décrit dans ce manuel. N'utilisez que les accessoires recommandés par le fabricant.
- N'utilisez pas l'appareil avec un cordon ou une fiche endommagé(e). Si l'appareil ne fonctionne pas comme il le devrait, s'il est tombé, s'il a été endommagé, s'il est resté à l'extérieur ou s'il est tombé dans l'eau, retournez-le à un centre de service.
- Évitez de tirer ou de transporter par le cordon, d'utiliser le cordon comme une poignée, de fermer une porte sur le cordon et de tirer le cordon autour de bords ou d'angles tranchants. Ne faites pas passer l'appareil sur le cordon. Éloignez le cordon des surfaces chauffées.
- Ne débranchez pas l'appareil en tirant sur le cordon. Pour débrancher l'appareil, saisissez la fiche et non le cordon.
- Ne manipulez pas la station de chargement, y compris la fiche de la station de chargement, et les bornes de la station de chargement avec des mains mouillées.
- Ne mettez aucun objet dans les ouvertures. N'utilisez pas l'appareil si l'une de ses ouvertures est obstruée ; gardez-le à l'abri de la poussière, des peluches, des cheveux et de tout ce qui pourrait réduire le flux d'air.
- Éloignez les cheveux, les vêtements amples, les doigts et les autres parties du corps des ouvertures et des pièces mobiles.
- Éteignez toutes les commandes avant de débrancher l'appareil.
- Faites très attention lorsque vous nettoyez les escaliers.
- N'utilisez pas l'appareil pour ramasser des liquides inflammables ou combustibles, tels que l'essence, ni dans des zones où ils peuvent être présents.
- Ne ramassez rien qui brûle ou qui fume, comme des cigarettes, des allumettes ou des cendres chaudes.
- Pour réduire le risque de départ de feu, n'utilisez pas de liquide inflammable ou combustible pour nettoyer un sol.
- N'utilisez pas l'appareil sans le réservoir d'eau et/ou le filtre en place.
- Empêchez tout démarrage intempestif. Assurez-vous que l'interrupteur est en position d'arrêt avant de prendre ou de transporter l'appareil. Transporter l'appareil en gardant un doigt sur l'interrupteur, ou mettre sous tension un appareil dont l'interrupteur est à la position marche peut causer un accident.

Informations sur la sécurité

- Rechargez uniquement avec la station de chargement spécifiée par le fabricant. Une station de chargement adaptée à un type d'appareil peut créer un risque de départ de feu lorsqu'elle est utilisée avec un autre type d'appareil.
- En cas d'usage abusif, du liquide peut s'échapper de la batterie ; évitez tout contact. En cas de contact accidentel, rincez à l'eau. En cas de contact du liquide avec les yeux, consultez également un médecin. Le liquide éjecté de la batterie peut provoquer des irritations ou des brûlures.
- N'utilisez pas une batterie ou un appareil endommagé ou modifié. Une batterie endommagée ou modifiée peut avoir un comportement imprévisible et provoquer un incendie, une explosion ou un risque de blessure.
- N'exposez pas une batterie ou un appareil au feu ou à une température excessive. L'exposition au feu ou à une température supérieure à 130 °C/266°F peut provoquer une explosion.
- Suivez toutes les instructions de chargement et ne chargez pas la batterie ou l'appareil en dehors de la plage de température spécifiée dans les instructions. Une mise en charge incorrecte ou à des températures en dehors de la plage spécifiée peut endommager la batterie et augmenter le risque de départ de feu.
- Confiez l'entretien de l'appareil à un réparateur qualifié qui n'utilisera que des pièces de rechange identiques. Cela permet de garantir la sécurité de l'appareil.
- Ne modifiez pas ou n'essayez pas de réparer l'appareil ou la batterie sauf si cela est indiqué dans les instructions d'utilisation et d'entretien.
- Éteignez toujours cet appareil avant de le nettoyer ou de l'entretenir.
- Cet appareil contient des batteries qui ne sont pas remplaçables.
- L'appareil doit être rangé, utilisé et chargé uniquement à une température comprise entre 4 °C/39,2°F~40 °C/104°F
- N'utilisez les appareils qu'avec des batteries spécialement conçues à cet effet. L'utilisation d'autres batteries peut entraîner des risques de blessures et de départ de feu.
- Lorsque la batterie n'est pas utilisée, tenez-la à l'écart d'autres objets métalliques, comme des trombones, des pièces de monnaie, des clés, des clous, des vis ou d'autres petits objets métalliques, qui peuvent se connecter d'une borne à l'autre. La mise en court-circuit des bornes de la batterie peut provoquer des brûlures ou un départ de feu.
- Risque de blessures. La brosse peut démarrer de façon inattendue. Gardez le commutateur sur la position d'arrêt avant de nettoyer ou de réparer.
- Pour réduire les risques de départ de feu et de choc électrique liés à la détérioration des composants internes, utilisez uniquement le liquide de nettoyage Dreame destiné à être utilisé avec cet appareil. Reportez-vous à la section Liquide de nettoyage de ce manuel.

CONSERVEZ CES INSTRUCTIONS

Usage domestique uniquement.

Pour réduire le risque de choc électrique, l'appareil est équipé d'une fiche polarisée (une lame est plus large que l'autre). Cette fiche ne s'adapte à une prise polarisée que dans un sens. Si la fiche ne s'adapte pas complètement à la prise, inversez-la. Si elle ne s'adapte toujours pas, contactez un électricien qualifié pour installer une prise appropriée. Ne modifiez pas la fiche de quelque façon que ce soit.

Informations sur la sécurité

Attention :

Cet appareil est conforme à la partie 15 des règles de la FCC et aux normes d'exemption de licence RSS d'Innovation, Sciences et Développement économique Canada. Le fonctionnement est soumis aux deux conditions suivantes : (1) cet appareil ne doit pas provoquer d'interférences nuisibles. (2) cet appareil doit accepter toute interférence reçue, y compris les interférences susceptibles de provoquer un fonctionnement indésirable.

Les changements ou modifications non expressément approuvés par la partie responsable de la conformité peuvent annuler l'autorité de l'utilisateur à faire fonctionner l'équipement. Cet équipement a été testé et déclaré conforme aux limites d'un appareil numérique de classe B, conformément à la partie 15 des règles de la FCC. Ces limites sont conçues pour fournir une protection raisonnable contre les interférences nuisibles dans une installation résidentielle. Cet équipement génère, utilise et peut émettre de l'énergie de fréquence radio et, s'il n'est pas installé et utilisé conformément aux instructions, peut causer des interférences nuisibles aux communications radio. Cependant, il n'y a aucune garantie que des interférences ne se produiront pas dans certaines installations. Si cet équipement provoque des interférences nuisibles à la réception radio ou télévision, ce qui peut être déterminé en éteignant et en allumant l'équipement, l'utilisateur peut essayer de corriger les interférences par l'un des moyens suivants

---	Courant continu
~	Courant alternatif

Présentation du produit

Liste d'emballage

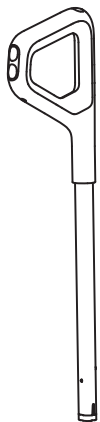

Poignée

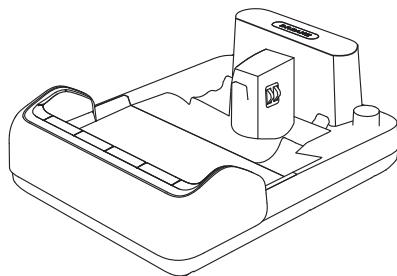

Station de chargement

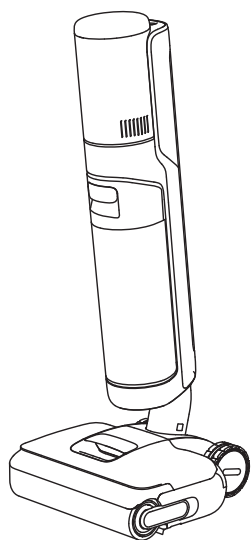

Corps principal



Brosse à rouleau de rechange



Brosse de nettoyage



Filtre de rechange

Présentation du produit

Nettoyeur de sol

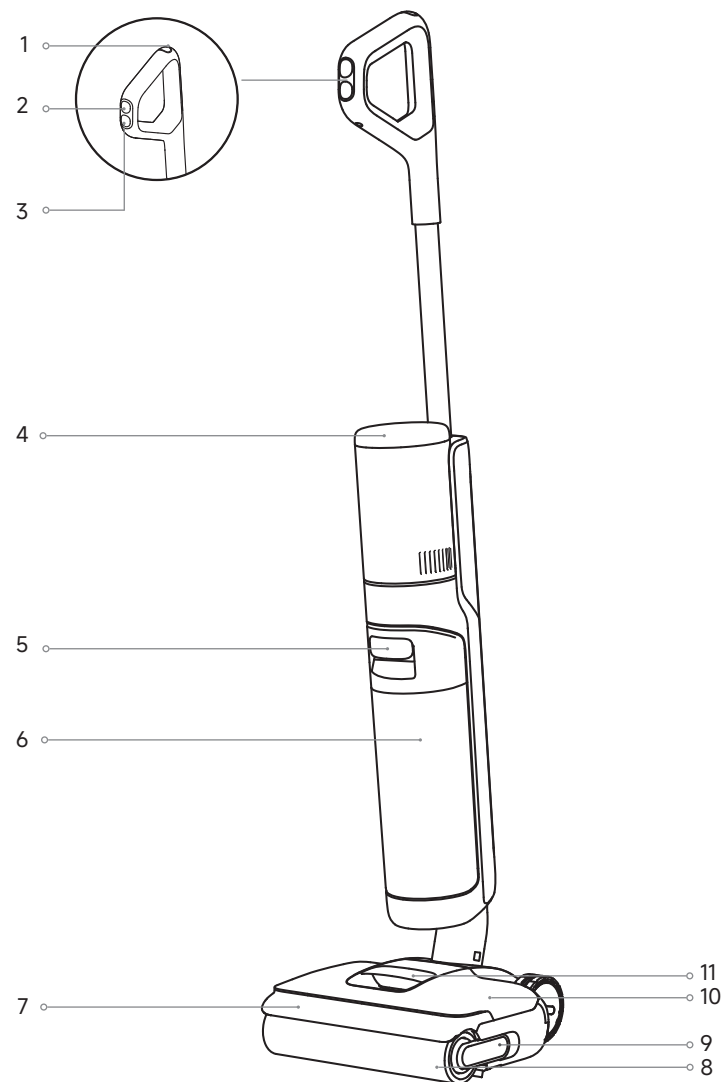

- | | | | | | |
|---|---------------------------------|---|----------------------------------|----|-----------------------------------|
| 1 | Bouton de nettoyage automatique | 5 | Poignée du réservoir d'eau sale | 9 | Poignée de la brosse à rouleau |
| 2 | Commutateur de mode | 6 | Réservoir d'eau sale | 10 | Réservoir d'eau propre |
| 3 | Interrupteur d'alimentation | 7 | Couvercle de la brosse à rouleau | 11 | Poignée du réservoir d'eau propre |
| 4 | Écran d'affichage | 8 | Brosse à rouleau | | |

Présentation du produit

Station de chargement

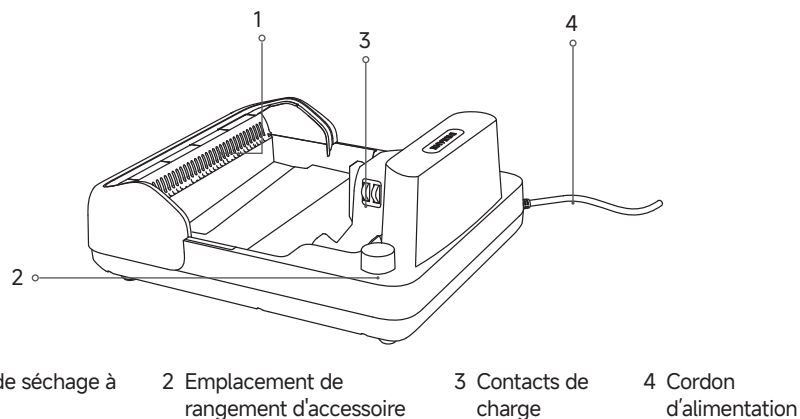

Écran d'affichage



- | | | |
|------------------------|----------------------------------------------------------------------------------------------------------------------------------------------------------------------------------------------------------------|-----------------------------------------------------------------------------|
| 1 Mode turbo | 5 Messages d'erreur | 6 État de la concentration de poussière et du nettoyage automatique/séchage |
| 2 Mode intelligent | <ul style="list-style-type: none"> Manque d'eau propre Réservoir d'eau sale plein Tube obstrué Brosse à rouleau bloquée Brosse à rouleau et tube sales | 7 Mode de nettoyage automatique |
| 3 Mode de séchage | | 8 Indicateur de batterie |
| 4 Indicateur de charge | | 9 Mode aspiration 10 Mode silencieux |

Remarque :

- L'écran d'affichage indiquera un message d'erreur si l'appareil ne fonctionne pas correctement. Veuillez vous reporter au tableau des Messages d'erreur et solutions pour déterminer l'origine du dysfonctionnement.
- À titre de référence uniquement. L'apparence réelle et l'écran d'affichage du produit prévalent.

Installation

Installation de la poignée

Insérez verticalement l'extrémité de la poignée dans l'emplacement sur le dessus de l'appareil comme indiqué jusqu'à ce que vous entendiez un déclic.

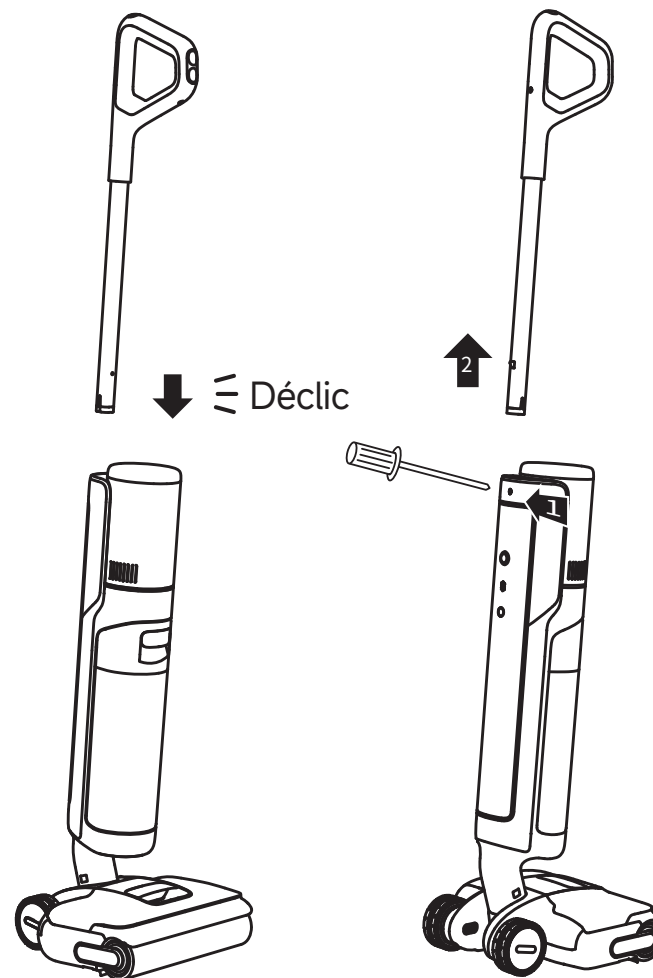

Remarque : Pour le démontage, introduisez un objet dur dans le trou de l'appareil comme indiqué pour enfoncer les contacts et tirez en même temps la poignée vers le haut.

1. Placez la station de chargement contre un mur sur un sol plat et branchez-la à une source d'alimentation. Chargez complètement l'appareil avant la première utilisation.
2. Posez l'appareil sur la station de chargement. Lorsque le chiffre sur l'écran atteint 100, la batterie est complètement chargée.

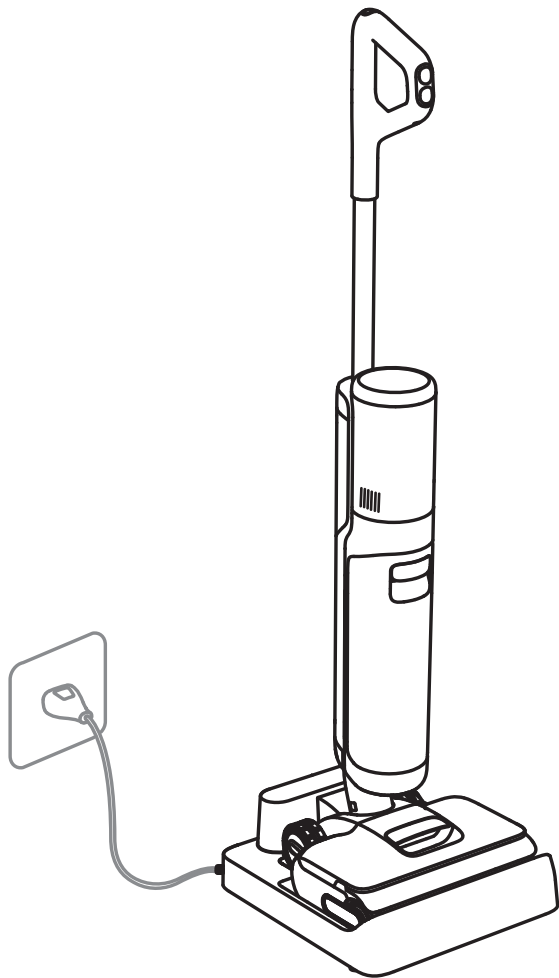
**Remarque :**

- Si l'appareil reste inutilisé pendant 10 minutes après la charge complète, il passe en mode veille. Veuillez redémarrer l'appareil lorsque vous devez l'utiliser à nouveau.
- Pour prolonger sa durée de vie, la batterie se refroidit automatiquement (pendant environ 1 heure) avant d'être rechargée lorsque le produit a fonctionné en continu pendant une longue période. (Le temps de refroidissement est d'environ 1 heure).

Changer le mode

Appuyez sur  pour passer d'un mode à l'autre en fonction de vos besoins.



Mode turbo
Puissance d'aspiration maximale et débit d'eau accru pour se débarrasser des taches tenaces sur des sols durs.



Mode intelligent
L'appareil détectera le niveau de saleté et ajustera intelligemment la puissance d'aspiration et le débit d'eau en conséquence.



Mode silencieux
L'appareil maintiendra une puissance d'aspiration modérée à un niveau de bruit faible.



Mode aspiration
Aspire une grande quantité d'eau sur le sol.

Remplir le réservoir d'eau propre

Retirez le réservoir d'eau propre. Ouvrez le couvercle du réservoir et remplissez le réservoir avec suffisamment d'eau propre. Réinstallez le réservoir et assurez-vous qu'il est bien enclenché.

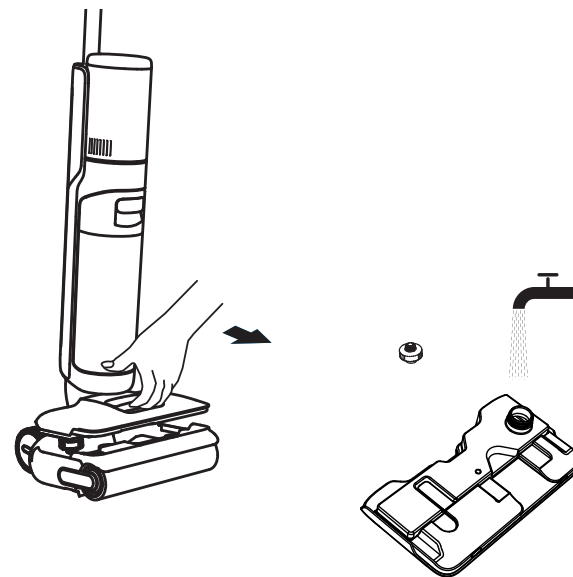



AVERTISSEMENT : Pour réduire les risques de départ de feu et de choc électrique liés à la détérioration des composants internes, utilisez uniquement le liquide de nettoyage AWH10 Dreame Trading (Tianjin) Co., Ltd., destiné à être utilisé avec l'appareil.

1. Retirez le revêtement adhésif avant l'utilisation.
2. Mesurez la dose de nettoyant pour sols avec le bouchon du flacon (*environ 10 ml par bouchon).
3. Versez-la dans le réservoir d'eau propre et secouez doucement pour mélanger uniformément avant l'utilisation.

Remarque : N'ajoutez pas de liquide autre que le nettoyant officiellement approuvé. Le nettoyant peut être disponible sur la boutique en ligne officielle.

Mode d'utilisation

Commencer le nettoyage

Appuyez doucement sur le couvercle de la brosse et inclinez l'appareil vers l'arrière. Appuyez sur  pour commencer le nettoyage. Appuyez sur  pour passer d'un mode à l'autre en fonction de vos besoins.

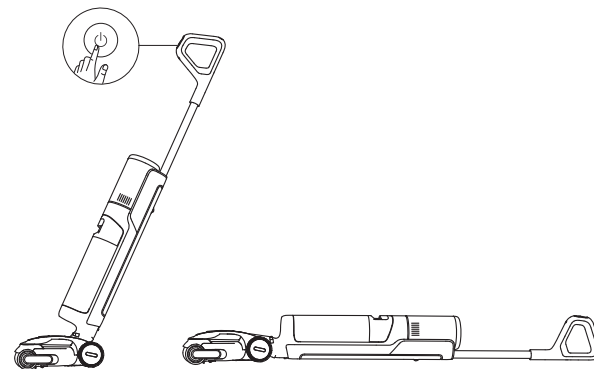

Remarque :



- N'aspirez pas des liquides mousseux.
- Si l'appareil est en position verticale pendant son fonctionnement, la tâche en cours sera suspendue.
- L'appareil convient uniquement au nettoyage de surfaces dures telles que les sols en bois, le marbre et le carrelage.
- Veuillez appuyer la brosse contre le sol lors de l'utilisation.
- Ne soulevez pas ou ne déplacez pas l'appareil lorsqu'il fonctionne pour éviter que l'eau sale ne retourne dans le moteur.

Vider le réservoir d'eau sale

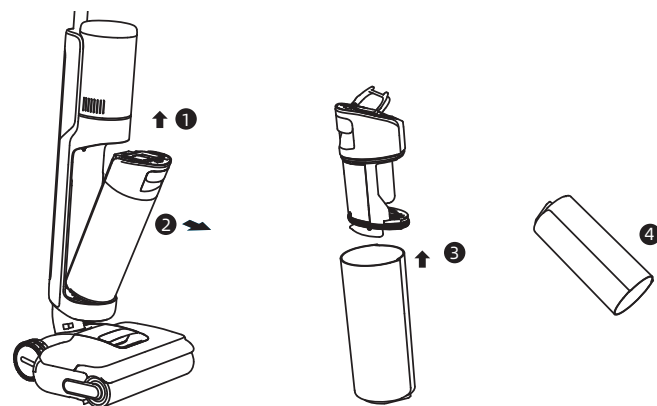
Tirez la poignée du réservoir pour retirer le réservoir d'eau sale. Retirez le couvercle du réservoir et videz l'eau sale. Réinstallez le réservoir et assurez-vous qu'il est bien enclenché.



Nettoyage automatique et séchage

1. Après le nettoyage, remplacez rapidement l'appareil sur sa base et veillez à ce que le réservoir d'eau propre soit suffisamment rempli.
2. Appuyez sur  en haut de la poignée pour lancer le processus de nettoyage automatique et de séchage. Pour passer du séchage rapide de 5 minutes au séchage silencieux de 30 minutes, appuyez à nouveau sur le bouton dans les 3 secondes qui suivent l'activation.
3. Une fois le nettoyage automatique terminé, l'appareil passe automatiquement en mode de séchage ; veuillez vider rapidement le réservoir d'eau sale. Pour quitter le mode de séchage, appuyez sur .
4. Appuyez longtemps sur  pendant 3 secondes pour activer directement le séchage silencieux de 30 minutes.

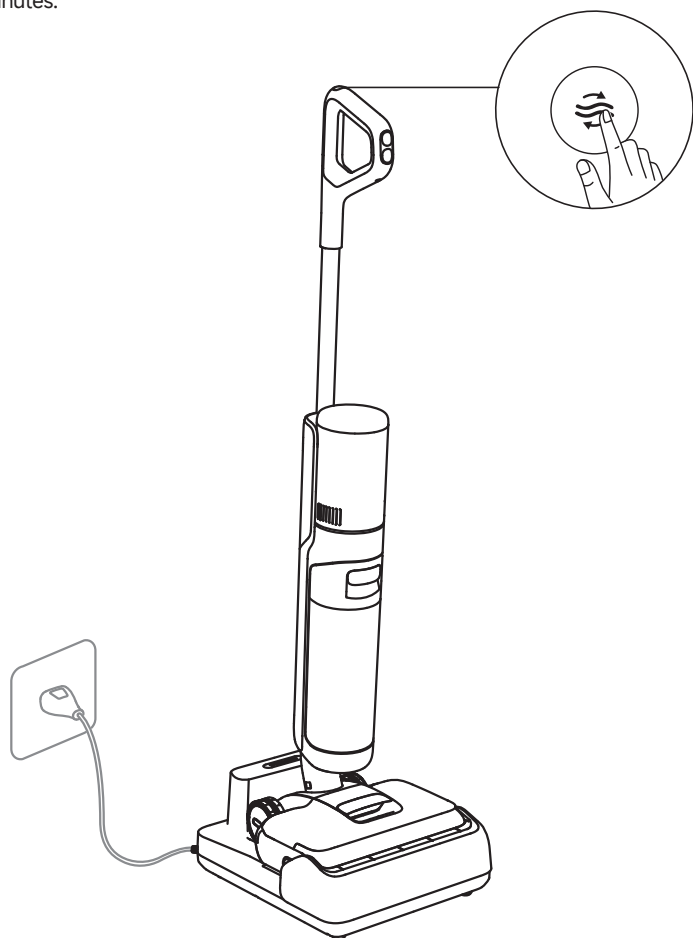

Remarque : Le nettoyage automatique ne peut être activé que lorsque l'appareil est en charge et que le niveau de la batterie est supérieur à 20 %.

Conseils

- Éteignez l'appareil avant l'entretien. Veillez à ne pas appuyer accidentellement sur le bouton d'alimentation.
- Remplacez les pièces si nécessaire. Les pièces doivent être remplacées par celles disponibles auprès du fabricant ou de son agent de service.
- Si l'appareil n'est pas utilisé pendant une longue période, chargez-le complètement, débranchez la fiche d'alimentation et rangez-le dans un endroit frais, sec et à l'abri de la lumière du soleil. Chargez l'appareil au moins une fois tous les 3 mois pour éviter une décharge excessive de la batterie.

Nettoyer le réservoir d'eau sale

1. Tirez sur la poignée du réservoir pour retirer le réservoir d'eau sale.
2. Retirez le filtre du couvercle du réservoir. Soulevez le couvercle et videz l'eau sale.
3. Rincez le réservoir et le couvercle du réservoir avec de l'eau propre. Utilisez la brosse de nettoyage fournie pour frotter les parois intérieures du réservoir.
4. Réinstallez le filtre et le couvercle du réservoir. Réinstallez ensuite le réservoir d'eau sale jusqu'à ce que vous entendiez un déclic.

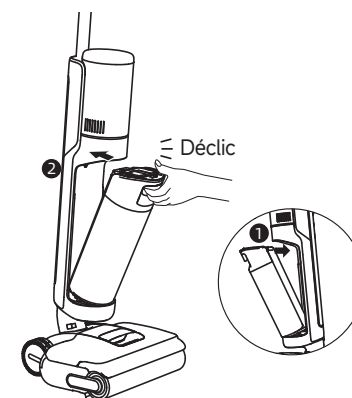
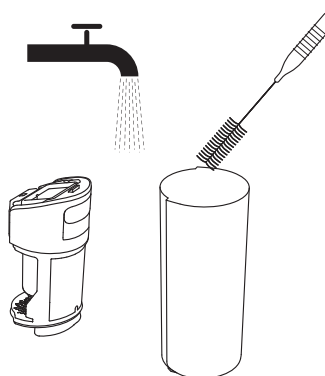
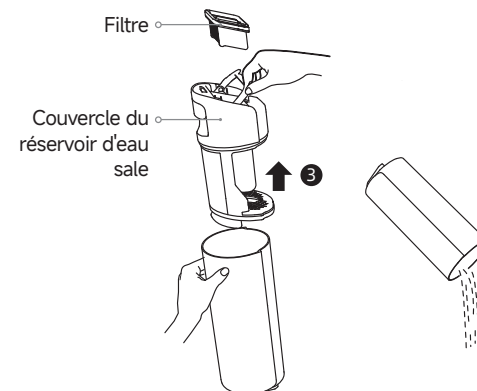
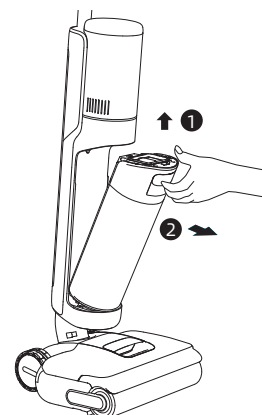
**Remarque :**

- Si le filtre est sale, rincez-le à l'eau claire et séchez-le complètement avant de l'utiliser.
- Il est recommandé de remplacer le filtre tous les 3 à 6 mois.

Nettoyer le tube et le capteur de saleté

Retirez le réservoir d'eau sale et essuyez avec soin le tube et le capteur de saleté avec un chiffon humide.

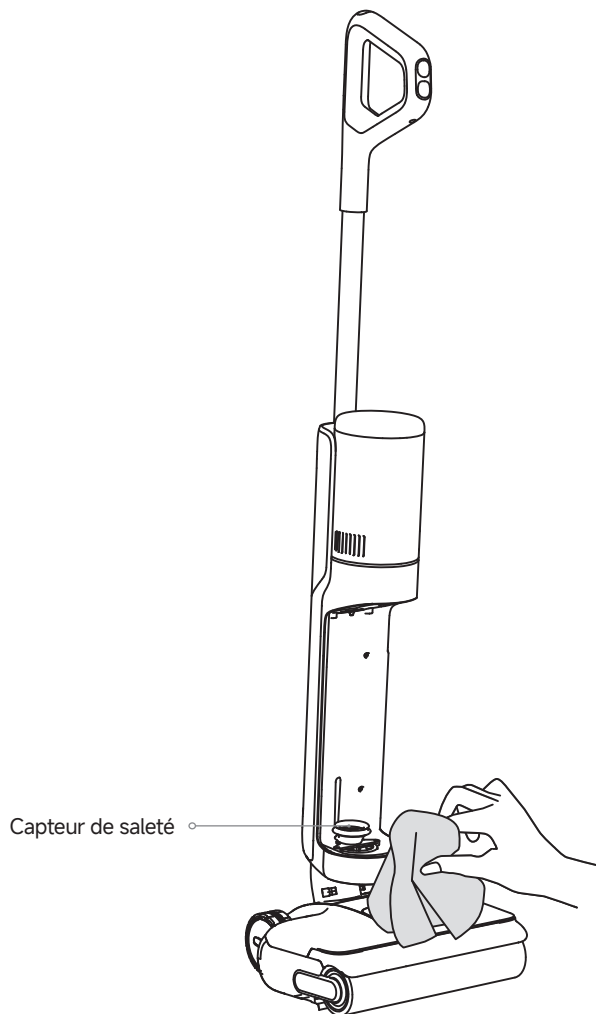

Remarque : Ne rincez pas le tube ou le capteur de saleté à l'eau.

Nettoyer la brosse

1. Tirez sur la poignée pour retirer la brosse à rouleau.

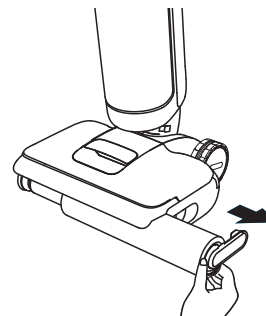

3. Utilisez une pièce de monnaie pour tourner les boutons de verrouillage du couvercle de la brosse à rouleau afin de retirer le couvercle.

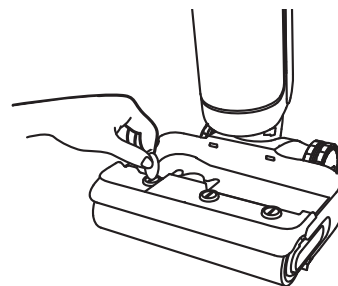

5. Réinstallez la brosse à rouleau et la poignée jusqu'à ce que vous entendiez un déclic.

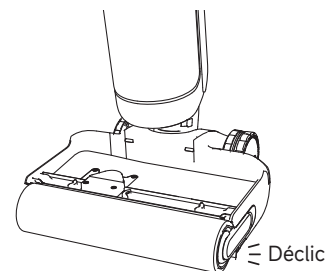

≡ Déclit

Remarque :

- Nettoyez la brosse si nécessaire.
- Il est recommandé de remplacer la brosse à rouleau tous les 3 à 6 mois.

2. Détachez la poignée de la brosse à rouleau. Utilisez la brosse de nettoyage fournie pour nettoyer la brosse du rouleau, puis rincez la brosse à rouleau à l'eau claire et séchez-la complètement.

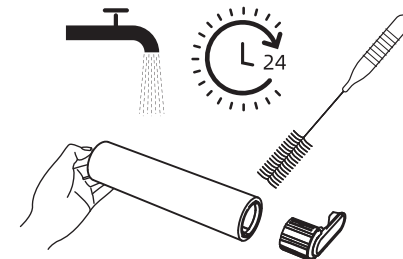

4. Essuyez l'orifice d'aspiration avec un chiffon sec ou humide. Ne le rincez pas avec de l'eau.

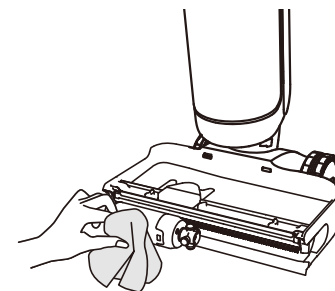

6. Reverrouillez le couvercle de la brosse.

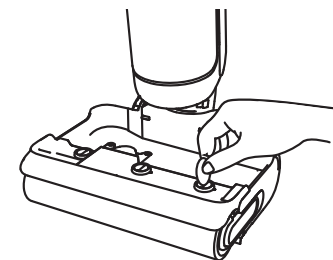

Dépannage

En cas d'erreur, l'appareil s'arrête de fonctionner. Veuillez vous référer au tableau suivant pour le dépannage. Si le problème persiste, contactez le service à la clientèle.





Problème	Cause possible	Solution
L'appareil ne fonctionne pas.	L'appareil n'a plus de batterie ou son niveau de batterie est faible.	Chargez complètement l'appareil avant de l'utiliser.
	L'appareil est en position verticale.	Inclinez l'appareil vers l'arrière.
	La protection contre la surchauffe est activée en raison d'une obstruction.	Éliminez l'obstruction et attendez que la température redevienne normale.
	Le réservoir d'eau sale est plein.	Videz le réservoir d'eau sale.
	Les pièces ne sont pas correctement installées.	Assurez-vous que toutes les pièces sont correctement en place.
L'appareil se charge lentement.	La température de la batterie est trop basse ou trop élevée.	Attendez que la température de la batterie redevienne normale.
La puissance d'aspiration de l'appareil est faible.	Le filtre est bouché.	Nettoyez le filtre.
	L'orifice d'aspiration ou le tube est bloqué par un corps étranger.	Nettoyez le tube et l'orifice d'aspiration.
Le robot fait un bruit étrange.	Il y a trop d'eau sale dans le réservoir d'eau sale.	Videz le réservoir d'eau sale.
	L'orifice d'aspiration est bloqué.	Éliminez tout blocage dans l'orifice d'aspiration.
L'indicateur de concentration de poussière est rouge fixe.	Le capteur de saleté doit être nettoyé.	Le capteur de saleté se trouve dans le tube. Suivez les consignes de nettoyage.
	La concentration de la solution de nettoyage est trop élevée.	Diluez la solution de nettoyage avec de l'eau aux proportions recommandées.
	La solution de nettoyage d'une autre marque a produit une grande quantité de mousse.	Utilisez uniquement la solution de nettoyage officiellement approuvée.
L'écran d'affichage ne s'allume pas lors de la charge.	La fiche de la station de chargement n'est pas insérée correctement dans la prise électrique.	Assurez-vous que la fiche de la station de chargement est bien insérée.
	L'appareil n'est pas placé correctement sur la station de chargement.	Assurez-vous que l'appareil est placé correctement sur la station de chargement.

Aucune eau ne sort de l'appareil.	Le réservoir d'eau propre n'est pas correctement installé ou le niveau d'eau dans le réservoir d'eau propre est insuffisant.	Réinstallez ou remplissez le réservoir d'eau propre.
	Il faut 30 secondes pour humidifier la brosse à rouleau.	Vérifiez à nouveau après un certain temps.
La sortie d'air présente une fuite d'eau.	Un choc ou une traction brutale provoque l'entrée d'eau dans le moteur.	Déplacez doucement l'appareil d'avant en arrière lorsque vous le mettez en marche.
	Le filtre n'est pas complètement sec après avoir été nettoyé.	Séchez complètement le filtre avant de l'utiliser.
Échec du nettoyage automatique.	La brosse à rouleau est peut-être bloquée par de gros débris.	Retirez le couvercle de la brosse à rouleau pour vérifier et nettoyer la brosse à rouleau.
	L'appareil n'est pas placé correctement sur la station de chargement.	Assurez-vous que l'appareil est chargé avant d'activer la fonction de nettoyage automatique.
	Le nettoyage automatique ne peut pas être activé si le niveau de la batterie est inférieur à 20 %.	Le nettoyage automatique ne peut être activé que lorsque l'appareil est en charge et que le niveau de la batterie est supérieur à 20 %.
	Le réservoir d'eau sale est plein.	Videz le réservoir d'eau sale.
Les performances de séchage ne sont pas satisfaisantes ou un bruit étrange se produit pendant le séchage.	Le réservoir d'eau propre n'est pas installé en place ou le niveau d'eau dans le réservoir d'eau propre est insuffisant.	Réinstallez ou remplissez le réservoir d'eau propre.
	La sortie et l'entrée d'air de la station de chargement sont peut-être bloquées.	Vérifiez et éliminez l'obstruction de la sortie et de l'entrée d'air.

Pour toute aide supplémentaire, veuillez nous contacter via support.us@dreame.tech
Tél. : +1 (866) 977-5177

Messages d'erreur et solutions

Si l'appareil ne fonctionne pas correctement, l'écran affichera un message d'erreur. Veuillez vous référer au tableau ci-dessous pour corriger le problème.

Icône d'erreur	Cause possible	Solution
	La quantité d'eau propre est insuffisante.	Remplissez le réservoir d'eau propre.
	Le réservoir d'eau sale est plein.	Videz le réservoir d'eau sale.
	La brosse à rouleau est bloquée.	Nettoyez la brosse à rouleau.
	Le tube est obstrué.	Reportez-vous à la section Entretien et maintenance pour nettoyer le tube et le capteur de saleté (sous le réservoir d'eau sale).
	La brosse à rouleau et le tube sont sales.	Reposez l'appareil sur la base pour le nettoyage automatique.

Code d'erreur	Cause possible	Solution
E1-E7	Dysfonctionnement	Redémarrez l'appareil. Si le problème persiste, contactez le service à la clientèle.
H1-H6		
H7	Surchauffe de la batterie	Attendez que la température de la batterie redevienne normale.

Caractéristiques techniques

Nettoyeur de sol			
Modèle	HHR44A	Puissance nominale	400 W
Tension nominale	21,6 V ---	Tension de charge	27 V ---
Capacité du réservoir d'eau propre	780 mL	Capacité du réservoir d'eau sale	700 mL
Temps de charge	Environ 4 h		
Station de chargement			
Modèle	HCBAR	Entrée de puissance nominale*	395 W
Entrée nominale	120 V~60 Hz	Sortie nominale	27 V ---1,6 A

* La puissance d'entrée nominale correspond à la puissance mesurée pendant un cycle normal d'entrée en mode de séchage.

Retrait et élimination de la batterie

La batterie lithium-ion intégrée contient des substances dangereuses pour l'environnement. Avant d'éliminer la batterie, assurez-vous qu'elle est enlevée par un technicien qualifié et déposée dans un centre de recyclage approprié.

--- La batterie doit être retirée de l'appareil avant d'être mise au rebut.

--- L'appareil doit être déconnecté du réseau électrique lors du retrait de la batterie.

--- La batterie doit être mise au rebut en toute sécurité.

ATTENTION :

- Avant d'enlever la batterie, débranchez l'appareil et déchargez au maximum la batterie.
- Les batteries non utilisées doivent être mises au rebut dans un centre de recyclage approprié.
- Évitez d'exposer la batterie à des températures élevées afin d'éviter tout risque d'explosion.
- Dans des conditions abusives, la batterie peut laisser échapper du liquide. En cas de contact, rincez à l'eau et consultez un médecin.

Guide de retrait

1. Utilisez des outils pour retirer l'écran d'affichage.
2. Utilisez des outils pour retirer les vis qui fixent le couvercle de la batterie, puis faites levier pour ouvrir le couvercle.
3. Débranchez les bornes reliant la batterie à la carte mère, puis retirez la batterie.

INSTRUCCIONES DE SEGURIDAD IMPORTANTES

Cuando utilice aparatos eléctricos debe seguir siempre las precauciones básicas de seguridad, entre las que se incluyen las siguientes:

LEA TODAS LAS INSTRUCCIONES ANTES DE UTILIZAR (ESTE APARATO). En caso de no prestar atención a las advertencias o a las instrucciones, pueden generarse descargas eléctricas, incendios y/o lesiones graves.

ADVERTENCIA— Para reducir el riesgo de incendio, descargas eléctricas o lesiones:

- No utilizar al aire libre. No lo utilice sobre superficies mojadas durante la carga.
- No permita su uso como juguete. Es necesario prestar mucha atención cuando se usa por o cerca de niños, mascotas o plantas.
- Utilícelo solamente como se describe en este manual. Utilice solamente los aditamentos recomendados por el fabricante.
- No utilizarlo con el cable o toma de alimentación dañados. Si el aparato no funciona como debiera, se ha caído, dañado, dejado al aire libre, o cayó al agua, devuélvalo al centro de servicio.
- No tire ni lleve del cable, use el cable como un mango, cierre una puerta sobre el cable o tire del cable alrededor de bordes o esquinas afiladas. No pase el aparato por sobre el cable. Mantenga el cable alejado de superficies calientes.
- No desconecte tirando del cable. Para desenchufar, agarre el enchufe, no el cable.
- No manipule la base de carga, incluido el enchufe del cargador, ni los terminales del cargador con las manos mojadas.
- No coloque ningún objeto en las aberturas. No lo utilice con ninguna abertura bloqueada, manténgalo libre de polvo, pelusas, cabello y cualquier cosa que pueda reducir el flujo de aire.
- Mantenga el pelo, ropa suelta, dedos y todas las partes del cuerpo alejados de las piezas en movimiento y las aberturas.
- Apague todos los controles antes de desconectar.
- Ponga cuidado extremo al limpiar sobre escalones.
- No lo use para recoger líquidos inflamables o combustibles, como gasolina, ni en áreas donde puedan estar presentes.
- No recoja nada que se esté quemando o humeando, como cigarrillos, fósforos o cenizas calientes.
- Para reducir el riesgo de incendio, no utilice un líquido inflamable o combustible para limpiar el suelo.
- No lo use sin el depósito de polvo, bolsa de polvo y/o los filtros colocados.
- Evite el arranque involuntario. Asegúrese de que el interruptor esté en la posición de apagado antes de recoger o transportar el aparato. Transportar el aparato con el dedo apoyado en el interruptor o energizar el aparato con el interruptor encendido puede causar accidentes.
- Recargue solo con la base de carga especificada por el fabricante. Una base de carga adecuada para un tipo de aparato puede crear un riesgo de incendio cuando se utiliza con otra.

- En condiciones abusivas, es posible que salga líquido de la batería, evite contacto. Si ocurre el contacto de forma accidental, enjuague con agua. Si el líquido entra en contacto con los ojos, busque ayuda médica adicional. El líquido expulsado de la batería puede causar irritación o quemaduras.
- No utilice una batería o electrodoméstico que esté dañado o modificado. Los paquetes de baterías dañados o modificados pueden exhibir un comportamiento impredecible que resulte en incendio, explosión o riesgo de lesiones.
- No exponga la batería o el electrodoméstico al fuego ni a temperaturas excesivas. Exposición al fuego o temperatura superior a 130°C/266°F puede causar una explosión.
- Siga todas las instrucciones de carga y no cargue la batería o el aparato fuera del rango de temperatura especificado en las instrucciones. Una carga incorrecta o a temperaturas fuera del rango especificado puede dañar la batería y aumentar el riesgo de incendio.
- Haga que un técnico de reparación calificado realice el mantenimiento utilizando solo piezas de repuesto idénticas. Esto garantizará que se mantenga la seguridad del aparato.
- No modifique ni intente reparar el aparato ni la batería, excepto como se indica en las instrucciones de uso y cuidado.
- Apague siempre este aparato antes de limpiarlo y darle mantenimiento.
- Este electrodoméstico contiene baterías que no se pueden reemplazar.
- El aparato debe almacenarse, usarse y cargarse solo en el rango de temperatura de 4°C/39,2°F~40°C/104°F
- Utilice los electrodomésticos solo con paquetes de baterías específicamente designados. El uso de cualquier otro paquete de baterías puede crear un riesgo de lesiones e incendios.
- Cuando la batería no esté en uso, manténgala alejada de otros objetos metálicos, como clips, monedas, llaves, clavos, tornillos u otros objetos metálicos pequeños, que puedan hacer una conexión de un terminal a otro. Cortocircuitar los terminales de la batería puede causar quemaduras o un incendio.
- Riesgo de lesiones. El cepillo podría activarse de forma inesperada. Mantenga el interruptor en posición de apagado antes de limpiarlo o realizarle mantenimiento.
- Para reducir el riesgo de incendio y descarga eléctrica debido a daños en los componentes internos, utilice únicamente el líquido de limpieza dreame diseñado para usarse con el aparato. Vea la sección Líquido de Limpieza de este manual.

GUARDAR ESTAS INSTRUCCIONES

Solo para uso doméstico.

Para reducir el riesgo de descarga eléctrica, el cubo de eliminación de polvo del aparato tiene un enchufe polarizado (una clavija es más ancha que la otra). Este enchufe cabrá en un tomacorriente polarizado de una sola vía. Si el enchufe no encaja completamente en el toma corriente, inviértalo. Si todavía no encaja, póngase en contacto con un electricista calificado para instalar la toma de corriente adecuada. No cambie el enchufe de ninguna manera.

Precaución:

Este dispositivo cumple con la Parte 15 de las Reglas de la FCC/RSS exentas de licencia de Innovación, Ciencia y Desarrollo Económico de Canadá. La operación está sujeta a las dos condiciones siguientes: (1) este dispositivo no puede causar interferencias perjudiciales. (2) este dispositivo debe aceptar cualquier interferencia recibida, incluida la interferencia que pueda causar un funcionamiento no deseado.

Cualquier cambio o modificación a esta unidad que no estén expresamente aprobados por la parte responsable del cumplimiento podría anular la autoridad del usuario para operar el equipo.

Este equipo ha sido probado y cumple con los límites para un dispositivo digital de Clase B, de conformidad con la parte 15 de las normas de la FCC. Estos límites están diseñados para proporcionar una protección razonable contra interferencias dañinas en una instalación residencial. Este equipo genera, usa y puede irradiar energía de radiofrecuencia y, si no se instala y usa de acuerdo con las instrucciones, puede causar interferencias dañinas en las comunicaciones por radio. Sin embargo, no hay garantía de que no se produzcan interferencias en una instalación en particular. Si este equipo causa interferencias dañinas en la recepción de radio o televisión, lo cual se puede determinar encendiendo y apagando el equipo, se recomienda al usuario que intente corregir la interferencia mediante una o más de las siguientes.

===	Corriente continua
~	Corriente alterna

Contenido



Mango

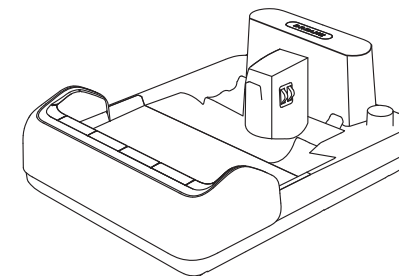

Base de carga

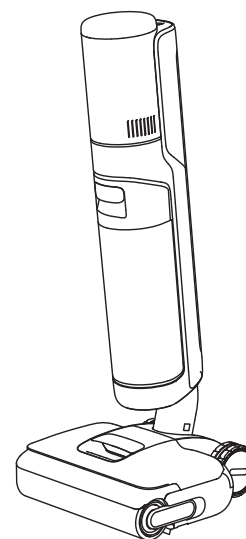

Cuerpo principal



Cepillo de rodillo de repuesto



Cepillo de limpieza



Filtro de repuesto

Descripción del producto

Limpiador de piso

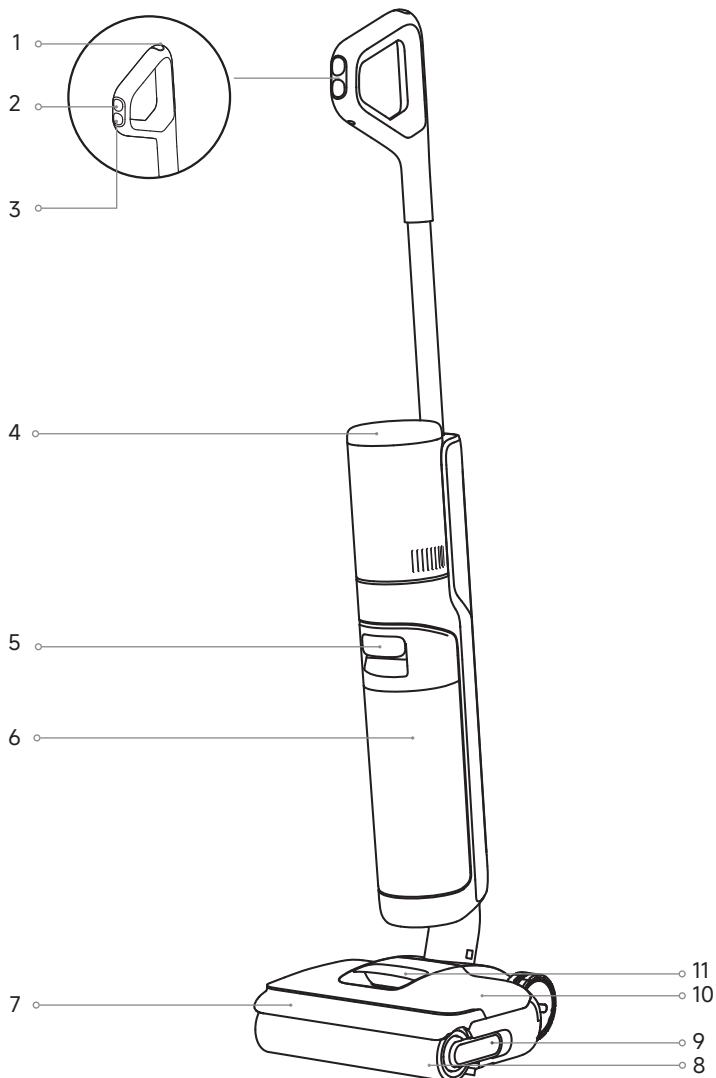

- | | | |
|---------------------------------|-----------------------------------|-------------------------------------|
| 1 Botón de limpieza automática | 5 Manija del tanque de agua usada | 9 Manija del cepillo de rodillo |
| 2 Interruptor de modo | 6 Tanque de agua usada | 10 Tanque de agua limpia |
| 3 Interruptor de alimentación | 7 Cubierta del cepillo de rodillo | 11 Manija del tanque de agua limpia |
| 4 Pantalla de visualización | 8 Cepillo de rodillo | |

Descripción del producto

Base de carga

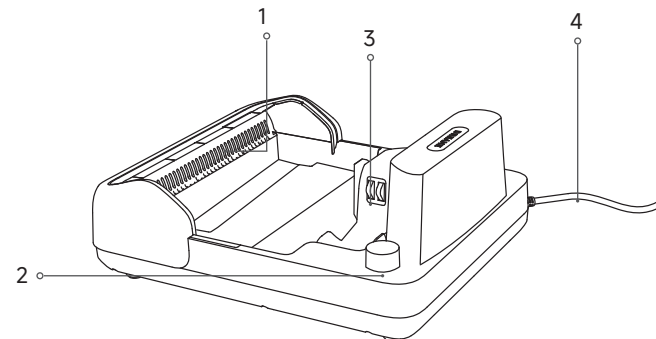

- | | | | |
|----------------------------|------------------------------------------|----------------------|-------------------------|
| 1 Salida de aire de secado | 2 Ranura de almacenamiento de accesorios | 3 Contactos de carga | 4 Cable de Alimentación |
|----------------------------|------------------------------------------|----------------------|-------------------------|

Pantalla de visualización



- | | | |
|----------------------|----------------------------------|-------------------------------------------------------------|
| 1 Modo turbo | 5 Mensajes de error | 6 Concentración de polvo y Progreso de autolimpieza/ secado |
| 2 Modo inteligente | Agua limpia insuficiente | 7 Modo de autolimpieza |
| 3 Modo de secado | Tanque de agua usada lleno | 8 Indicador de batería |
| 4 Indicador de carga | Tubo tapado | 9 Modo de succión |
| | Cepillo de rodillo atascado | 10 Modo silencioso |
| | Cepillo de rodillo y tubo sucios | |

Nota:

- La pantalla de visualización mostrará un mensaje de error si el aparato no funciona correctamente. Consulte la tabla de indicaciones de error y soluciones para encontrar su solución.
- Solo para referencia. Prevalecerá la apariencia real y la pantalla de visualización del producto.

Instale la manija

Inserte el extremo del mango verticalmente en la ranura de la parte superior de la aspiradora como se indica hasta que escuche un clic.

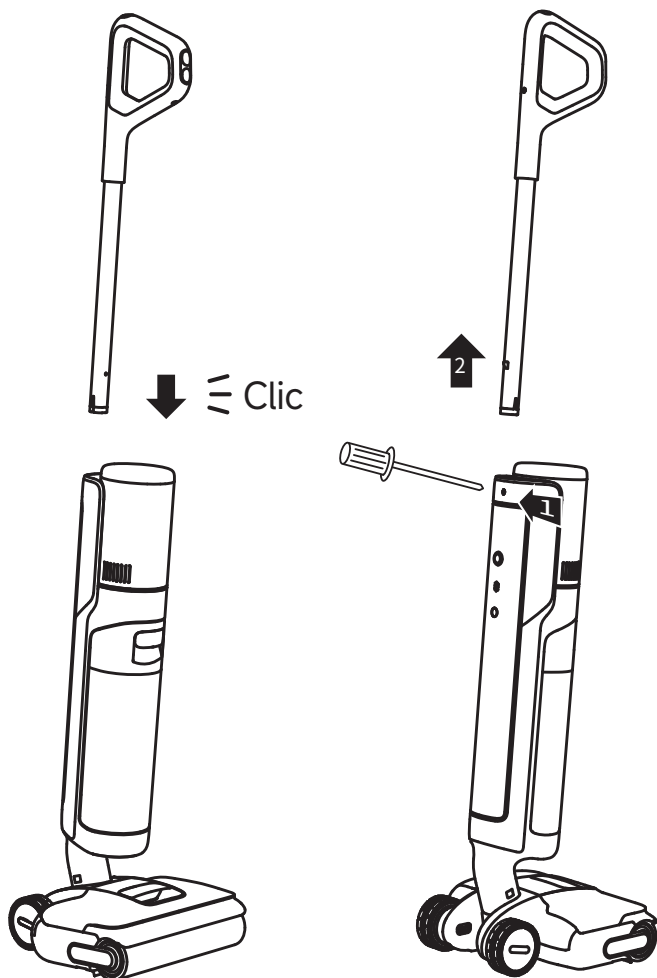

Nota: Para desmontar, introduzca un objeto duro en el orificio del aparato como se indica para presionar los contactos y tire del mango hacia arriba al mismo tiempo.

1. Coloque la base de carga contra una pared en un terreno nivelado y conéctela a una fuente de alimentación. Cargue completamente el aparato antes del primer uso.
2. Coloque el aparato en la base de carga. Cuando el número en la pantalla de visualización llegue a 100, la batería estará completamente cargada.

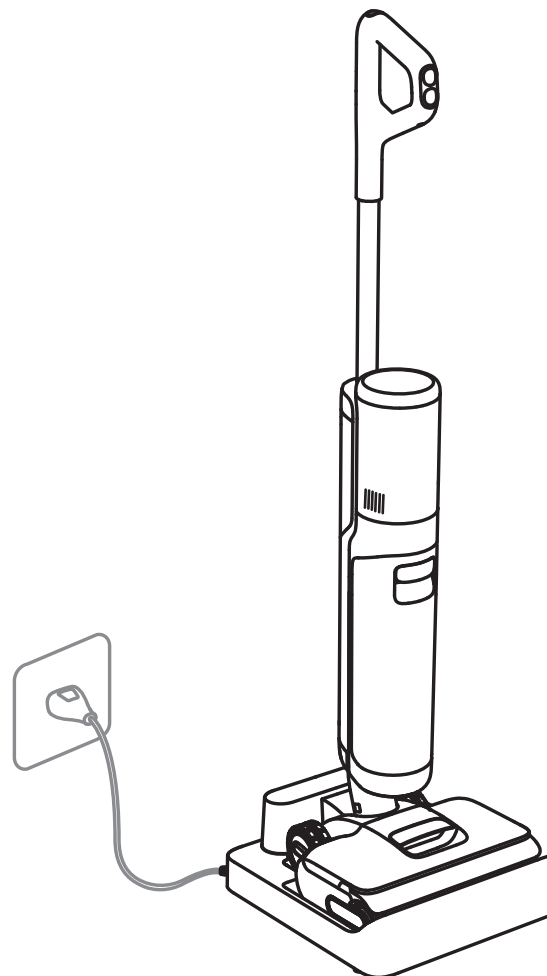

Nota:

- Si no se realiza ninguna operación dentro de los 10 minutos posteriores a la carga completa, el aparato entrará en modo de suspensión. Reinicie el aparato cuando necesite usarlo de nuevo.
- Para prolongar su vida útil, la batería se enfriará automáticamente (durante aproximadamente 1 hora) antes de recargarse después de que el producto haya estado funcionando de forma continua durante un largo tiempo. (el tiempo de enfriamiento es de alrededor de 1 hora).

Cambio entre modos

Presione  para cambiar de modo según sus necesidades.



Modo turbo

Máxima potencia de succión y mayor flujo de agua para manchas difíciles en pisos duros.



Modo inteligente

El aparato detectará el nivel de la mancha y ajustará de forma inteligente la potencia de succión y el flujo de agua en consecuencia.



Modo silencioso

El aparato mantendrá una potencia de succión moderada y un nivel de ruido bajo.



Modo de succión

Aspira una gran cantidad de agua del suelo.

Llene el tanque de agua limpia

Retire el tanque de agua limpia. Abra la cubierta del tanque y llénelo con suficiente agua limpia. Vuelva a instalar el tanque de agua limpia y asegúrese de que haga clic en su lugar.

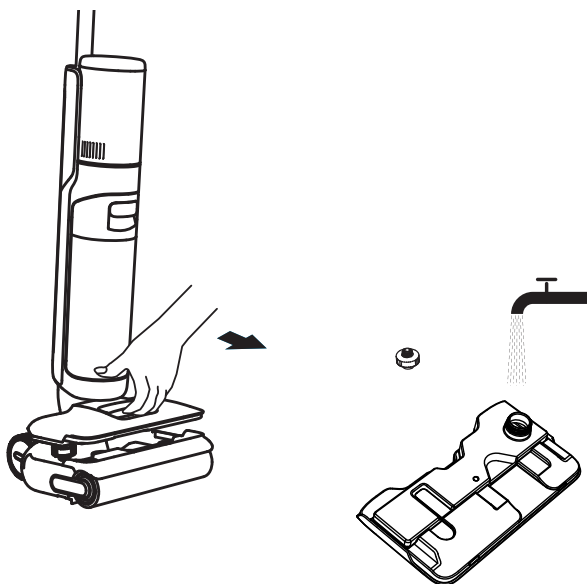

Añada el líquido de limpieza



ADVERTENCIA: Para reducir el riesgo de incendio y descarga eléctrica debido a daños en los componentes internos, utilice únicamente el líquido de limpieza Dreame Trading (Tianjin) Co., Ltd. AWH10 diseñado para usarse con el aparato.

1. Retire el sello antes de usar.
2. Mida el limpiador de pisos con la tapa de la botella (*aproximadamente 10 ml/0,34 oz. liq. por tapa).
3. Viértalo en el tanque de agua limpia y agite suavemente para mezclar uniformemente antes de usar.

Nota: No agregue ningún líquido que no sea el limpiador aprobado oficialmente. El limpiador puede estar disponible en la tienda online oficial, que está disponible en la tienda online oficial.

Cómo utilizar

Empezar a limpiar

Pise suavemente la cubierta del cepillo y recline el aparato hacia atrás. Presione  para empezar a limpiar. Presione  para cambiar de modo según sus necesidades.

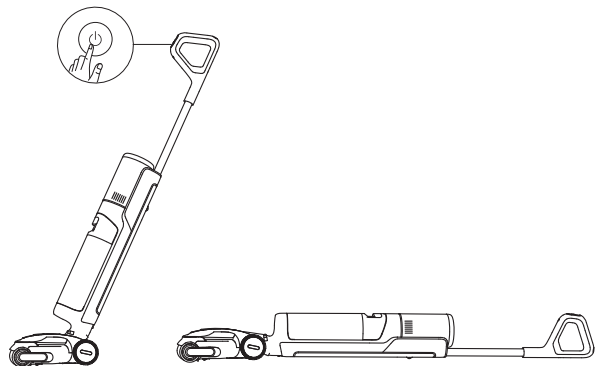

Nota:

- No utilice el aparato para aspirar líquidos espumosos.
- Si el aparato está en posición vertical mientras está funcionando, se suspenderá la tarea actual.
- El aparato solo es adecuado para limpiar superficies duras como pisos de madera, mármol y baldosas.
- Presione el cepillo contra el suelo cuando lo utilice.
- No levante ni mueva el aparato mientras esté en operación para evitar que el agua sucia regrese al motor.

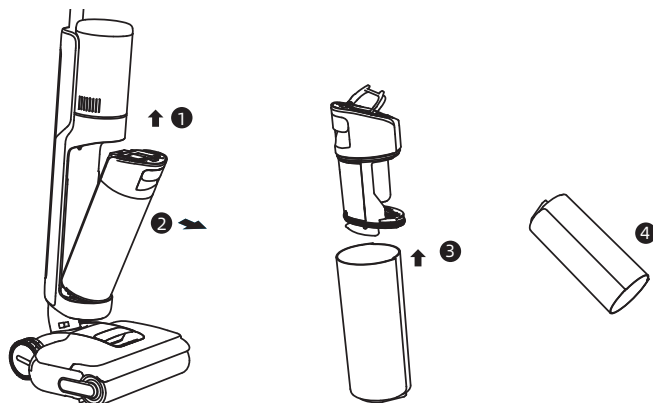

Vacíe el tanque de agua usada

Levante la manija del tanque para extraer el tanque agua usada. Retire la cubierta del tanque y vierta el agua usada. Vuelva a instalar el tanque de agua limpia y asegúrese de que haga clic en su lugar.



Cómo utilizar

Autolimpieza y secado

1. Después de la limpieza, devuelva rápidamente el aparato a la base y asegúrese de que el tanque de agua limpia esté suficientemente lleno.
2. Presione  en la parte superior de la manija para iniciar el proceso de autolimpieza y secado. Para cambiar entre el secado rápido de 5 minutos y el secado silencioso de 30 minutos, vuelva a presionar el botón dentro de los 3 segundos posteriores a la activación.
3. Una vez finalizada la autolimpieza, el aparato entrará automáticamente en el modo de secado; vacíe rápidamente el tanque de agua usada. Para salir del modo de secado, presione .
4. Mantenga presionado  durante 3 segundos para activar directamente el secado silencioso de 30 minutos.

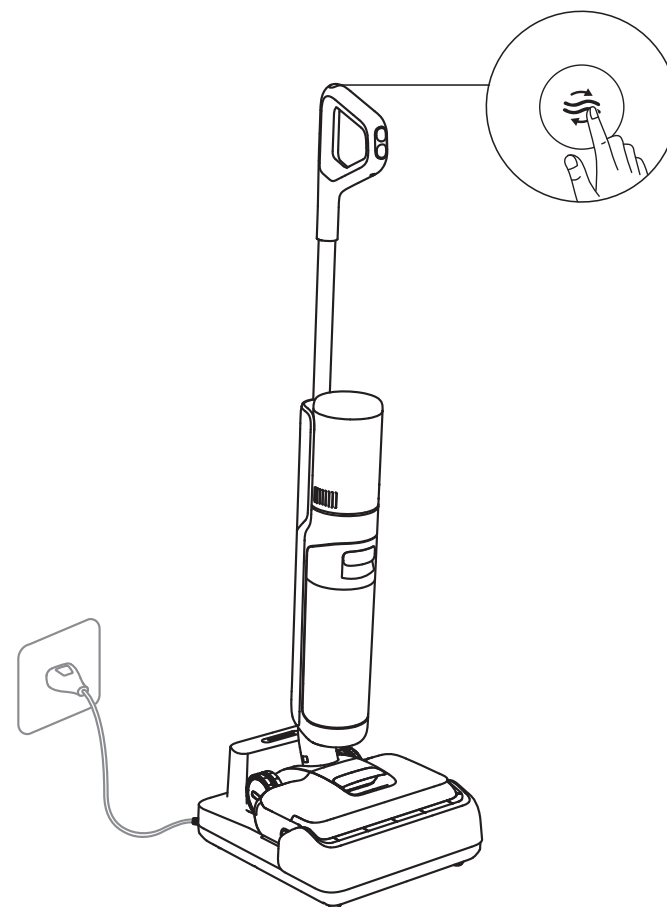

Nota: La autolimpieza solo se puede habilitar cuando el aparato se está cargando y el nivel de la batería es superior al 20%.

Cuidado y mantenimiento

Consejos

- Apague el aparato antes del mantenimiento. Tenga cuidado de no presionar accidentalmente el botón de encendido.
- Reemplace las piezas si se requiere. Las piezas deben reemplazarse con aquellas disponibles del fabricante o su agente de servicio.
- Si la aspiradora no se usa durante un largo período de tiempo, cárguela completamente, desconecte el cable de alimentación, y guárdela en un lugar fresco y seco, retirado de la luz solar directa. Cargue el aparato al menos una vez cada 3 meses para evitar que la batería se descargue en exceso.

Limpie el tanque de agua usada

1. Levante la manija del tanque para retirar el tanque agua usada.

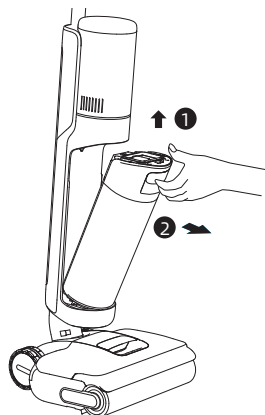

2. Retire el filtro de la cubierta del tanque. Levante la cubierta y vierta el agua usada.

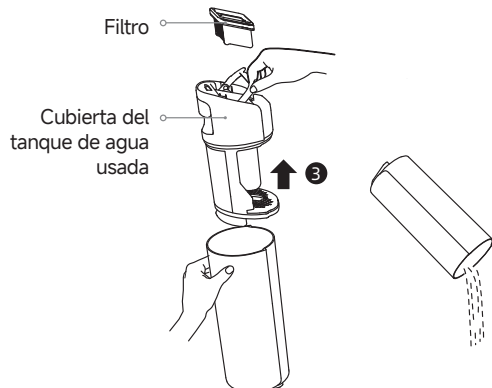

3. Enjuague el tanque y la cubierta del tanque con agua limpia. Utilice el cepillo de limpieza incluido para fregar las paredes internas del tanque.

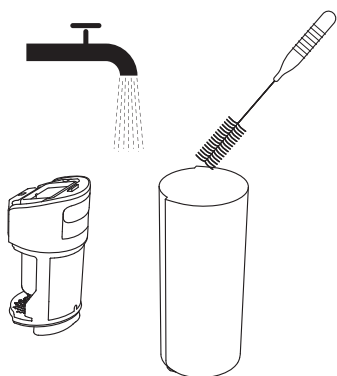

4. Vuelva a instalar el filtro y la cubierta del tanque. Luego vuelva a instalar el tanque de agua usada hasta que escuche un clic.

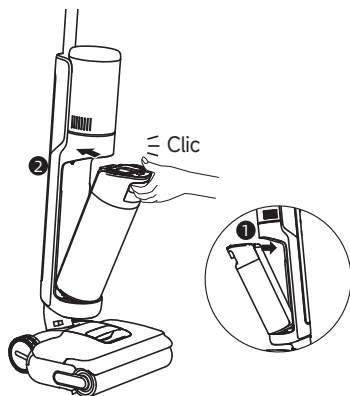

Nota:

- Si el filtro está sucio, enjuáguelo con agua limpia y séquelo completamente antes de usarlo.
- Se recomienda reemplazar el filtro cada 3 a 6 meses.

Cuidado y mantenimiento

Limpie el tubo y del sensor de suciedad

Retire el tanque de agua usada y limpie suavemente el tubo y el sensor de suciedad con un paño húmedo.

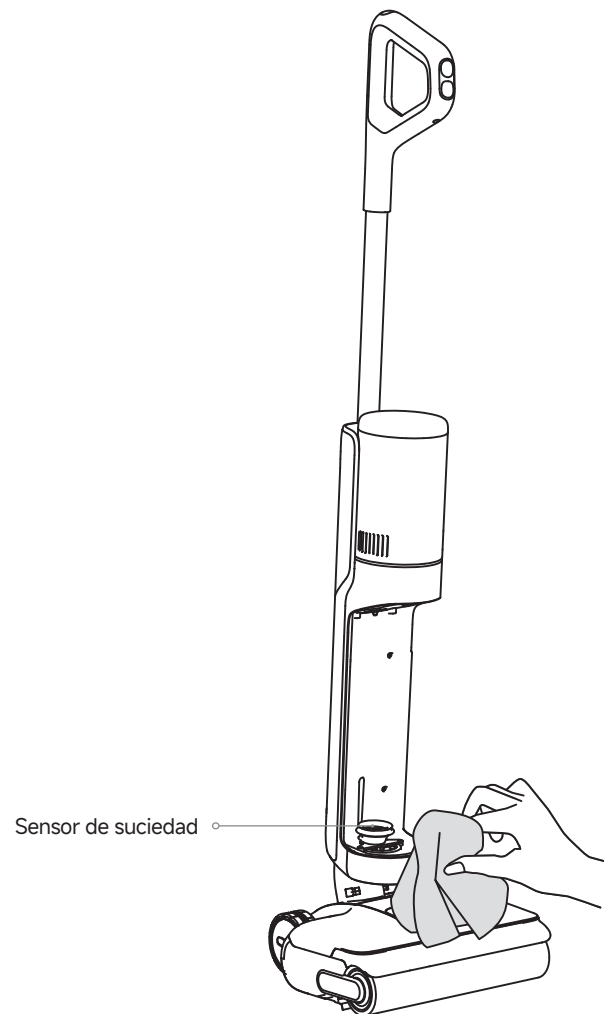

Nota: No enjuague el tubo ni el sensor de suciedad con agua.

Limpie el conjunto del cepillo

1. Tire de la manija para retirar el cepillo de rodillo.

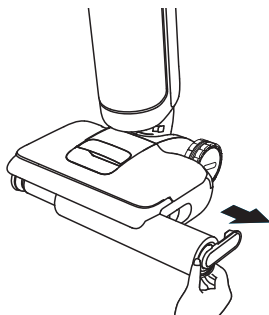

3. Utilice una moneda para girar las perillas de bloqueo de la cubierta del cepillo de rodillo para separarlo.

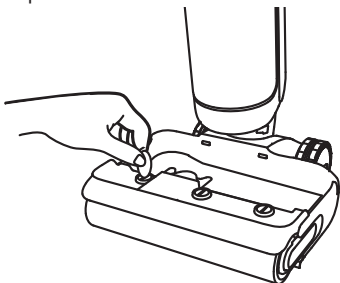

5. Vuelva a instalar el cepillo de rodillo y la manija hasta que escuche un clic.

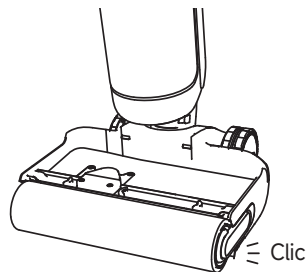

2. Separe la manija del cepillo de rodillo. Utilice el cepillo de limpieza provisto para limpiar el cepillo de rodillo, luego enjuague el cepillo de rodillo con agua limpia y séquelo completamente.

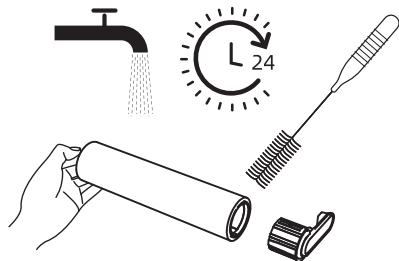

4. Limpie la entrada de succión con un paño seco o un pañuelo húmedo. No lo enjuague con agua.

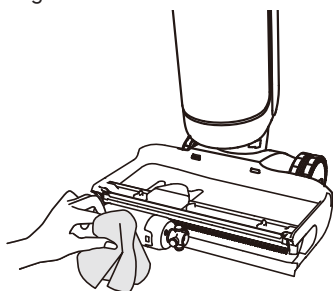

6. Vuelva a bloquear la cubierta del cepillo.

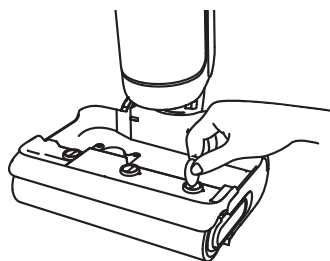

Nota:

- Limpie el conjunto del cepillo según sea necesario.
- Se recomienda reemplazar el cepillo de rodillo cada 3 a 6 meses.

Si se presenta un error, el aparato dejará de funcionar. Consulte la siguiente tabla para solución de problemas. Si el problema se mantiene, contacte al servicio al cliente.





Problema	Causa posible	Solución
El aparato no funciona.	El aparato no tiene batería o el nivel de batería está bajo.	Cargue completamente el aparato antes de su uso.
	El aparato está en posición vertical.	Recline el aparato hacia atrás.
	La protección contra sobrecalentamiento se activa debido al bloqueo.	Quite el bloqueo y espere hasta que la temperatura vuelva a la normalidad.
	El tanque de agua usada está lleno.	Vacíe el tanque de agua usada.
	Las piezas no están instaladas en su lugar.	Asegúrese de que todas las piezas estén instaladas en su lugar.
El aparato se carga lentamente.	La temperatura de la batería es demasiado baja o demasiado alta.	Espere hasta que la temperatura de la batería vuelva a la normalidad.
La potencia de succión del aparato está débil.	El filtro está tapado.	Limpieza del filtro.
	La entrada o el tubo de succión está bloqueado por un objeto extraño.	Limpie el tubo y la entrada de succión.
El motor hace un ruido extraño.	Hay demasiada agua sucia en el tanque de agua usada.	Vacíe el tanque de agua usada.
	La entrada de succión está tapada.	Quite cualquier elemento que esté tapando la entrada de succión.
El indicador de concentración de polvo está en rojo sólido.	El sensor de suciedad necesita limpieza.	El sensor de suciedad está en el tubo. Siga las instrucciones de limpieza.
	La concentración de la solución de limpieza es demasiado alta.	Diluya la solución de limpieza con agua en la proporción recomendada.
	Una solución de limpieza de terceros provocó una gran cantidad de espuma.	Utilice solo la solución de limpieza aprobada oficialmente.
La pantalla de visualización no se enciende durante la carga.	El enchufe de la base de carga no está insertado correctamente en el tomacorriente.	Asegúrese de que el enchufe de la base de carga esté insertado correctamente.
	El aparato no está colocado correctamente en la base de carga.	Asegúrese de que el aparato esté colocado correctamente en la base de carga.

No sale agua del aparato.	El tanque de agua limpia no está instalado correctamente, o el agua en este no es suficiente.	Vuelva a instalar o llene el tanque de agua limpia.
	Se tarda 30 segundos en humedecer el cepillo giratorio.	Vuelva a comprobarlo después de un rato.
La salida de aire pierde agua.	Un golpe o un tirón brusco provocaron que entrara agua al motor.	Mueva la aspiradora suavemente hacia delante y hacia atrás cuando esté encendida.
	El filtro no quedó completamente seco después de limpiarlo.	Seque el filtro por completo antes de usar el aparato.
La limpieza automática falla.	El cepillo de rodillo puede estar atascado debido a la presencia de partículas grandes.	Retire la cubierta del cepillo de rodillo para comprobar y limpiar el cepillo de rodillo.
	El aparato no está colocado correctamente en la base de carga.	Asegúrese de que el aparato se esté cargando antes de activar la función de limpieza automática.
	La autolimpieza no se puede activar si el nivel de la batería es inferior al 20%.	La autolimpieza solo se puede habilitar mientras el aparato se está cargando y el nivel de la batería es superior al 20%.
	El tanque de agua usada está lleno.	Vacíe el tanque de agua usada.
	El tanque de agua limpia no está instalado en su lugar, o el agua en este no es suficiente.	Vuelva a instalar o llene el tanque de agua limpia.
Funcionamiento deficiente del secado o ruidos extraños ocurren durante el secado.	La salida de aire y la entrada de aire de la base de carga pueden estar obstruidas.	Compruebe y elimine la obstrucción de la salida y entrada de aire.

Para obtener soporte adicional, contáctenos a través de support.us@dreame.tech
Tel: +1 (866) 977-5177

Indicaciones de error y soluciones

Si el aparato no funciona correctamente, la pantalla de visualización mostrará un mensaje de error. Consulte la tabla a continuación para encontrar su solución.

Ícono de error	Causa posible	Solución
	El agua limpia no es suficiente.	Llene el tanque de agua limpia.
	El tanque de agua usada está lleno.	Vacíe el tanque de agua usada.
	El cepillo de rodillo está atascado.	Limpie el cepillo de rodillo.
	El tubo está tapado.	Consulte la sección cuidado y mantenimiento para limpiar el tubo y el sensor de suciedad (debajo del tanque de agua usada).
	El rodillo del cepillo y el tubo están sucios.	Vuelva a colocar el aparato en la base para la limpieza automática.

Código de error	Causa posible	Solución
E1-E7	Funcionamiento defectuoso	Reinicie el aparato. Si el problema se mantiene, contacte al servicio al cliente.
H1-H6		
H7	Sobrecalentamiento de la batería	Espere hasta que la temperatura de la batería vuelva a la normalidad.

Limpiador de piso			
Modelo	HHR44A	Potencia nominal	400 W
Voltaje nominal	21,6 V ---	Voltaje de carga	27 V ---
Capacidad del tanque de agua limpia	780 ml	Capacidad del tanque de agua usada	700 ml
Tiempo de carga	Aprox. 4 horas		
Base de carga			
Modelo	HCBAR	Potencia de entrada nominal*	395 W
Entrada nominal	120 V~60 Hz	Salida nominal	27 V ---1,6 A

* La potencia de entrada nominal se refiere a la potencia medida durante un ciclo representativo para ingresar al modo de secado.

Eliminación y remoción de baterías

La batería de iones de litio incorporada contiene sustancias peligrosas para el medio ambiente. Antes de eliminar la batería, asegúrese de que técnicos calificados la retiren y la desechen en una instalación de reciclaje adecuada.

- La batería debe retirarse del aparato antes de su desguace.
- El aparato debe desconectarse de la red eléctrica cuando se retira la batería.
- La batería debe eliminarse de forma segura.

PRECAUCIÓN:

- Antes de retirar la batería, desconecte la alimentación y descárguela tanto como sea posible.
- Las baterías innecesarias deben desecharse en una instalación de reciclaje adecuada.
- Evite exponer la batería a altas temperaturas para evitar el riesgo de explosión.
- En condiciones abusivas, la batería puede perder líquido. Si se produce contacto, enjuague con agua y busque asistencia médica.

Guía de remoción

1. Utilice herramientas para retirar la pantalla de visualización.
2. Utilice herramientas para retirar los tornillos que sujetan la cubierta del paquete de baterías y, a continuación, haga palanca para abrir la cubierta.
3. Desenchufe los terminales que conectan la batería a la placa base, y luego retire la batería.