

FloorX 100

Cordless Floor Washer

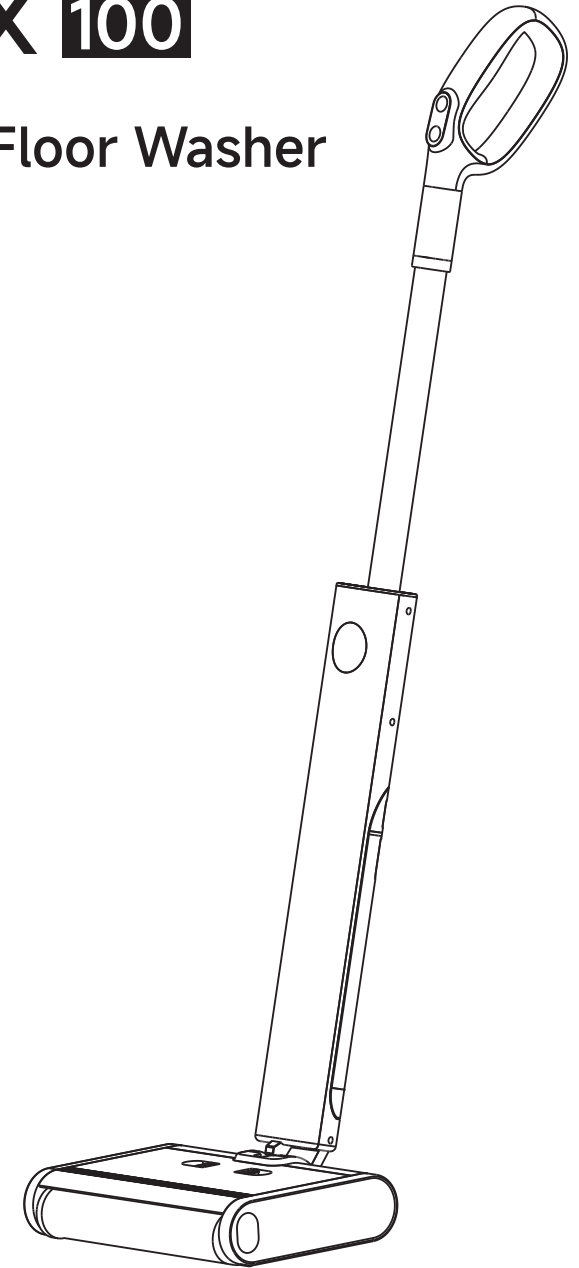

Contact us for Help

US & CA :support.na@dreame.tech

MX :support.mx@dreame.tech

Dreame Trading (Tianjin) Co., Ltd.

Address: Room 2112-1-1, South District, Finance and Trade Center

No.6975 Yazhou Road, Dongjiang Bonded Port Area, Tianjin Pilot Free

Trade Zone, Tianjin, China

Tel: +1(866)977-5177

For more information, please visit <https://global.dreame.tech.com>

Made in China

NA-A00



User Manual

The illustrations in this manual are for reference only.
Please refer to the actual product.

DREAME

THANK YOU

FOR PURCHASING THIS DREAME
CORDLESS FLOOR WASHER.

Quick Start Guide

Scan the QR code to access the video
tutorial and the user manual.
Register your Dreame account to receive
special offers and updates.



The high-quality product is engineered for optimal performance.

If you have any questions on the product,
please contact us: <https://global.dreame.tech.com/pages/contact-us>

Contents

EN User Manual	01
FR Mode d'emploi	15
AES Manual del usuario	29



Please scan the QR code for the User Manual.

Safety Information

IMPORTANT SAFETY INSTRUCTIONS

When using an electrical appliance, basic precautions should always be followed, including the following:

READ ALL INSTRUCTIONS BEFORE USING (THIS APPLIANCE). Failure to follow the warnings and instructions may result in electric shock, fire and/or serious injury.

WARNING — To reduce the risk of fire, electric shock, or injury:

- Use only with a USB Power Source on a listed/certified product, such as on a Technology (Computer) Equipment, ITE Power Supply, Class 2 Power Unit.
- The product shall use proper USB supply connection. Using unapproved sources is prohibited.
- Do not use outdoors. Do not use on wet surfaces during charging.
- Do not allow to be used as a toy. Close attention is necessary when used by or near children, pets or plants.
- Use only as described in this manual. Use only manufacturer's recommended attachments.
- Do not use with damaged cord or plug. If appliance is not working as it should, has been dropped, damaged, left outdoors, or dropped into water, return it to a service center.
- Do not pull or carry by cord, use cord as a handle, close a door on cord, or pull cord around sharp edges or corners. Do not run appliance over cord. Keep cord away from heated surfaces.
- Do not unplug by pulling on cord. To unplug, grasp the plug, not the cord.
- Do not handle USB cable, including USB cable plug, and USB cable terminals with wet hands.
- Do not put any object into openings. Do not use with any opening blocked; keep free of dust, lint, hair, and anything that may reduce air flow.
- Keep hair, loose clothing, fingers, and all parts of body away from openings and moving parts.
- Turn off all controls before unplugging.
- Use extra care when cleaning on stairs.
- Do not use to pick up flammable or combustible liquids, such as gasoline, or use in areas where they may be present.
- Do not pick up anything that is burning or smoking, such as cigarettes, matches, or hot ashes.
- To reduce the risk of fire, do not use a flammable or combustible liquid to clean a floor.
- Do not use without water tank and/or filter in place.

Safety Information

- Prevent unintentional starting. Ensure the switch is in the off-position before picking up or carrying the appliance. Carrying the appliance with your finger on the switch or energizing appliance that has the switch on invites accidents.
- Recharge only with the charging base specified by the manufacturer. A charging base that is suitable for one type of appliance may create a risk of fire when used with another one.
- Under abusive conditions, liquid may be ejected from the battery; avoid contact. If contact accidentally occurs, flush with water. If liquid contacts eyes, additionally seek medical help. Liquid ejected from the battery may cause irritation or burns.
- Do not use a battery pack or appliance that is damaged or modified. Damaged or modified battery packs may exhibit unpredictable behavior resulting in fire, explosion or risk of injury.
- Do not expose a battery pack or appliance to fire or excessive temperature. Exposure to fire or temperature above 130° C/266° F may cause explosion.
- Follow all charging instructions and do not charge the battery pack or appliance outside of the temperature range specified in the instructions. Charging improperly or at temperatures outside of the specified range may damage the battery and increase the risk of fire.
- Have servicing performed by a qualified repair person using only identical replacement parts. This will ensure that the safety of the appliance is maintained.
- Do not modify or attempt to repair the appliance or the battery pack except as indicated in the instructions for use and care.
- Always turn off this appliance before cleaning and maintenance.
- This appliance contains batteries that are non-replaceable.
- The appliance should be stored, used and charged only in the temperature range of 4° C/39.2° F~40° C/104° F
- Use appliances only with specifically designated battery packs. Use of any other battery packs may create a risk of injury and fire.
- When battery pack is not in use, keep it away from other metal objects, like paper clips, coins, keys, nails, screws or other small metal objects, that can make a connection from one terminal to another. Shorting the battery terminals together may cause burns or a fire.
- Risk of injury. Brush may start unexpectedly. Keep the switch in off position before cleaning or servicing.

SAVE THESE INSTRUCTIONS

Household use only.

Product Overview

Floor Washer

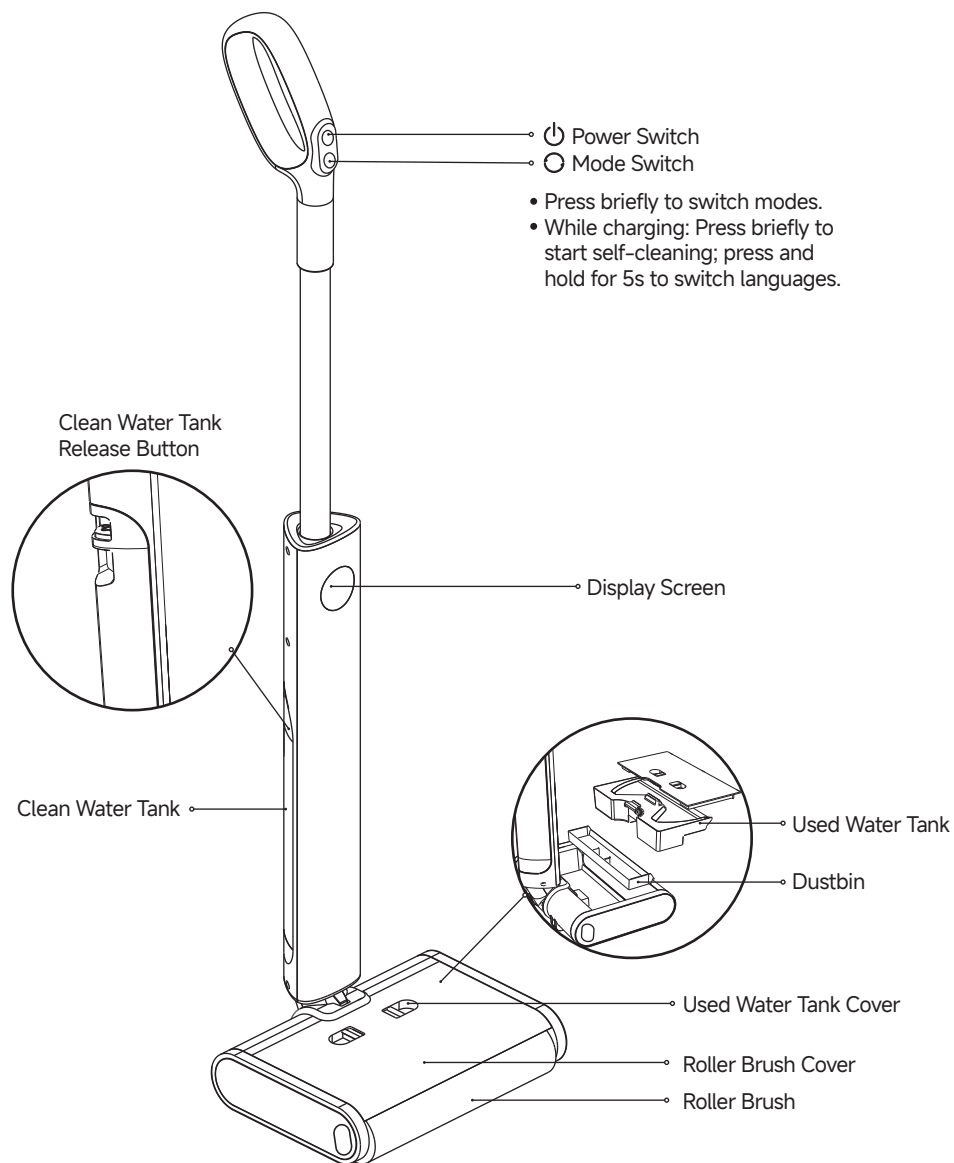

Product Overview

Packing list



Handle

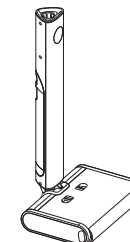

Main Body

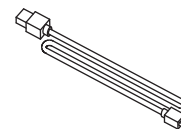

USB Cable

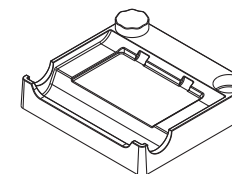

Cleaning Base

Installation

Fully charge the appliance before first use.

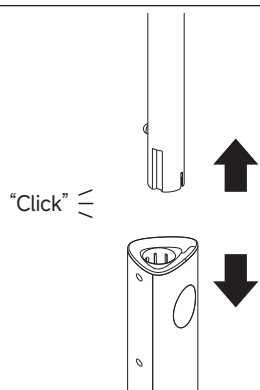

1. Install the product as per the sketch map below, when clatter sound show up and pinball buckle set into the buckle hole of the cleaner, installation successful.

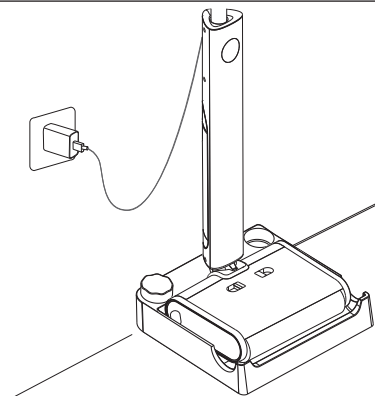

2. Uncover the charging port, plug in the TYPE-C charging USB cable into the charging port, connet the USB cable to the adapter (DC 5V) or USB socket to charge.

Starting Cleaning

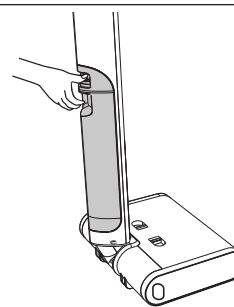

1. Press the clean water tank release button to remove the tank.

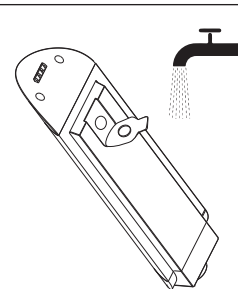

2. Open the tank cover and fill the tank with clean water.

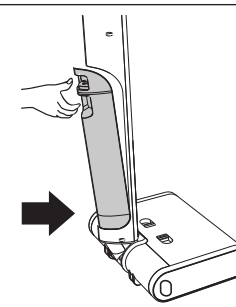

3. Restall the clean water tank until it clicks.

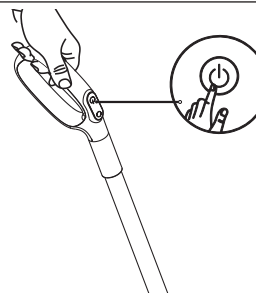

4. Gently step on the floor brush and recline the appliance backwards. Briefly press the power switch button to  start/stop operating.

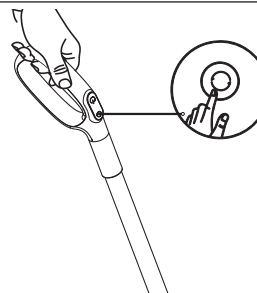

5. Briefly press the mode switch to  switch modes according to your needs.

Note:

Do not recommend to add any cleaner solution.

Display Screen

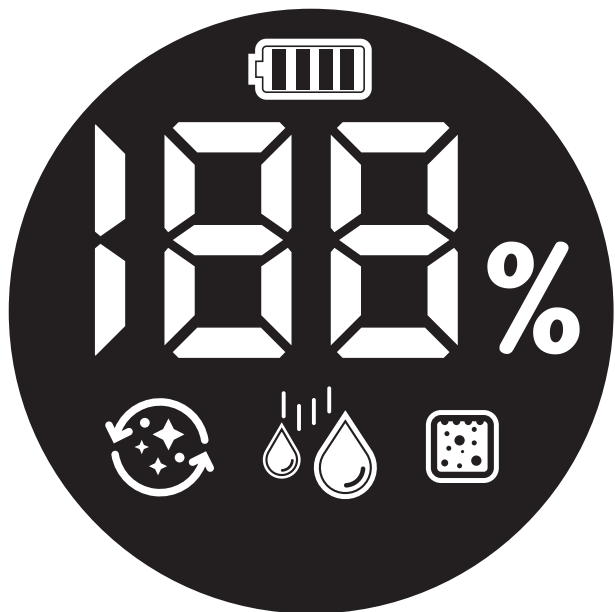

Self Cleaning Mode



Wet and Dry Mopping Mode

- Wet Mopping Mode: Clear large debris from the floor before starting.
- Dry Mopping Mode: Suitable for surfaces with large amounts of liquid.



Used Water Tank
Empty the used water tank.



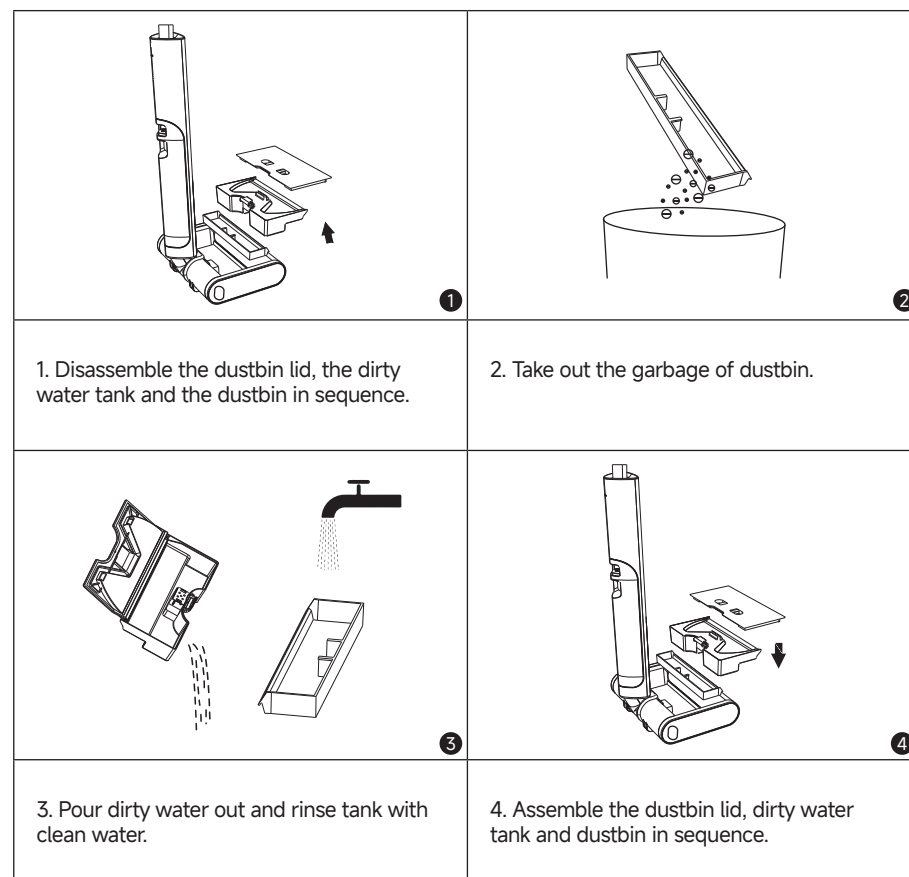

Battery Indicator
Display remaining battery.

Emptying the Used Water Tank

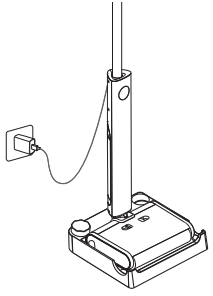
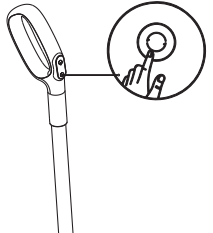
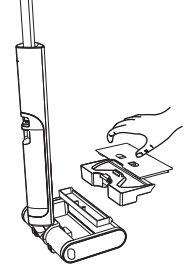

One-Press Self-Cleaning

		
<p>1. Needs to be plugged in for self-cleaning. Place the appliance back onto the base. Ensure that the water in the clean water tank is sufficient for self-cleaning.</p>	<p>2. Briefly press the mode switch to start/stop self-cleaning (Battery level > 10%).</p>	<p>3. After self-cleaning is complete, the  will light up. Empty the used water tank promptly.</p>

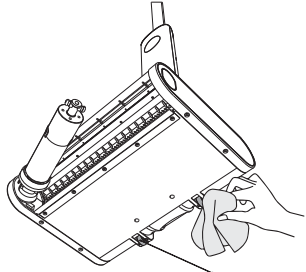
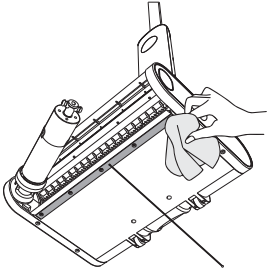
 <p>Clean wheels</p>	 <p>Clean the wiping tape</p>
<p>3. Wipe the wiping tape and wheels with a dry cloth or wet tissue.</p>	

Care & Maintenance

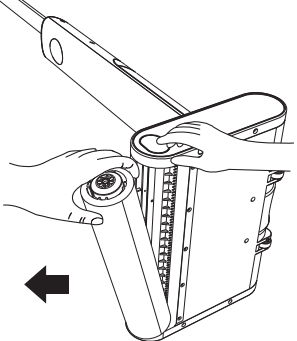
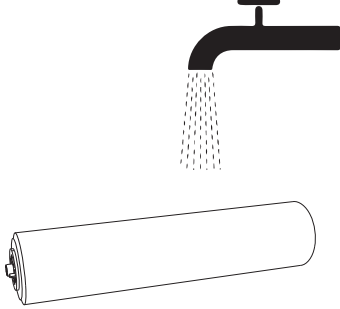
	
<p>1. Press and hold the roller brush release button, and grip the right end of the roller brush to pull it out.</p>	<p>2. Rinse the roller brush with clean water.</p>

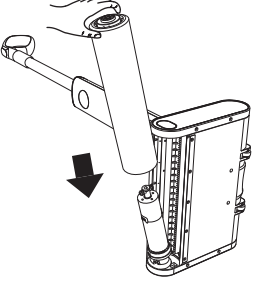
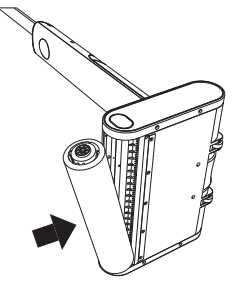
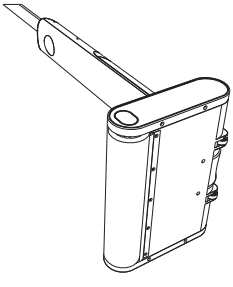
		
<p>4. After fully drying the roller brush, insert the roller brush into the floor brush motor, press the snap button on the right side of the roller brush and push it into the floor brush until it clicks.</p>		

Care & Maintenance

Note:

- Clean as needed. Replacing the roller brush every 3 to 6 months is recommended.

Error Prompts

Error Code	
E1	Used Water Tank is full or Used Water Tank missed out
E2	Roller Brush Stucked
E3	The Battery Temperature is high
E4	The Battery Temperature is low

Troubleshooting

If an error occurs, the appliance will stop working. Please refer to the following table for troubleshooting. If the problem persists, please contact customer service.

Error	Possible Cause	Solution
The appliance does not work	The appliance battery level is low	Fully charge its battery before use
	Blockage activated overheat protection mode	Clear the blockage and wait until the temperature returns normal
	The Used Water Tank is full	Empty the Used Water Tank
	The handle, roller brush, or Used Water Tank is not properly installed	Ensure the handle, roller brush, or Used Water Tank are all properly in place
The appliance charges slowly	The temperature of the battery is too low or too high	Wait until the battery's temperature returns normal
The display screen does not light up while charging	The charging cable is not plugged into the electrical outlet	Make sure the charging cable is plugged in

Troubleshooting

No water is coming out of the appliance	The Clean Water Tank is not properly installed in place, or the water in the Clean Water Tank is insufficient	Re-install or fill the Clean Water Tank
	It takes 30 seconds to dampen the roller brush	Turn on the appliance and check again in 30 seconds
Self-cleaning fails	The roller brush may be jammed by large debris	Open the roller brush cover to check and clean the roller brush
	The appliance is not plugged in	Make sure the appliance is being charged before self-cleaning
	The Used Water Tank is not installed in place, or the Used Water Tank is full	Re-install or empty the Used Water Tank
	The Clean Water Tank is not installed in place, or the water in the Clean Water Tank is insufficient	Re-install or fill the Clean Water Tank

Warm notice

If still can not fix the problem after try above steps, please try below:
Shut off the power, and trun it on again after 30 seconds to restart.

The product in this document is based on the actual product, and our company reserves the right to update the product. Any changes are subject to change without prior notice.

For additional support, please contact us via support.us@dreame.tech
Tel: +1 (866) 977-5177

Specifications

Item	Specifications
Model No.	MPX8
Power Supply	Input 5V DC 2A
Rated Power (W)	25W
Li-ion Battery	7.2V 2000mAh
Charging time (H)	2H
Unit size (mm)	1100*285*235mm
Net Weigh (kg)	≤ 2.3kg
Clean Water tank capacity	540ML
Used water tank capacity	280ML
Dustbin capacity	100ML
==	Direct Current
USB	Universal Serial Bus

Based on our in-house lab data. Actual performance may vary.

Battery Disposal and Removal

The built-in lithium-ion battery contains substances that are hazardous to the environment. Before disposing of the battery, make sure the battery is removed by qualified technicians and discarded at an appropriate recycling facility.

- The battery must be removed from the appliance before it is scrapped.
- The appliance must be disconnected from the supply mains when removing the battery.
- The battery is to be disposed of safely.

CAUTION:

- Before removing the battery, disconnect the power and run out the battery as much as possible.
- Unneeded batteries should be discarded at an appropriate recycling facility.
- Do not expose to high temperature environment to avoid risks of explosion.
- Under abusive conditions, liquid may be ejected from the battery. If contact occurs, flush with water and seek medical help.

Removal Guide

1. Use tools to remove the display screen.
2. Use tools to remove the screws securing the battery pack cover, and then pry open the cover.
3. Unplug the terminals connecting the battery to the mainboard, and then remove the battery.

Informations sur la sécurité

IMPORTANTES MESURES DE SÉCURITÉ

L'utilisation d'un appareil électrique demande certaines précautions:
LIRE TOUTES LES INSTRUCTIONS AVANT DE FAIRE FONCTIONNER (CET APPAREIL),
Le non-respect des mises en garde et des instructions peut causer des chocs électriques, des incendies et/ou des blessures graves.

AVERTISSEMENT. Pour réduire les risques d'incendie, de choc électrique ou de blessure:

- N'utilisez pas l'appareil à l'extérieur. N'utilisez pas l'appareil sur des surfaces mouillées pendant le chargement.
- Ne pas permettre aux enfants de jouer avec l'appareil. Une attention particulière est nécessaire lorsque l'appareil est utilisé par des enfants ou à proximité de ces derniers.
- N'utiliser que conformément à cette notice avec les accessoires recommandés par le fabricant.
- Ne pas utiliser si le cordon ou la fiche est endommagé. Retourner l'appareil à un atelier de réparation s'il ne fonctionne pas bien, s'il est tombé ou s'il a été endommagé, oublié à l'extérieur ou immergé.
- Ne pas tirer soulever ni trainer l'appareil par le cordon. Ne pas utiliser le cordon comme une poignée, le coincer dans l'embrasure d'une porte ou l'appuyer contre des arêtes vives ou des coins. Ne pas faire rouler l'appareil sur le cordon. Garder le cordon à l'écart des surfaces chaudes.
- Ne pas débrancher en tirant sur le cordon. Tirer plutôt la fiche.
- Ne pas manipuler le chargeur, y compris la prise du chargeur, et les bornes du chargeur avec les mains mouillées.
- N'insérer aucun objet dans les ouvertures. Ne pas utiliser l'appareil lorsqu'une ouverture est bloquée. S'assurer que de la poussière, de la peluche, des cheveux ou d'autres matières ne réduisent pas le débit d'air.
- Maintenir les cheveux, les vêtements amples, les doigts et toutes les parties du corps à l'écart des ouvertures et des pièces mobiles.
- User de prudence lors du nettoyage des escaliers.
- Ne pas aspirer des liquides inflammables ou combustibles, comme de l'essence, et ne pas faire fonctionner dans des endroits où peuvent se trouver de tels liquides.
- Ne pas aspirer de matières en combustion ou qui dégagent de la fumée, comme des cigarettes, des allumettes ou des cendres chaudes.
- Ne pas utiliser l'appareil si le sac à poussière ou le filtre n'est pas en place.

Informations sur la sécurité

- Empêcher une mise en marche accidentelle. S'assurer que l'interrupteur est à la position arrêt avant de raccorder la batterie, de lever ou de déplacer l'appareil. Transporter l'appareil en gardant un doigt sur l'interrupteur, ou mettre sous tension un appareil dont l'interrupteur est à la position marche peut causer un accident.
- Recharger uniquement avec le chargeur prescrit par le fabricant. Un chargeur convenant à un type de batterie peut présenter un risque d'incendie lorsqu'il est utilisé avec une autre batterie.
- Utiliser uniquement les batteries recommandées pour l'appareil. L'utilisation d'autres types de batteries peut présenter un risque de blessure ou d'incendie.
- Lorsque l'appareil n'est pas utilisé, tenir la batterie loin d'objets métalliques comme des trombones, des pièces de monnaie, des clés, des clous, des vis ou autres petits objets qui pourraient établir une liaison entre les bornes. Un court-circuit des bornes des batteries peut causer des brûlures ou un incendie.
- En condition d'usage abusif, du liquide peut s'échapper de la batterie ; éviter tout contact avec ce liquide. En cas de contact accidentel, rincer abondamment avec de l'eau. En cas de contact avec les yeux, consulter également un médecin. Le liquide projeté peut causer des irritations ou des brûlures.
- Ne pas utiliser une batterie ou un appareil endommagé ou qui a été modifié. Des batteries endommagées ou modifiées peuvent avoir un comportement imprévisible pouvant causer un incendie, une explosion ou un risque de blessure.
- Ne pas exposer une batterie ou un appareil à la flamme ou à des températures excessives. L'exposition à une flamme ou à des températures supérieures à 130 °C peut causer une explosion.
- Respecter toutes les instructions de chargement et ne pas charger la batterie ou l'appareil à des températures qui ne sont pas incluses dans la gamme de températures indiquées dans la notice d'instructions. Un chargement mal effectué.
- Confier les réparations à une personne qualifiée qui utilisera uniquement des pièces de remplacement identiques. Cette façon de faire garantira la sécurité du produit.
- Ne pas modifier ni tenter de réparer l'appareil ou la batterie sauf comme il est indiqué dans les instructions d'utilisation et d'entretien.
- Toujours mettre l'interrupteur de l'appareil à la position ARRÊT avant de connecter ou d'enlever la brosse à moteur.
- Risque de blessure. La brosse peut démarrer inattendu. Laissez l'interrupteur en position off avant le nettoyage ou le dépannage.

CONSERVER CES INSTRUCTIONS

Usage Domestique seulement

Présentation du produit

Nettoyeur de sol

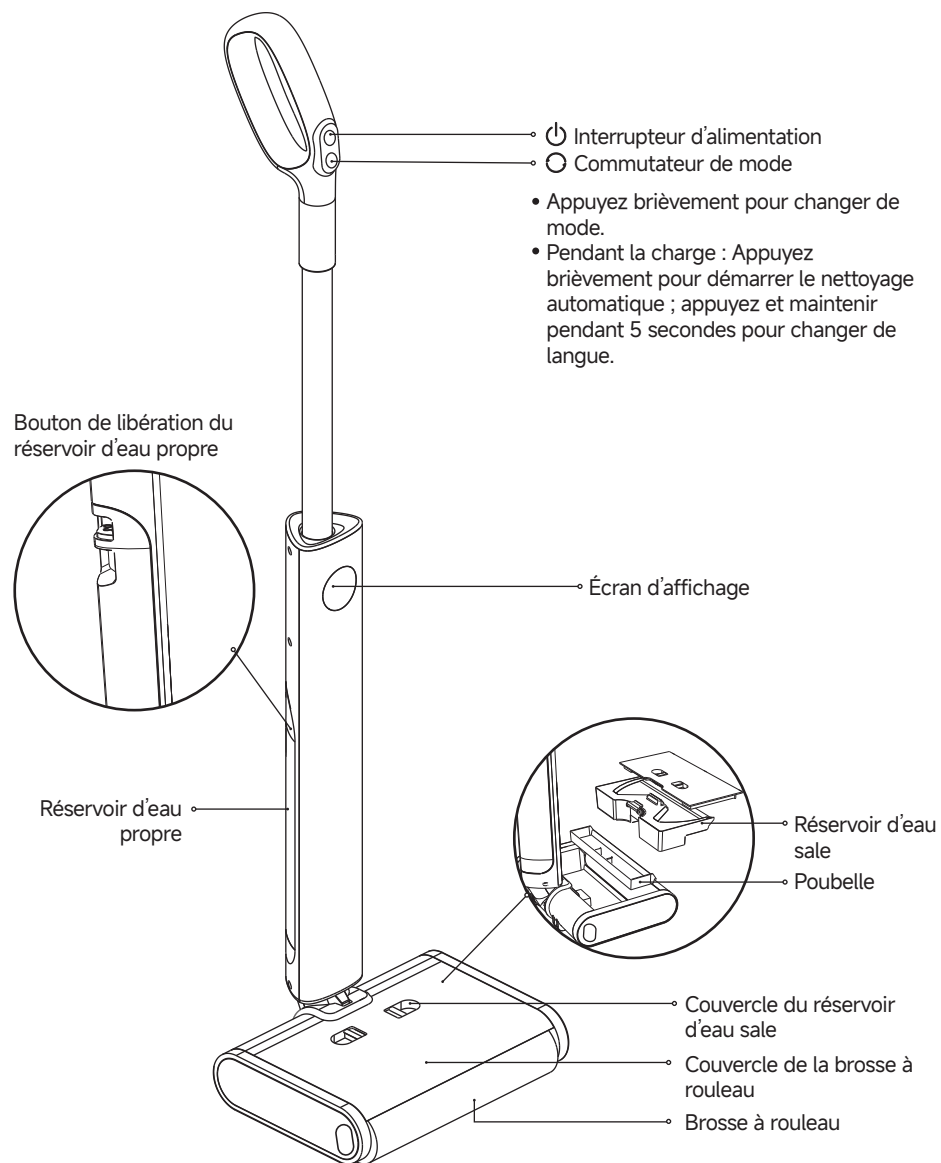

Présentation du produit

Contenu de la livraison

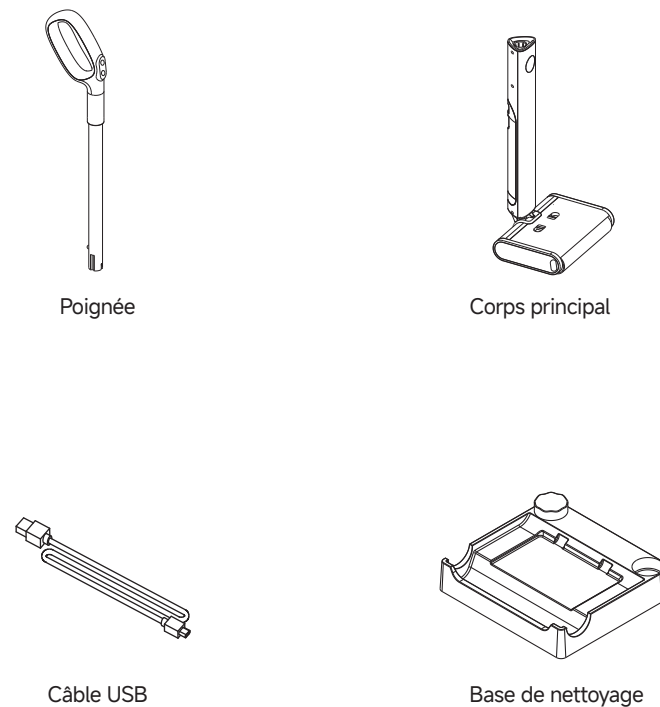

Installation

Chargez complètement l'appareil avant la première utilisation.

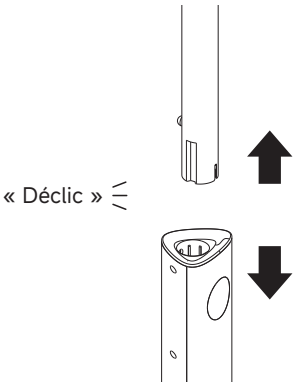

« Déclat »

1. Installez le produit selon le schéma ci-dessous. Lorsque vous entendez un clic et que l'attache à ressort s'emboîte dans l'orifice de verrouillage du nettoyeur. l'installation est réussie.

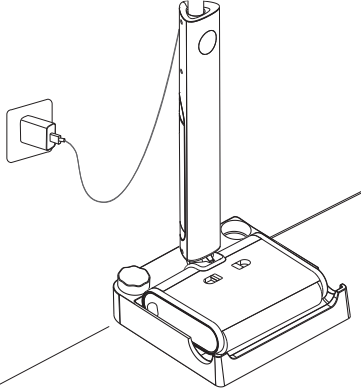

2. Ouvrez le port de charge, branchez le câble USB Type-C dans le port de charge, puis connectez le câble USB à l'adaptateur (5 V CC) ou à une prise USB pour charger.

Démarrage du nettoyage

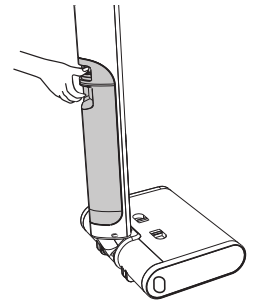

1. Appuyez sur le bouton de libération du réservoir d'eau propre pour retirer le réservoir.

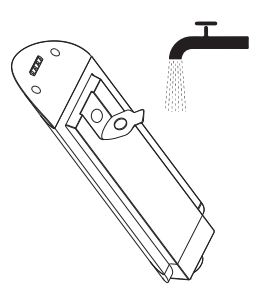

2. Ouvrez le couvercle du réservoir et remplissez le réservoir d'eau propre.

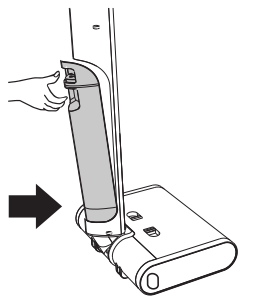

3. Réinstallez le réservoir d'eau propre jusqu'à ce qu'il s'enclenche.

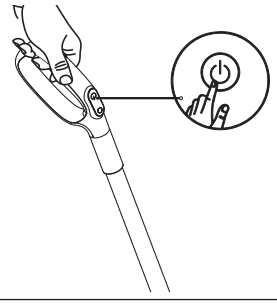

4. Appuyez doucement sur la brosse à plancher avec le pied et inclinez l'appareil vers l'arrière. Appuyez brièvement sur l'interrupteur d'alimentation pour démarrer/arrêter le fonctionnement.

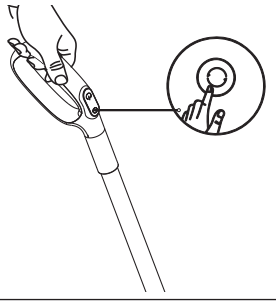

5. Appuyez brièvement sur le commutateur de mode pour passer d'un mode à l'autre selon vos besoins.

Remarque :

Il n'est pas recommandé d'ajouter une solution de nettoyage.

Écran d'affichage

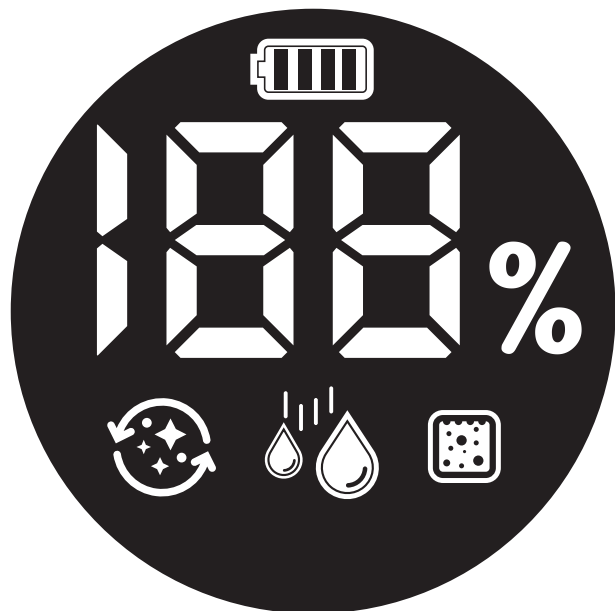

Mode de nettoyage automatique



Réservoir d'eau sale
Videz le réservoir d'eau sale.



Mode de lavage à sec et mode de lavage à l'eau

- Mode de lavage à l'eau : Retirez les gros débris du sol avant de commencer.
- Mode de lavage à sec : Convient pour les surfaces déjà très humides.



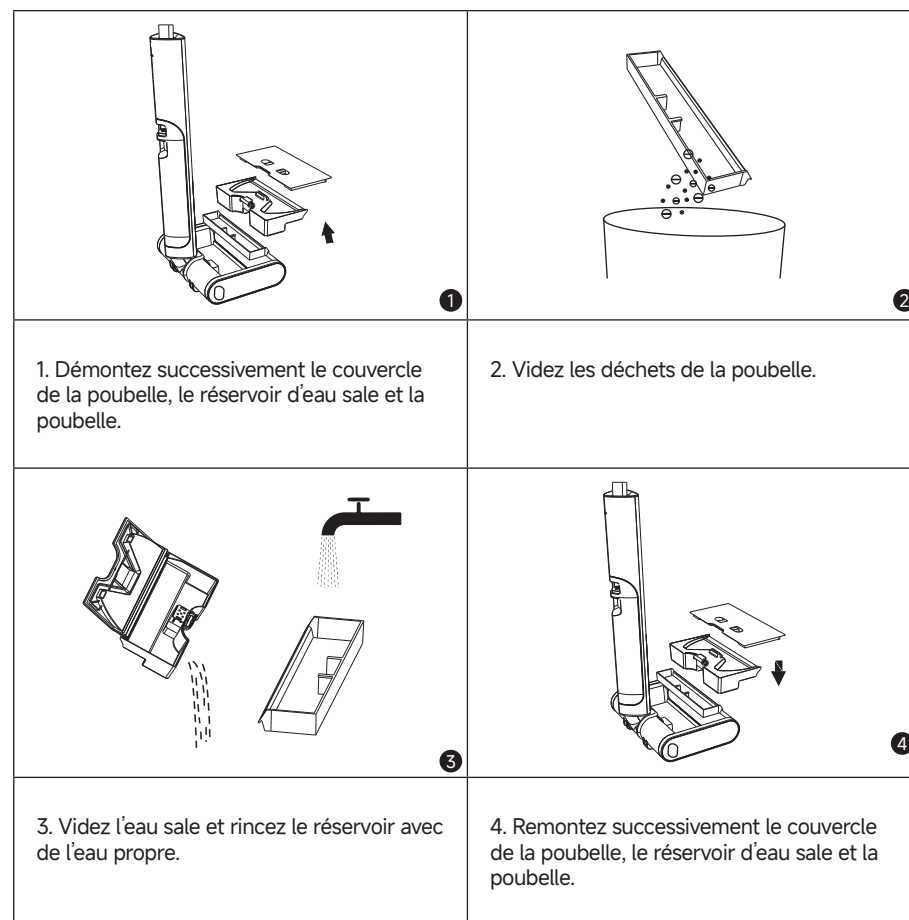

Indicateur de batterie
Affichage du niveau de batterie restant.

Vidange du réservoir d'eau sale

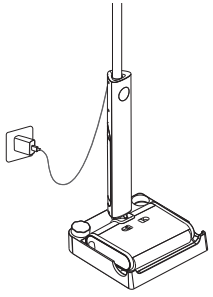
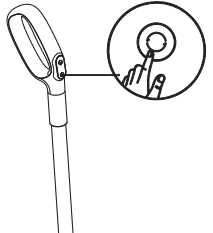
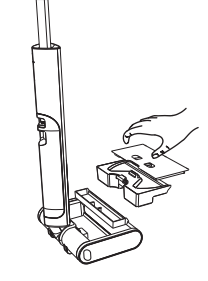

Nettoyage automatique à une pression

		
<p>1. L'appareil doit être branché pour le nettoyage automatique. Reposez l'appareil sur la base. Assurez-vous qu'il y a suffisamment d'eau dans le réservoir d'eau propre pour le nettoyage automatique.</p>	<p>2. Appuyez brièvement sur le commutateur de mode pour démarrer/arrêter le nettoyage automatique (niveau de la batterie > 10 %).</p>	<p>3. Une fois le nettoyage automatique terminé, le  s'allume. Videz rapidement le réservoir d'eau sale.</p>

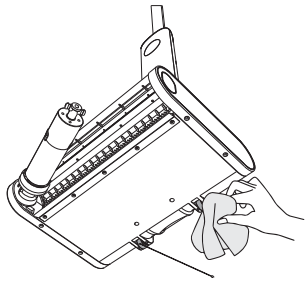
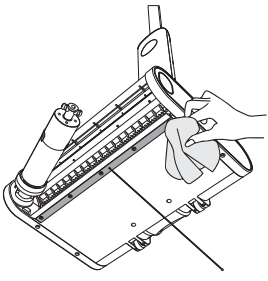
 <p>Nettoyez les roues</p>	 <p>Nettoyer la bande de nettoyage</p>
<p>3. Essuyez la bande de nettoyage et les roues avec un chiffon sec ou une lingette humide.</p>	

Entretien et maintenance

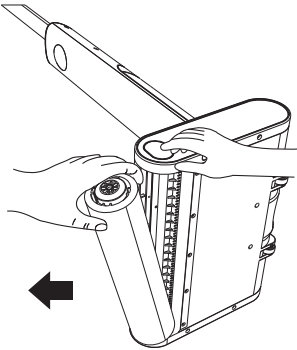
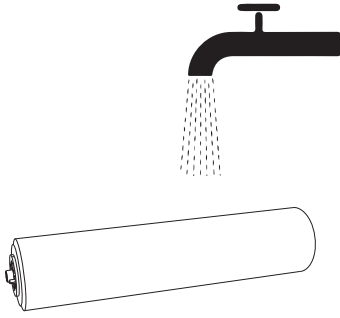
	
<p>1. Appuyez sur le bouton d'ouverture de la brosse à rouleau et maintenez-le enfoncé, puis saisissez l'extrémité droite de la brosse à rouleau pour l'extraire.</p>	<p>2. Rincez la brosse à rouleau avec de l'eau propre.</p>

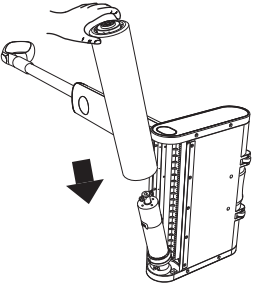
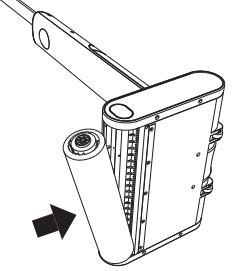
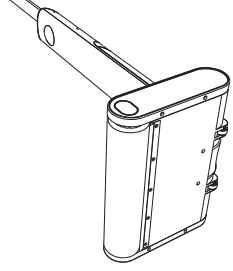
		
<p>4. Après avoir complètement séché la brosse à rouleau, insérez-la dans le moteur de la brosse à plancher, appuyez sur le bouton de verrouillage situé du côté droit de la brosse à rouleau et poussez-la dans la brosse à plancher jusqu'à ce qu'elle s'enclenche.</p>		

Entretien et maintenance

Remarque :

- Nettoyez si nécessaire. Il est recommandé de remplacer la brosse à rouleau tous les 3 à 6 mois.

Messages d'erreur

Code d'erreur	
E1	Le réservoir d'eau sale est plein ou le réservoir d'eau usée est manquant
E2	Brosse à rouleau bloquée
E3	La température de la batterie est élevée
E4	La température de la batterie est faible

Dépannage

En cas d'erreur, l'appareil s'arrête de fonctionner. Veuillez vous référer au tableau suivant pour le dépannage. Si le problème persiste, contactez le service à la clientèle.

Erreur	Cause possible	Solutions
L'appareil ne fonctionne pas	Le niveau de batterie de l'appareil est faible	Chargez complètement sa batterie avant de l'utiliser
	Mode de protection contre la surchauffe activé par blocage	Éliminez l'obstruction et attendez que la température redevienne normale
	Le réservoir d'eau sale est plein	Videz le réservoir d'eau sale
	La poignée, la brosse à rouleau ou le réservoir d'eau sale n'est pas correctement installé	Assurez-vous que la poignée, la brosse à rouleau ou le réservoir d'eau sale sont tous bien en place
L'appareil se charge lentement	La température de la batterie est trop basse ou trop élevée	Attendez que la température de la batterie redevienne normale

Dépannage

L'écran d'affichage ne s'allume pas lors de la charge	Le câble de charge n'est pas branché sur la prise électrique	Assurez-vous que le câble de charge est bien branché
Il n'y a pas d'eau qui sort de l'appareil	Le réservoir d'eau propre n'est pas correctement installé ou le niveau d'eau dans le réservoir d'eau propre est insuffisant	Réinstallez ou remplissez le réservoir d'eau propre
	Il faut 30 secondes pour humidifier la brosse à rouleau	Allumez l'appareil et vérifiez à nouveau dans 30 secondes
Échec du nettoyage automatique	La brosse à rouleau est peut-être bloquée par de gros débris.	Ouvrez le couvercle de la brosse à rouleau pour vérifier et nettoyer la brosse à rouleau
	L'appareil n'est pas branché	Assurez-vous que l'appareil est chargé de procéder au nettoyage automatique
	Le réservoir d'eau sale n'est pas installé à sa place ou le réservoir d'eau sale est plein	Réinstallez ou videz le réservoir d'eau sale
	Le réservoir d'eau propre n'est pas installé à sa place ou le niveau d'eau dans le réservoir d'eau propre est insuffisant	Réinstallez ou remplissez le réservoir d'eau propre

Avertissement

Si le problème persiste après avoir essayé les étapes ci-dessus, veuillez essayer ce qui suit : Éteignez l'appareil et rallumez-le après 30 secondes pour redémarrer.

Le produit présenté dans ce document correspond au produit réel, et notre entreprise se réserve le droit d'y apporter des modifications. Toute modification peut être apportée sans préavis.

Pour une assistance supplémentaire, veuillez nous contacter à l'adresse support.us@dreame.tech
Tél. : +1 (866) 977-5177

Caractéristiques techniques

Objet	Caractéristiques techniques
Numéro de modèle	MPX8
Alimentation électrique	Entrée 5 V CC 2 A
Puissance nominale (W)	25 W
Batterie Li-ion	7,2 V 2000 mAh
Temps de charge (h)	2 h
Dimensions de l'unité (mm)	1100*285*235 mm
Poids net (kg)	≤ 2,3 kg
Capacité du réservoir d'eau propre	540 ml
Capacité du réservoir d'eau sale	280 ml
Capacité de la poubelle	100 ml
⎓	Courant continu
USB	Bus série universel

Sur la base des données de notre laboratoire interne. Les performances réelles peuvent varier.

Retrait et élimination de la batterie

La batterie lithium-ion intégrée contient des substances dangereuses pour l'environnement. Avant de mettre la batterie au rebut, assurez-vous qu'elle est retirée par des techniciens qualifiés et qu'elle est éliminée dans un centre de recyclage approprié.

- La batterie doit être retirée de l'appareil avant d'être mise au rebut.
- L'appareil doit être débranché du réseau électrique lors du retrait de la batterie.
- La batterie doit être mise au rebut en toute sécurité.

ATTENTION :

- Avant d'enlever la batterie, débranchez l'appareil et déchargez au maximum la batterie.
- Les batteries non utilisées doivent être mises au rebut dans un centre de recyclage approprié.
- N'exposez pas la batterie à un environnement à haute température pour éviter les risques d'explosion.
- Dans des conditions abusives, du liquide peut être éjecté de la batterie. En cas de contact, rincez à l'eau et consultez un médecin.

Guide de retrait

1. Utilisez des outils pour retirer l'écran d'affichage.
2. Utilisez des outils pour retirer les vis qui fixent le couvercle de la batterie, puis faites levier pour ouvrir le couvercle.
3. Débranchez les bornes reliant la batterie à la carte mère, puis retirez la batterie.

Información de seguridad

INSTRUCCIONES DE SEGURIDAD IMPORTANTES

Cuando utilice aparatos eléctricos debe seguir siempre las precauciones básicas de seguridad, entre las que se incluyen las siguientes:

LEA TODAS LAS INSTRUCCIONES ANTES DE UTILIZAR (ESTE APARATO). En caso de no prestar atención a las advertencias o a las instrucciones, pueden generarse descargas eléctricas, incendios y/o lesiones graves.

ADVERTENCIA — Para reducir el riesgo de incendio, descargas eléctricas o lesiones:

- Úselo únicamente con una fuente de alimentación USB en un producto listado/certificado, como un equipo tecnológico (informático), una fuente de alimentación ITE o una unidad de alimentación de clase 2.
- El producto debe utilizar una conexión de alimentación USB adecuada. Se prohíbe el uso de fuentes no aprobadas.
- No utilizar al aire libre. No lo utilice sobre superficies mojadas durante la carga.
- No permita su uso como juguete. Es necesario prestar mucha atención cuando se usa por o cerca de niños, mascotas o plantas.
- Utilícelo solamente como se describe en este manual. Utilice solamente los accesorios recomendados por el fabricante.
- No utilizarlo con el cable o toma de alimentación dañados. Si el aparato no funciona como debiera, se ha caído, dañado, dejado al aire libre, o cayó al agua, devuélvalo al centro de servicio.
- No tire ni lleve del cable, no use el cable como un mango, cierre una puerta sobre el cable o tire del cable alrededor de bordes o esquinas afiladas. No pase el aparato por sobre el cable. Mantenga el cable alejado de superficies calientes.
- No desconecte tirando del cable. Para desenchufar, agarre el enchufe, no el cable.
- No manipule el cable USB, incluido el enchufe del cable USB y los terminales del cable USB con las manos mojadas.
- No coloque ningún objeto en las aberturas. No lo utilice con ninguna abertura bloqueada; manténgalo libre de polvo, pelusas, cabello y cualquier cosa que pueda reducir el flujo de aire.
- Mantenga el pelo, ropa suelta, dedos y todas las partes del cuerpo alejados de las piezas en movimiento y las aberturas.
- Apague todos los controles antes de desconectar.
- Ponga cuidado extremo al limpiar sobre escalones.
- No lo use para recoger líquidos inflamables o combustibles, como gasolina, ni en áreas donde puedan estar presentes.
- No recoja nada que se esté quemando o humeando, como cigarrillos, fósforos o cenizas calientes.
- Para reducir el riesgo de incendio, no utilice un líquido inflamable o combustible para limpiar el suelo.

Información de seguridad

- No lo use sin el tanque de agua y/o el filtro colocado.
- Evite el arranque involuntario. Asegúrese de que el interruptor esté en la posición de apagado antes de recoger o transportar el aparato. Llevar el aparato con el dedo en el interruptor o energizar el aparato que tiene el interruptor encendido provoca accidentes.
- Recargue solo con la base de carga especificada por el fabricante. Una base de carga adecuada para un tipo de aparato puede crear un riesgo de incendio cuando se utiliza con otro.
- En condiciones abusivas, es posible que salga líquido de la batería; evite contacto. Si ocurre el contacto de forma accidental, enjuague con agua. Si el líquido entra en contacto con los ojos, busque ayuda médica adicional. El líquido expulsado de la batería puede causar irritación o quemaduras.
- No utilice una batería o aparato que esté dañado o modificado. Los paquetes de baterías dañados o modificados pueden exhibir un comportamiento impredecible que resulte en incendio, explosión o riesgo de lesiones.
- No exponga la batería o el aparato al fuego ni a temperaturas excesivas. La exposición al fuego o temperatura superior a 130 °C/266 °F puede causar una explosión.
- Siga todas las instrucciones de carga y no cargue la batería o el aparato fuera del rango de temperatura especificado en las instrucciones. Una carga incorrecta o a temperaturas fuera del rango especificado puede dañar la batería y aumentar el riesgo de incendio.
- Haga que un técnico de reparación cualificado realice el mantenimiento utilizando solo piezas de repuesto idénticas. Esto garantizará que se mantenga la seguridad del aparato.
- No modifique ni intente reparar el aparato ni la batería, excepto como se indica en las instrucciones de uso y cuidado.
- Apague siempre este aparato antes de limpiarlo y darle mantenimiento.
- Este aparato contiene baterías que no se pueden reemplazar.
- El aparato debe almacenarse, usarse y cargarse solo en el rango de temperatura de 4 °C/39,2 °F~40 °C/104 °F.
- Utilice aparatos solo con paquetes de baterías específicamente designados. El uso de cualquier otro paquete de baterías puede crear un riesgo de lesiones e incendios.
- Cuando la batería no esté en uso, manténgala alejada de otros objetos metálicos, como clips, monedas, llaves, clavos, tornillos u otros objetos metálicos pequeños, que puedan hacer una conexión de un terminal a otro. Cortocircuitar los terminales de la batería puede causar quemaduras o un incendio.
- Riesgo de lesiones. El cepillo podría activarse de forma inesperada. Mantenga el interruptor en la posición de apagado antes de limpiarlo o realizarle mantenimiento.

GUARDAR ESTAS INSTRUCCIONES

Solo para uso doméstico.

Descripción del producto

Limpiador de piso

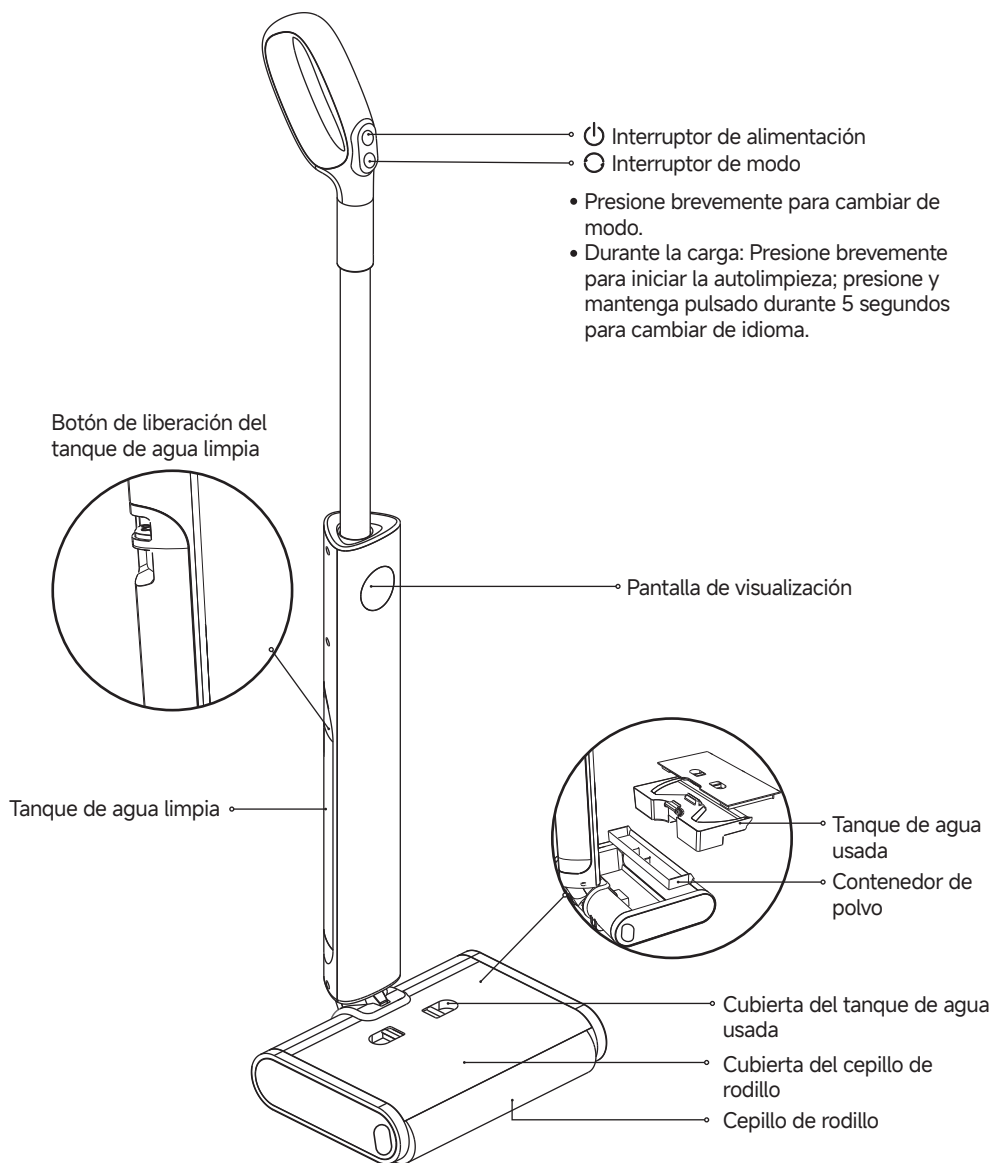

Descripción del producto

Contenido

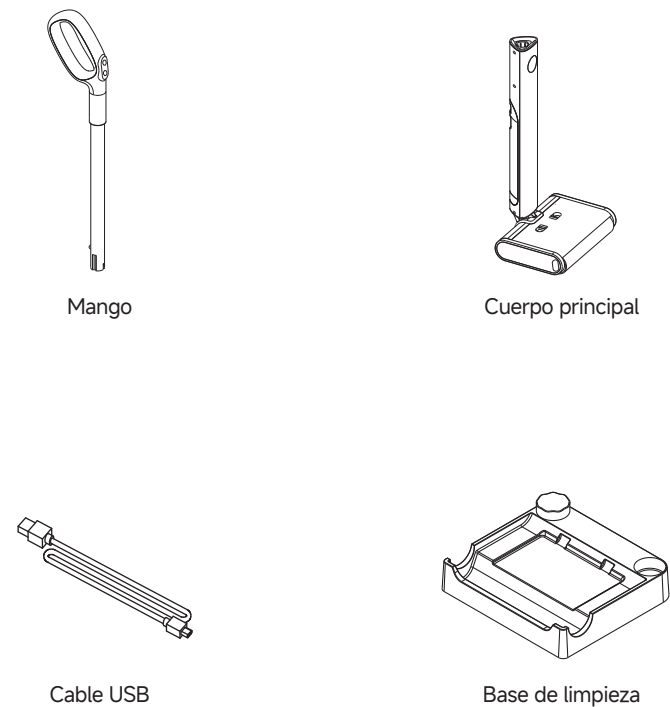

Instalación

Cargue completamente el aparato antes del primer uso.

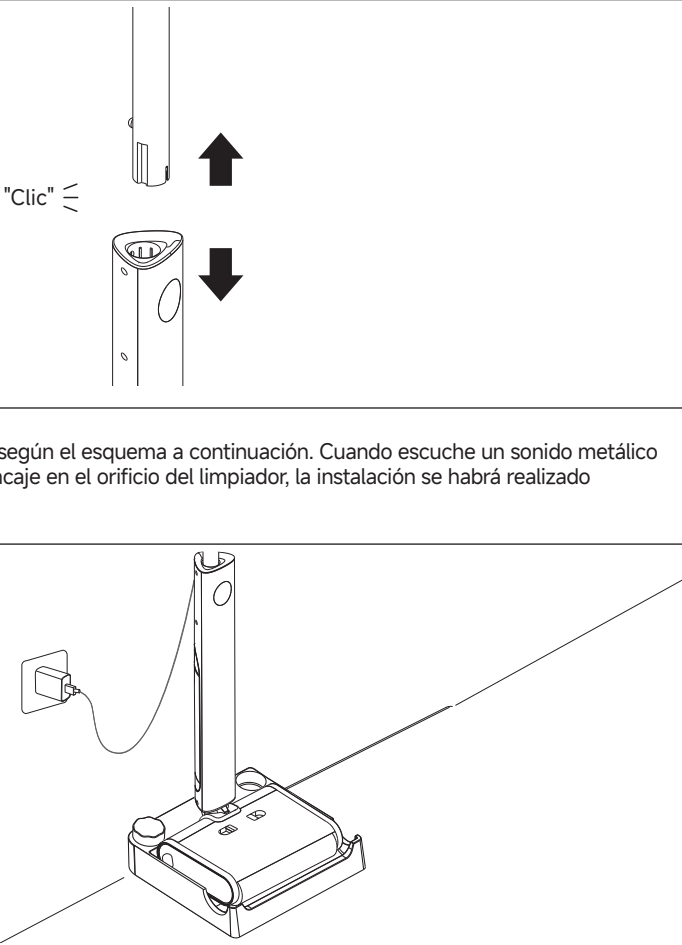



"Clic" ≡

1. Instale el producto según el esquema a continuación. Cuando escuche un sonido metálico y la hebilla de bola encaje en el orificio del limpiador, la instalación se habrá realizado correctamente.
2. Descubra el puerto de carga, conecte el cable USB tipo C y conéctelo al adaptador (5 V CC) o al puerto USB para cargar.

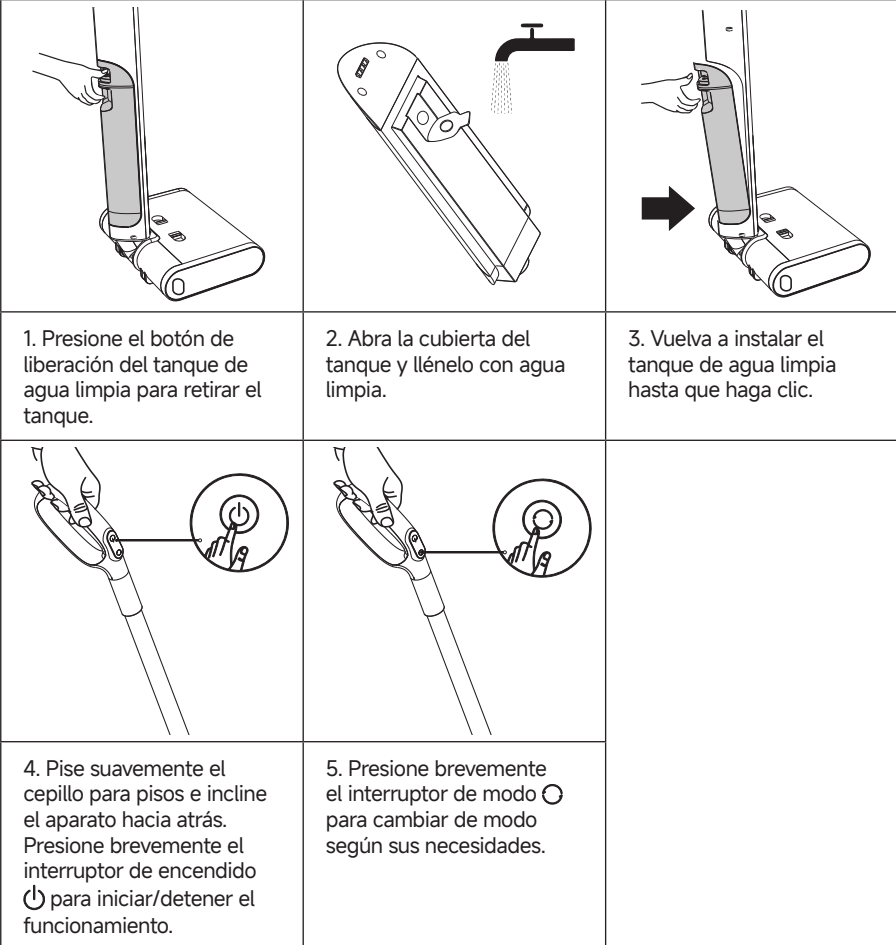
Iniciar la limpieza



1. Presione el botón de liberación del tanque de agua limpia para retirar el tanque.
2. Abra la cubierta del tanque y llénelo con agua limpia.
3. Vuelva a instalar el tanque de agua limpia hasta que haga clic.
4. Pise suavemente el cepillo para pisos e incline el aparato hacia atrás. Presione brevemente el interruptor de encendido  para iniciar/detener el funcionamiento.
5. Presione brevemente el interruptor de modo  para cambiar de modo según sus necesidades.

Nota:

No se recomienda agregar ninguna solución limpiadora.

Pantalla de visualización

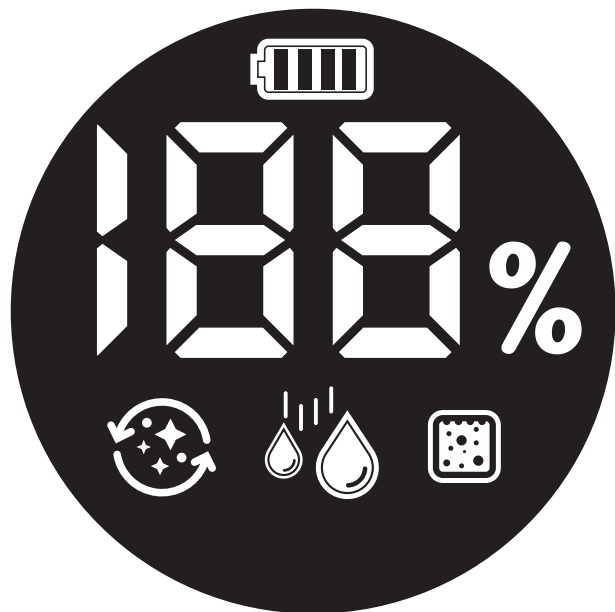

Modo de autolimpieza



Tanque de agua usada
Vacíe el tanque de agua usada.



Modo de trapeado húmedo y en seco

- Modo de trapeado húmedo: Elimine los residuos grandes del piso antes de comenzar.
- Modo de trapeado en seco: Ideal para superficies con grandes cantidades de líquido.



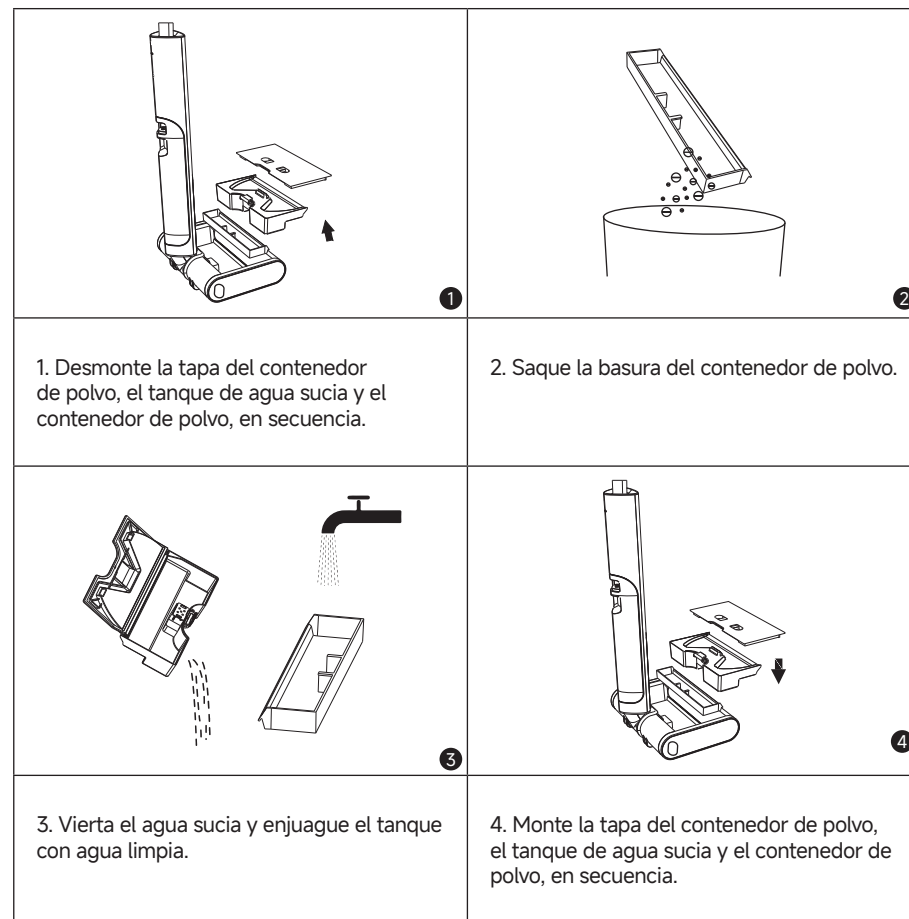

Indicador de batería
Visualización de la batería restante.

Vaciado del tanque de agua usada

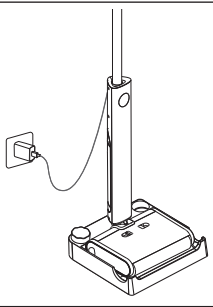
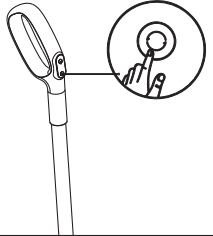
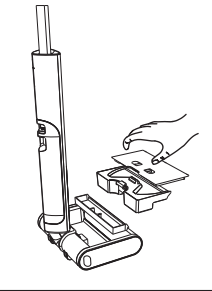

Autolimpieza con una sola pulsación

		
<p>1. Necesita estar enchufado para la autolimpieza. Vuelva a colocar el aparato en la base. Asegúrese de que el agua en el tanque de agua limpia sea suficiente para la limpieza automática.</p>	<p>2. Presione brevemente el interruptor de modo para iniciar/detener la autolimpieza (nivel de batería > 10%).</p>	<p>3. Una vez finalizada la autolimpieza, el símbolo  se iluminará. Vacíe rápidamente el tanque de agua usada.</p>

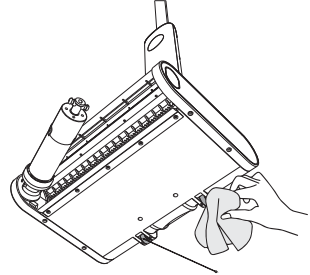
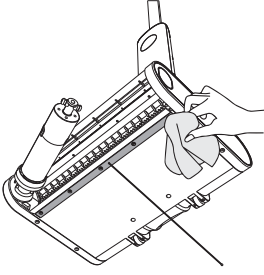
 <p>Limpe las ruedas</p>	 <p>Limpe la cinta limpiadora</p>
<p>3. Limpe la cinta limpiadora y las ruedas con un paño seco o un pañuelo húmedo.</p>	

Cuidado y mantenimiento

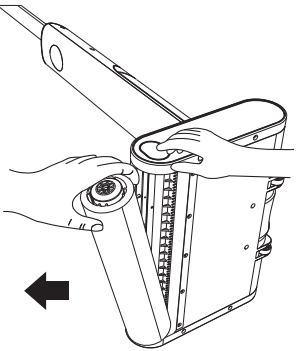
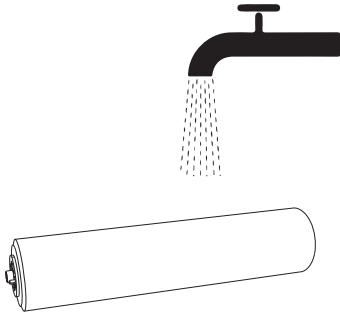
	
<p>1. Presione y mantenga pulsado el botón de liberación del cepillo de rodillo y sujete el extremo derecho del cepillo de rodillo para sacarlo.</p>	<p>2. Enjuague el cepillo de rodillo con agua limpia.</p>

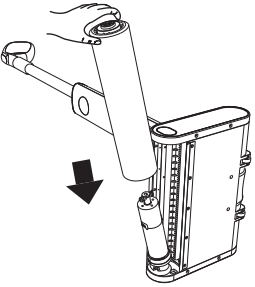
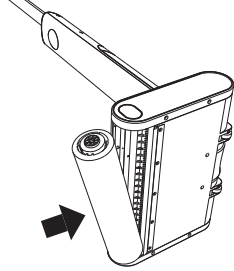
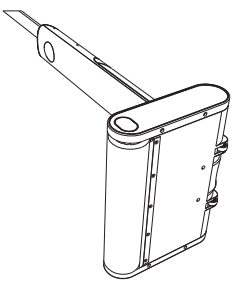
		
<p>4. Después de secar completamente el cepillo de rodillo, inserte el cepillo de rodillo en el motor del cepillo para piso, presione el botón a presión en el lado derecho del cepillo de rodillo y empújelo dentro del cepillo para piso hasta que haga clic.</p>		

Cuidado y mantenimiento

Nota:

- Limpie según sea necesario. Se recomienda reemplazar el cepillo de rodillo cada 3 a 6 meses.

Mensajes de error

Código de error	
E1	El tanque de agua usada está lleno o falta el tanque de agua usada
E2	Cepillo de rodillo atascado
E3	La temperatura de la batería es alta
E4	La temperatura de la batería es baja

Solución de problemas

Si se presenta un error, el aparato dejará de funcionar. Consulte la siguiente tabla para solución de problemas. Si el problema se mantiene, contacte al servicio al cliente.

Error	Causa posible	Solución
El aparato no funciona	El nivel de la batería del aparato es bajo	Cargue completamente la batería antes de usar el aparato
	Modo de protección contra sobrecalentamiento activado por bloqueo	Quite el bloqueo y espere hasta que la temperatura vuelva a la normalidad
	El tanque de agua usada está lleno	Vacíe el tanque de agua usada
	El mango, el cepillo de rodillo o el tanque de agua usada no están instalados correctamente	Asegúrese que el mango, el cepillo de rodillo, o el tanque de agua usada estén correctamente en su lugar
El aparato se carga lentamente	La temperatura de la batería es demasiado baja o demasiado alta	Espere hasta que la temperatura de la batería vuelva a la normalidad

Solución de problemas

La pantalla de visualización no se enciende durante la carga	El cable de carga no está conectado en el tomacorriente	Asegúrese de que el cable de carga esté conectado
No sale agua del aparato	El tanque de agua limpia no está instalado correctamente en su lugar o el agua en el tanque de agua limpia no es suficiente	Vuelva a instalar o llene el tanque de agua limpia
	Se tarda 30 segundos en humedecer el cepillo de rodillo	Encienda el aparato y vuelva a comprobarlo en 30 segundos
La limpieza automática falla	El cepillo de rodillo puede estar atascado debido a la presencia de partículas grandes	Abra la cubierta del cepillo de rodillo para comprobar y limpiar el cepillo de rodillo
	El aparato no está conectado	Asegúrese de que el aparato se esté cargando antes de la limpieza automática
	El tanque de agua usada no está instalado en su lugar o está lleno	Vuelva a instalar o vacíe el tanque de agua usada
	El tanque de agua limpia no está instalado correctamente en su lugar o el agua en el tanque de agua limpia no es suficiente	Vuelva a instalar o llene el tanque de agua limpia

Aviso

Si después de seguir los pasos anteriores el problema sigue sin solucionarse, pruebe lo siguiente: Apague el dispositivo y vuelva a encenderlo después de 30 segundos para reiniciarlo.

El producto descrito en este documento se basa en el producto real y nuestra empresa se reserva el derecho de actualizarlo. Cualquier cambio está sujeto a cambios sin previo aviso.

Para obtener soporte adicional, contáctenos a través de support.us@dreame.tech
Tel: +1 (866) 977-5177

Especificaciones

Artículo	Especificaciones
N.º de modelo	MPX8
Fuente de alimentación	Entrada 5 V CC 2 A
Potencia nominal (W)	25 W
Batería de iones de litio	7,2 V 2000 mAh
Tiempo de carga (H)	2 H
Tamaño de la unidad (mm)	1100*285*235 mm
Peso neto (kg)	≤ 2,3 kg
Capacidad del tanque de agua limpia	540 ml
Capacidad del tanque de agua usada	280 ml
Capacidad del contenedor de polvo	100 ml
	Corriente continua
USB	Bus serie universal

Según los datos obtenidos en nuestros laboratorios internos. El rendimiento real puede variar.

Eliminación y remoción de baterías

La batería de iones de litio incorporada contiene sustancias peligrosas para el entorno. Antes de eliminar la batería, asegúrese de que técnicos cualificados la retiren y la desechen en una instalación de reciclaje adecuada.

- La batería debe retirarse del aparato antes de su desguace.
- El aparato debe desconectarse de la red eléctrica cuando se retira la batería.
- La batería debe eliminarse de forma segura.

PRECAUCIÓN:

- Antes de retirar la batería, desconecte la alimentación y agote la batería tanto como sea posible.
- Las baterías innecesarias deben desecharse en una instalación de reciclaje adecuada.
- No exponer a entornos de alta temperatura para evitar riesgos de explosión.
- En condiciones abusivas, puede salir líquido de la batería. Si ocurre contacto, enjuague con agua y busque ayuda médica.

Guía de remoción

1. Utilice herramientas para retirar la pantalla de visualización.
2. Utilice herramientas para retirar los tornillos que sujetan la cubierta del paquete de baterías y, a continuación, haga palanca para abrir la cubierta.
3. Desenchufe los terminales que conectan la batería a la placa base, y luego retire la batería.