

Dreame U10

Cordless Stick Vacuum

User Manual

THANK YOU

FOR PURCHASING THIS DREAME VACUUM CLEANER.

Registration Quick Start

Welcome to register a Dreame account by scanning the QR code.

You are available for the User Manual and Special Offers.



The high-quality product is engineered for optimal performance. If you have any questions on the product, please contact us: support.us@dreame.tech.

EN	User Manual	8
FR	Manuel D'utilisation	15
ES	Manual De Usuario	24

A

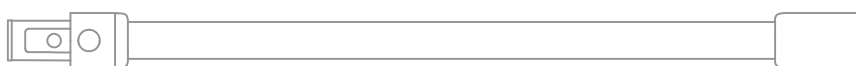

1



2

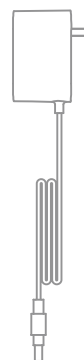

3

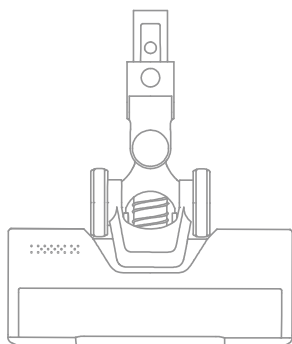

4

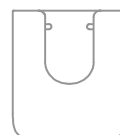

5

B

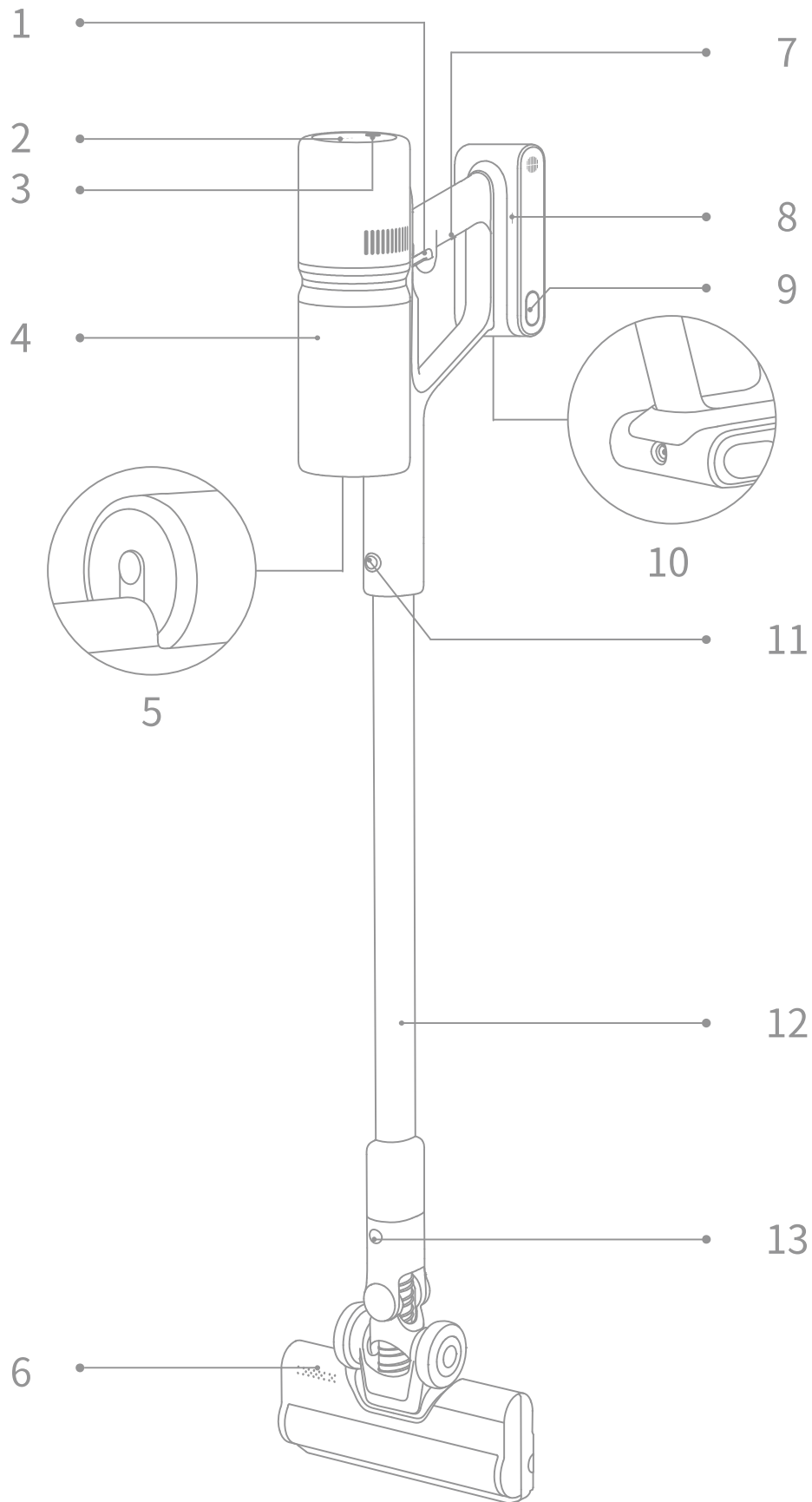

C-1

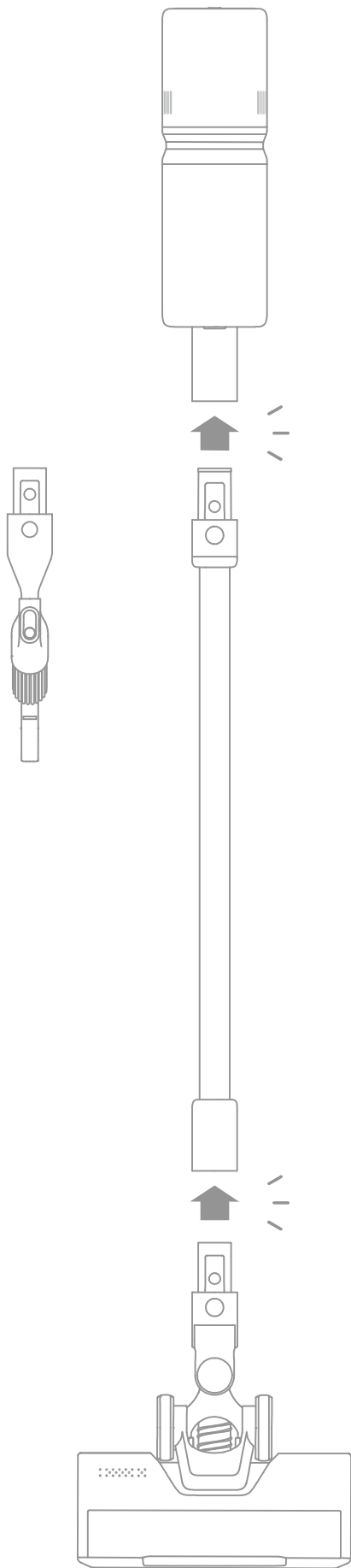

C-2

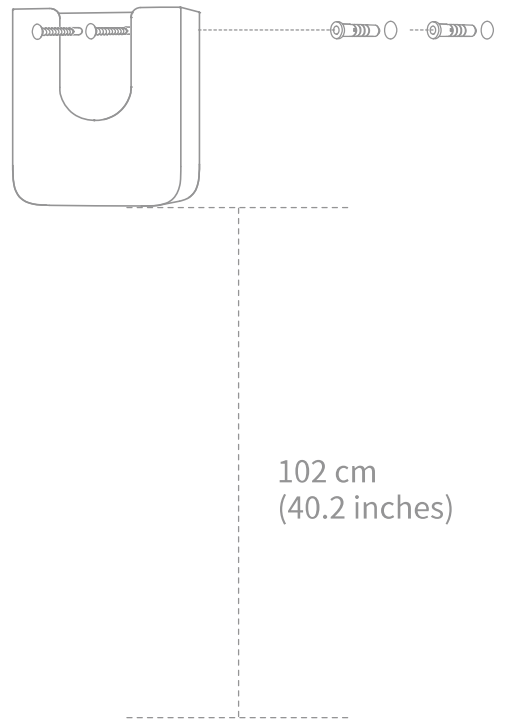

D-1

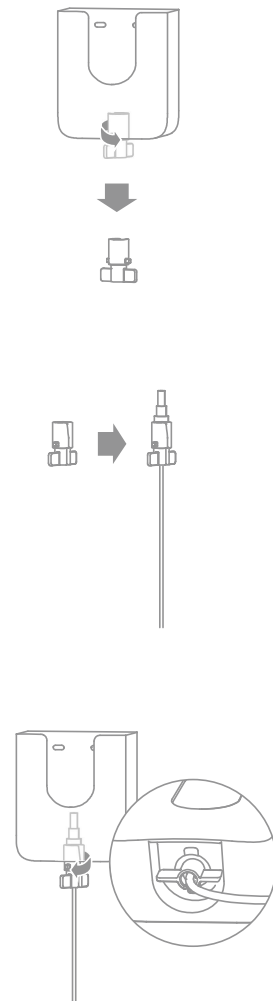

D-2

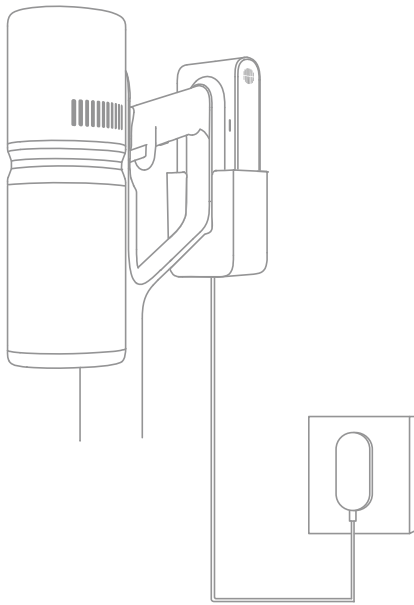

D-3

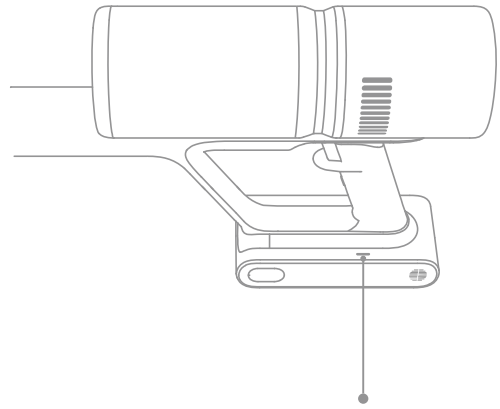

D-4

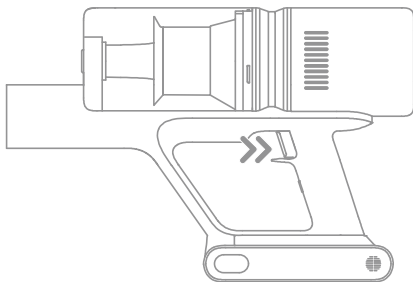

D-5

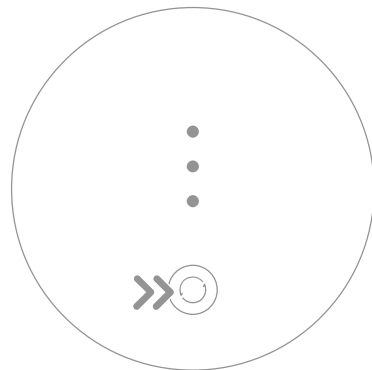

D-6

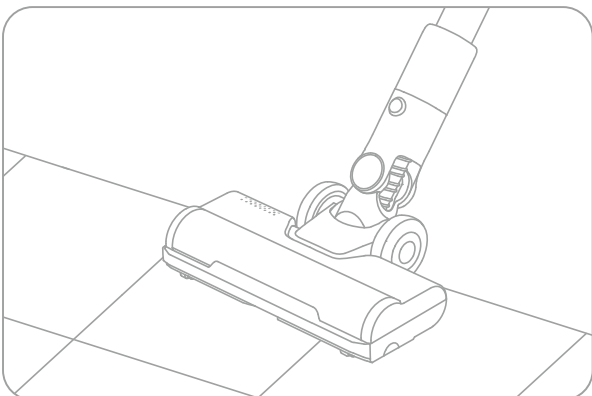

D-7

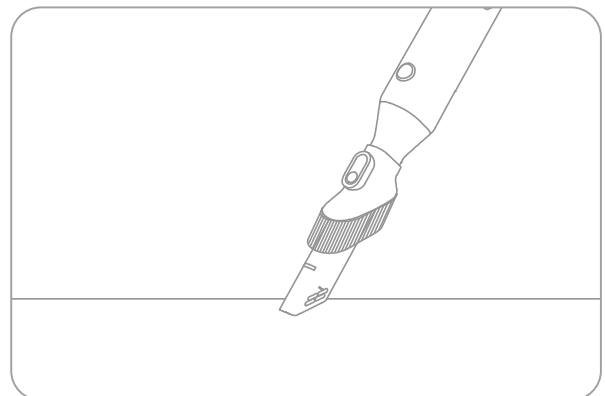

E-1

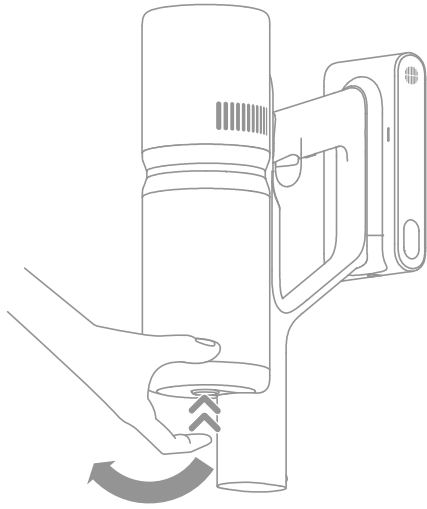

E-2



E-3

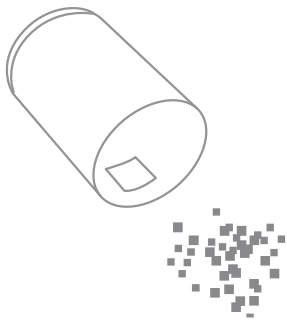

E-4

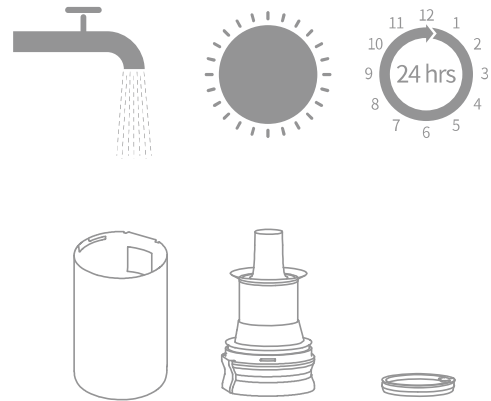

E-5



E-6

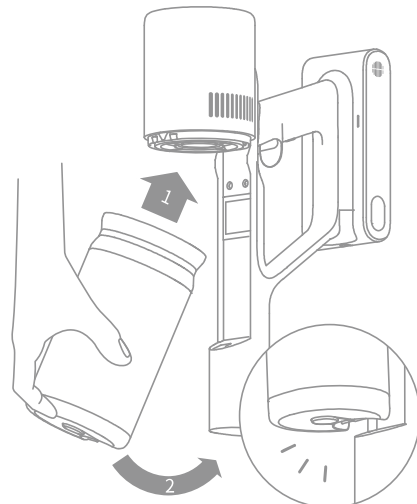

E-7

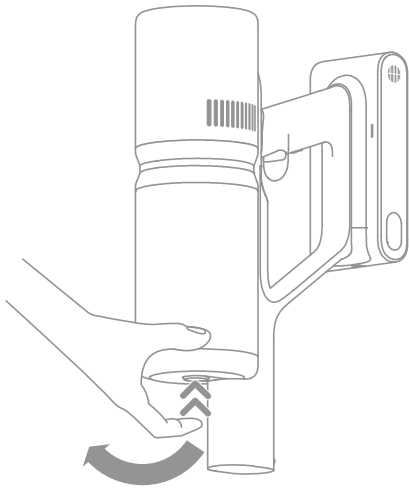

E-8

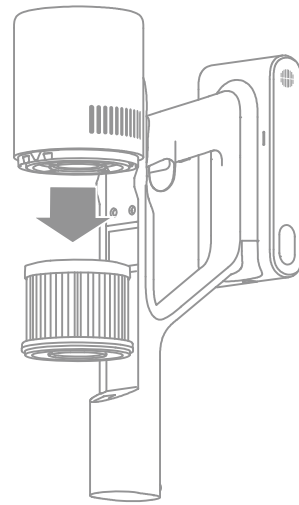

E-9

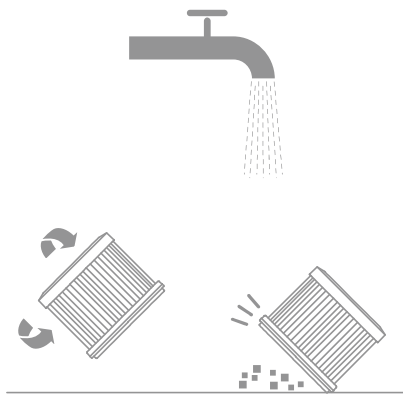

E-10

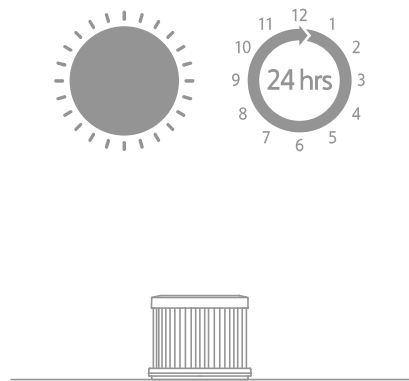

E-11

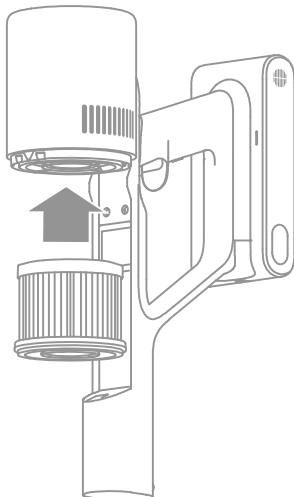

E-12

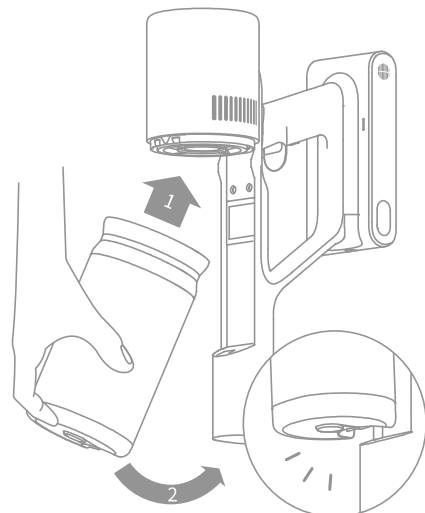

E-13

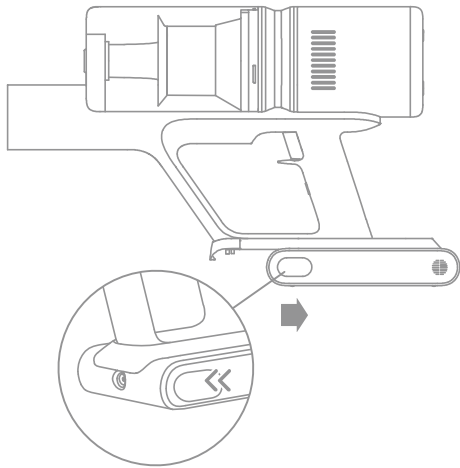

E-14

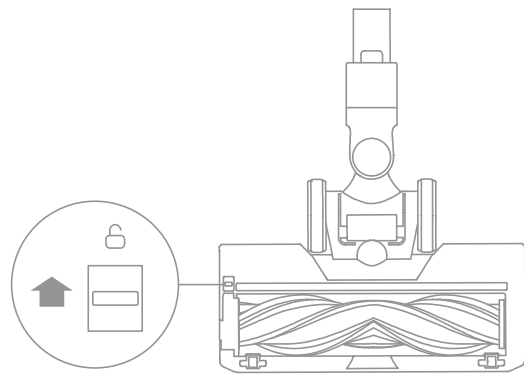

E-15

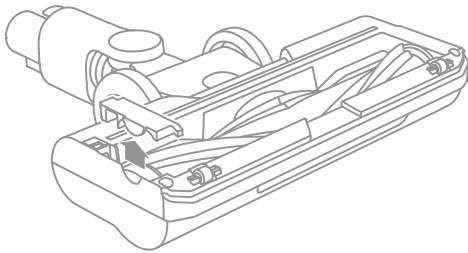

E-16

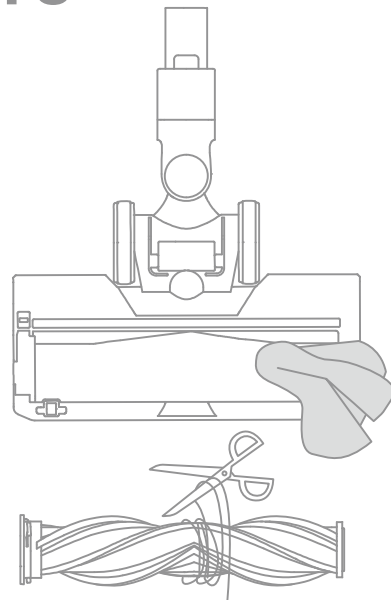

E-17

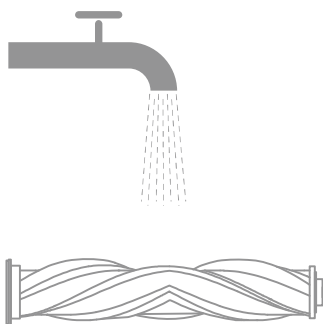

E-18

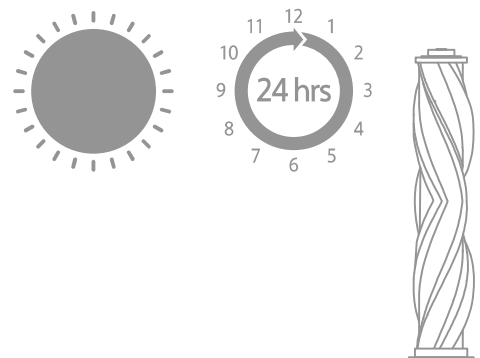

Safety Information

IMPORTANT SAFETY INSTRUCTIONS

When using an electrical appliance, basic precautions should always be followed, including the following:

READ ALL INSTRUCTIONS BEFORE USING (THIS APPLIANCE). Failure to follow the warnings and instructions may result in electric shock, fire and/or serious injury.

SAVE THESE INSTRUCTIONS

Household use only.

WARNING – To reduce the risk of fire, electric shock, or injury:

Do not use outdoors or on wet surfaces.

Do not allow to be used as a toy. Close attention is necessary when used by or near children, pets or plants.

Use only as described in this manual. Use only manufacturer's recommended attachments

Do not use with damaged cord or plug. If appliance is not working as it should, has been dropped, damaged, left outdoors, or dropped into water, return it to a service center.

Do not pull or carry by cord, use cord as a handle, close a door on cord, or pull cord around sharp edges or corners. Do not run appliance over cord. Keep cord away from heated surfaces.

Do not unplug by pulling on cord. To unplug, grasp the plug, not the cord.

Do not handle charger, including charger plug, and charger terminals with wet hands

Do not put any object into openings. Do not use with any opening blocked; keep free of dust, lint, hair, and anything that may reduce air flow.

Keep hair, loose clothing, fingers, and all parts of body away from openings and moving parts.

Use extra care when cleaning on stairs.

Do not use to pick up flammable or combustible liquids, such as gasoline, or use in areas where they may be present.

Do not pick up anything that is burning or smoking, such as cigarettes, matches, or hot ashes.

Do not use without dust cup and/or filters in place.

Prevent unintentional starting. Ensure the switch is in the off-position before connecting to battery pack, picking up or carrying the appliance. Carrying the appliance with your finger on the switch or energizing appliance that have the switch on invites accidents.

Disconnect the battery pack from the appliance before making any adjustments, changing accessories, or storing appliance. Such preventive safety measures reduce the risk of starting the appliance accidentally.

Recharge only with the charger specified by the manufacturer. A charger that is suitable for one type of battery pack may create a risk of fire when used with another battery pack.

Use appliances only with specifically designated battery packs. Use of any other battery packs may create a risk of injury and fire.

When battery pack is not in use, keep it away from other metal objects, like paper clips, coins, keys, nails, screws or other small metal objects, that can make a connection from one terminal to another. Shorting the battery terminals together may cause burns or a fire.

Under abusive conditions, liquid may be ejected from the battery; avoid contact. If contact accidentally occurs, flush with water. If liquid contacts eyes, additionally seek medical help. Liquid ejected from the battery may cause irritation or burns.

Do not use a battery pack or appliance that is damaged or modified. Damaged or modified batteries may exhibit unpredictable behavior resulting in fire, explosion or risk of injury.

Do not expose a battery pack

or appliance to fire or excessive temperature. Exposure to fire or temperature above 130°C may cause explosion.

Follow all charging instructions and do not charge the battery pack or appliance outside of the temperature range specified in the instructions. Charging improperly or at temperatures outside of the specified range may damage the battery and increase the risk of fire.

Have servicing performed by a qualified repair person using only identical replacement parts. This will ensure that the safety of the product is maintained.

Do not modify or attempt to repair the appliance or the battery pack except as indicated in the instructions for use and care.

Do not use and store in extremely hot or cold environments (below 0°C/32°F or above 40°C/104°F). Please charge the cordless vacuum cleaner in temperature above 0°C/32°F and below 40°C/104°F.

Always turn off this appliance before connecting or disconnecting motorized nozzle.

Caution:

This device complies with Part 15 of the FCC Rules / Innovation, Science and Economic Development Canada's licence-exempt RSS(s). Operation is subject to the following two conditions:

1. this device may not cause harmful interference.

2. this device must accept any interference received, including interference that may cause undesired operation.

Changes or modifications not expressly approved by the party responsible for compliance could void the user's authority to operate the equipment.

This equipment has been tested and found to comply with the limits for a Class B digital device, pursuant to part 15 of the FCC Rules.

These limits are designed to provide reasonable protection against harmful interference in a residential installation.

This equipment generates uses and can radiate radio frequency energy and, if not installed and used in accordance with the instructions, may cause harmful interference to radio communications. However, there is no guarantee that interference will not occur in a particular installation.

If this equipment does cause harmful interference to radio or television reception, which can be determined by turning the equipment off and on, the user is encouraged to try to correct the interference by one or more of the following.

— — —	Direct current
~	Alternating current

Accessories

1. Extension Rod
2. Combination Tool
3. Charger
4. Multi-Surface Brush
5. Wall Mount (Including screw × 2, wall plug × 2)

Fig. A

Components

1. Power Button (Press to turn on/Release to turn off)
2. Suction Level Status Indicator
Turbo: Med: Eco·
3. Suction Level Switch

4. Dust Cup
5. Dust Cup Release Button
6. Multi-Surface Brush
7. Antistatic Contact
8. Battery Status Indicator
9. Battery Pack Release Button
10. Charging Port
11. Extension Rod Release Button
12. Extension Rod
13. Brush Release Button

Fig. B

Note: The illustrations in this manual are indicative only. The actual product may differ.

Installation

- Vacuum and Accessories Installation
Fig. C-1

- Wall Mount Installation

The mount should be installed in a cool, dry place near a power outlet. Make sure the installation area is clear of any pipes such as gas or water lines, and air ducts, electric wires and cables, or drainage

lines.

1. Before installation, measure the wall in the height of 102 cm (40.2 inches) above the ground.
2. Mark and drill two 8 mm (0.315 inch) diameter holes into the wall with an electric drill. Insert the wall plugs into the holes.
3. Align the position holes on the mount with the holes on the wall. Fasten it to the wall with the included screws.

Fig. C-2

Operation

Charging

- Connecting the charger to the wall mount
 1. Rotate the clip in the bottom of wall mount 90 degrees counterclockwise to remove it from the mount.
 2. Insert the power cord into the notch on the clip.
 3. Rotate the clip 90 degrees clockwise until it clicks into place.

Fig. D-1

- Put the vacuum cleaner on the wall mount and plug the charger into the charging port.

Fig. D-2

- Battery Status Indicator

Fig. D-3

Charging

- Fully charged
- ☀ Charging

Discharging

- Battery Level ≥ 10%
- ☀ Battery Level < 10%

- Solid white ☀ Blinking white ● off

Note:

1. The vacuum cannot be used while charging.
2. Fully charge the vacuum before using it for the first time. This will take about 3 hours.
3. Vacuuming at Turbo mode for a prolonged period will cause the

battery to heat up, which increases charging time. Allow the vacuum to cool down for 30 minutes before charging it.

Working Method

Press and hold the power button to start the appliance, and release the button to stop immediately.

Fig. D-4

Switching Suction Level

Press briefly to switch between eco, med and turbo mode.

Fig. D-5

Using Different Accessories

- Multi-Surface Brush
Suitable for vacuuming on the med/low pile carpets, tiles and floors.

Fig. D-6

Note:

1. The multi-surface brush can be attached directly to the vacuum.
2. When the appliance starts, the lights in front of the brush roller will automatically turn on, which is convenient for use.

- Combination Tool
Suitable for vacuuming cracks, corners of doors and windows, stairs, and other hard-to-reach places.

Fig. D-7

Note:

1. If any rotating part becomes stuck, the vacuum may shut off automatically. Remove any trapped foreign objects, then resume use.
2. When the battery becomes overheated, the vacuum will automatically shut off. Wait until the battery temperature returns to normal, then resume use.

Care & Maintenance

Tips:

1. Always use genuine parts to keep your warranty from being void.
2. If the filter or nozzle becomes clogged, the vacuum will stop working shortly after being turned on. Clean it to restore functionality.
3. If the vacuum is not used for an extended period, fully charge it, unplug its charger, remove the battery, and store it in a cool, low-humidity environment away from direct sunlight. To avoid over-discharging the battery, recharge the battery at least once every three months.

Cleaning the Vacuum

Wipe the vacuum with a soft dry cloth.

Cleaning the Dust Cup, Pre-Filter, and Cyclone Assembly

Before cleaning the dust cup, disconnect the charger and keep the vacuum's power button in the off position.

- Press the dust cup release button and remove it from the vacuum.
Fig. E-1
- Remove the pre-filter first, and then rotate the cyclone system to lift it out.
Fig. E-2
- Empty the dust cup.
Fig. E-3
- Rinse the cyclone assembly, pre-filter, and dust cup until they are clean. After washing, air dry for at least 24 hours.
Fig. E-4

Note:

1. It is recommended to clean the dust cup after use.
2. It is recommended to clean the cyclone system and pre-filter at least once every 3 to 4 months.

Installing the Dust Cup, Pre-Filter, and Cyclone Assembly

- Install the cyclone assembly and pre-filter into the dust cup.
Fig. E-5
- Slightly tilt the dust cup so the slot aligns with the clip on the vacuum. Then gently push the dust cup until it clicks into place.
Fig. E-6

Cleaning the Filter

It is recommended to clean the filter once every 4 to 6 months.

- Remove the dust cup as shown in the figure.
Fig. E-7
 - Remove the filter from the vacuum by pulling it down in the direction shown in the figure.
Fig. E-8
 - Rinse the filter with rotating it 360°. Lightly tap the filter several times to remove any debris caught in it.
Fig. E-9
- Note:
1. Only use clean water to wash the filter. Do not use detergent.
 2. Do not attempt to clean the filter with a brush or finger.
- Allow the filter to air dry for 24 hours.
Fig. E-10

Installing the Filter

- Insert the filter into the vacuum.
Fig. E-11
- Reinstall the dust cup.
Fig. E-12

Replacing the Battery Pack

The vacuum contains a removable rechargeable lithium-ion battery pack which has a limited number of recharge cycles. After extended use, the battery pack may no longer hold a charge. If this happens, it means the battery pack has reached the end of its life cycle and needs to be replaced.

- Press down the battery pack release button and slide the battery pack to the right, as illustrated, to remove it.
- Install the new battery pack.

Fig. E-13

Cleaning the Multi-Surface Brush

- Press the roller release button until you hear a click.
- Detach the side brush cover and remove the brush roller from the slot.

Fig. E-14

Fig. E-15

- Use scissors to cut off hairs and fibers tangled on the brush roller. Wipe the dust from the notch and brush cover with a dry cloth or paper towel.

Fig. E-16

- When it is dirty, rinse the brush roller with clean water until it is clean.

Fig. E-17

- Stand the brush roller upright for at least 24 hours until it is fully dry.

Fig. E-18

Specifications

Vacuum Cleaner	
Model	VPV20A
Rated Power	310 W
Rated Voltage	25.2 V DC
Charging Time	approximately 3 hours
Multi-Surface Brush	
Model	VMG1
Rated Power	30 W
Rated Voltage	25.2 V DC
Charger	
Model	ZD012M300065US
Input	100-240 V \sim 50/60 Hz 0.5 A
Output	30 V DC 0.65 A
Rechargeable Lithium-Ion Battery Pack	
Model	V2315-7S1P-SCB
Nominal Voltage	25.2 V DC
Nominal Capacity	2000 mAh
Rated Capacity	1800 mAh
Energy	45.36 Wh

FAQ

If the vacuum is not working properly, please refer to the table below.

Errors	Possible Causes	Solutions
The vacuum does not work.	The appliance is out of battery or its battery level is low.	Fully charge the vacuum, then resume use.
	Overheat protection mode triggered by a blockage.	Clean the suction opening or air duct. Wait until the vacuum cools down, then reactivate it.
	The suction opening or air duct is blocked.	Clear any blockage from the suction opening or air duct.
Weak suction force.	The dust cup is full and/or filter assembly is clogged.	Empty the dust cup and/or clean the filter assembly.
	An attachment is blocked.	Clear any blockage in the attachment.
The motor makes a strange noise.	Main suction opening or extension rod is blocked.	Clear any blockage in the main suction opening or extension rod.
The battery indicator is solid red when charging the vacuum.	The battery pack is damaged.	Please contact the after-sales service department for maintenance.
The battery indicator blinks red after turning on the vacuum.	The motor temperature is too high. / The bush roller is blocked. / The air duct is blocked.	Check these parts in turn.
The battery indicator does not light up when charging.	The charger does not plug into the vacuum well.	Check whether the charger is properly plugged into the vacuum.
	The battery is fully charged and switches to sleep mode automatically.	The vacuum runs normally.
	The problem persists after ruling out the above two possibilities.	Please contact the after-sales service department for maintenance.
Charging too slow	The battery temperature is too low or too high.	Wait until the battery temperature returns normal, and then recharge.
LED lights of the multi-surface brush do not work.	LED lights are damaged.	Please contact the after-sales department for maintenance.

The lithium-ion battery pack contains substances that are hazardous to the environment. Before disposing of the vacuum, please first remove the battery pack, then discard, or recycle it in accordance with local laws and regulations of the country or region it is used in.

Consignes de sécurité

IMPORTANTES MESURES DE SÉCURITÉ

L'utilisation d'un appareil électrique demande certaines précautions:

LIRE TOUTES LES INSTRUCTIONS AVANT DE FAIRE FONCTIONNER (CETAPPAREIL). Le non-respect des mises en garde et des instructions peut causer des chocs électriques, des incendies et/ou des blessures graves.

CONSERVER CES INSTRUCTIONS

Usage Domestique seulement.

AVERTISSEMENT – Pour réduire les risques d'incendie, de choc électrique ou de blessure:

Ne pas exposer à la pluie, Ranger à l'intérieur.

Ne pas permettre aux enfants de jouer avec l'appareil. Une attention particulière est nécessaire lorsque l'appareil est utilisé par des enfants ou à proximité de ces derniers.

N'utiliser que conformément à cette notice avec les accessoires recommandés par le fabricant.

Ne pas utiliser si le cordon ou la fiche est endommagé. Retourner l'appareil à un atelier de réparation s'il ne fonctionne pas bien, s'il est tombé ou s'il a été endommagé, oublié à l'extérieur ou immergé.

Ne pas tirer soulever ni trainer l'appareil par le cordon. Ne pas utiliser le cordon comme une poignée, le coincer dans l'embrasure d'une porte ou l'appuyer contre des arêtes vives ou des coins. Ne pas faire rouler l'appareil sur le cordon. Garder le cordon à l'écart des surfaces chaudes.

Ne pas débrancher en tyrant sur le cordon. Tirer plutôt la fiche.

Ne pas manipuler le chargeur, y compris la prise du chargeur, et les bornes du chargeur avec les mains mouillées.

N'insérer aucun objet dans les ouvertures. Ne pas utiliser l'appareil lorsqu'une ouverture est bloquée. S'assurer que de la poussière, de la peluche, des cheveux ou d'autres matières ne réduisent pas le débit d'air.

Maintenir les cheveux, les vêtements amples, les doigts et toutes les parties du corps à l'écart des ouvertures et des pièces mobiles.

User de prudence lors du nettoyage des escaliers.

Ne pas aspirer des liquids inflammables ou combustibles, comme de l'essence, et ne pas faire fonctionner dans des endroits où peuvent se trouver de tels liquides.

Ne pas aspirer de matières en combustion ou qui dégagent de la fumée, comme des cigarettes, des allumettes ou des cendres chaudes.

Ne pas utiliser l'appareil si le sac à poussière ou le filter n'est pas en place.

Emêcher une mise en marche accidentelle. S'assurer que l'interrupteur est à la position arrêt avant de raccorder la batterie, de lever ou de déplacer l'appareil. Transporter l'appareil en gardant un doigt sur l'interrupteur, ou mettre sous tension un appareil dont l'interrupteur est à la position marche peut causer un accident.

Retirer la batterie de l'appareil avant d'effectuer des réglages, changer les accessoires ou ranger l'appareil. Ces mesures de sécurité ont pour but d'éviter une mise en marche accidentelle de l'appareil.

Recharger uniquement avec le chargeur prescrit par le fabricant. Un chargeur convenant à un type de batterie peut présenter un risque d'incendie lorsqu'il est utilisé avec une autre batterie.

Utiliser uniquement les batteries recommandées pour l'appareil. L'utilisation d'autres types de batteries peut présenter un risque de blessure ou d'incendie.

Lorsque l'appareil n'est pas utilisé, tenir la batterie loin d'objets métalliques comme des trombones, des pièces de monnaie, des clés, des clous, des vis ou autres petits objets qui pourraient établir une liaison entre les bornes. Un court-circuit des bornes des batteries peut causer des brûlures ou un incendie.

En condition d'usage abusif, du liquide peut s'échapper de la batterie ; éviter tout contact avec ce liquide. En cas de contact accidentel, rincer abondamment avec de l'eau. En cas de contact avec les yeux, consulter également un médecin. Le liquide projeté peut causer des irritations ou des brûlures.

Ne pas utiliser une batterie ou un appareil endommagé ou qui a été modifié. Des batteries endommagées ou modifiées peuvent avoir un comportement imprévisible pouvant causer un incendie, une explosion ou un risque de blessure.

Ne pas exposer une batterie ou un appareil à la flamme ou à des températures excessives. L'exposition à une flamme ou à des températures supérieures à 130°C peut causer une explosion.

Respecter toutes les instructions de chargement et ne pas charger la batterie ou l'appareil à des températures qui ne sont pas incluses dans la gamme de températures indiquées dans la notice d'instructions. Un chargement mal effectué.

Confier les réparations à une personne qualifiée qui utilisera uniquement des pièces de remplacement identiques. Cette façon de faire garantira la sécurité du produit.

Ne pas modifier ni tenter de réparer l'appareil ou la batterie sauf comme il est indiqué dans les instructions d'utilisation et d'entretien.



Ne pas l'utiliser ni le stocker dans des environnements extrêmement chauds ou froids (en dessous de 0°C/32°F ou au-dessus de 40°C/104°F). Veuillez charger l'aspirateur sans fil dans des températures supérieures à 0°C/32°F et inférieures à 40°C/104°F.

Éteignez toujours l'appareil avant de brancher ou de débrancher la buse motorisée.

Attention:

L'émetteur/récepteur exempt de licence contenu dans le présent appareil est conforme aux CNR d'Innovation, Sciences et Développement économique Canada applicables aux appareils radio exempts de licence. L'exploitation est autorisée aux deux conditions suivantes :

1. L'appareil ne doit pas produire de brouillage;
2. L'appareil doit accepter tout brouillage radioélectrique subi, même si le brouillage est susceptible d'en compromettre le fonctionnement.

	Courant continu
	Courant alternatif

Liste des accessoires

1. Tige de rallonge
2. Outil combiné
3. Chargeur
4. Brosse multi-surfaces
5. Support mural (y compris vis ×2, prise murale ×2)

Fig. A

Nom du composant

1. Bouton d'alimentation (Appuyer pour allumer/relâcher pour éteindre)
2. Indicateur du niveau d'aspiration
Turbo : Standard : Éco ·
3. Bouton de niveau d'aspiration
⊙
4. Compartiment à poussière
5. Bouton d'ouverture du bac à poussière
6. Brosse multi-surfaces
7. Contact antistatique
8. Indicateur de l'état de la batterie
9. Bouton de déverrouillage de la batterie
10. Port de recharge
11. Bouton de déblocage de la tige d'extension
12. Tige de rallonge
13. Bouton de libération de la brosse

Fig. B

Rappel : Photo non contractuelle, veuillez vous référer aux objets concrets.

Procédure d'installation

- Installation de l'aspirateur et des accessoires

Fig. C-1

- Installation du support mural

Le support mural doit être installé sur une surface fraîche et sèche, avec une

prise électrique à proximité. Avant de l'installer, assurez-vous qu'il n'y a pas de fils électriques ou de tuyaux dans l'espace situé directement derrière la position d'installation.

1. Avant l'installation, mesurez le mur à une hauteur de 102 cm (40,2 pouces) au-dessus du sol.
2. Marquez et percez deux trous de 8 mm de diamètre dans le mur à l'aide d'une perceuse électrique. Insérez les chevilles dans les trous.
3. Alignez les trous du support avec les trous du mur. Fixez-le au mur à l'aide des vis fournies.

Fig. C-2

Fonctionnement

Recharge

- Connexion du chargeur au support mural

1. Tournez le clip situé au bas du support mural de 90 degrés dans le sens inverse des aiguilles d'une montre pour le retirer du support.
2. Insérez le cordon de l'adaptateur de charge dans l'encoche du clip.
3. Tournez le clip de 90 degrés dans le sens des aiguilles d'une montre jusqu'à ce qu'il s'enclenche.

Fig. D-1

- Placez l'aspirateur dans le support mural et branchez l'adaptateur dans le port de charge.

Fig. D-2

- Indicateur de l'état de la batterie

Fig. D-3

Recharge

○ Entièrement chargée

☀ Recharge

En déchargement

○ Niveau de charge de la batterie ≥ 10%

☀ Niveau de charge de la batterie < 10%

○ Blanc fixe ☀ Blanc clignotant ● Arrêt

Remarque :

1. L'aspirateur ne peut pas être utilisé pendant la charge.

2. Chargez entièrement la batterie de l'aspirateur avant la première utilisation. Cela prendra environ 3 heures.
3. L'aspiration en mode Turbo pendant une période prolongée peut entraîner la surchauffe de la batterie, ce qui augmente le temps de charge. Laissez l'aspirateur refroidir pendant 30 minutes avant de le charger.

Fonctionnement

Appuyez sur le bouton d'alimentation et maintenez-le enfoncé pour démarrer l'appareil, et relâchez le bouton pour l'arrêter immédiatement.

Fig. D-4

Changement de niveau d'aspiration

Appuyez brièvement pour passer du mode éco au mode médian et au mode turbo.

Fig. D-5

Utilisation des différents accessoires

- Brosse multi-surfaces
Convient pour l'aspiration des tapis à poils moyens/bas, des carrelages et des planchers.

Fig. D-6

Remarque :

1. La brosse multi-surfaces peut être fixée directement à l'aspirateur.
2. Lorsque l'appareil démarre, les lumières devant la brosse à rouleau s'allumeront automatiquement, ce qui est pratique à l'utilisation.

- Outil combiné

Convient pour aspirer les fissures, les coins des portes et des fenêtres, les escaliers et autres endroits difficiles à atteindre.

Fig. D-7

Remarque :

1. Si un pièce rotative se coince, l'aspirateur est susceptible de s'éteindre automatiquement. Retirez tout objet coincé dans l'aspirateur, puis poursuivez votre utilisation.

2. Quand le moteur surchauffe en fonctionnement, l'aspirateur s'éteint automatiquement. Attendez que la température de la batterie revienne à un niveau normal, puis poursuivez votre utilisation.

Entretien et maintenance

Précautions concernant la maintenance

1. Utilisez toujours des pièces d'origine, faute de quoi la garantie pourrait être annulée.
2. En cas d'obstruction du filtre ou du bec, l'aspirateur s'arrête de fonctionner peu après avoir été mis sous tension. Nettoyez le filtre ou le bec afin de rétablir son fonctionnement.
3. Si l'aspirateur n'est pas utilisé pendant une période prolongée, rechargez-le complètement, débranchez son chargeur, retirez la batterie et rangez-la dans un endroit frais et peu humide, à l'abri de la lumière directe du soleil. Pour éviter une décharge excessive de la batterie, rechargez-la au moins une fois tous les trois mois.

Nettoyage de l'aspirateur Vacuum Cleaner

Essuyez l'aspirateur avec un chiffon doux et sec.

Nettoyage du compartiment à poussière, du préfiltre et de l'ensemble cyclone

Avant de nettoyer le bac à poussière, débranchez le chargeur et maintenez le bouton d'alimentation de l'aspirateur en position d'arrêt.

- Appuyez sur le bouton d'ouverture du bac à poussière et retirez-le de l'aspirateur.

Fig. E-1

- Retirez d'abord le préfiltre, puis tournez le système cyclonique pour le soulever.

Fig. E-2

- Vider le bac à poussière.
Fig. E-3
- Rincez le système cyclonique, le préfiltre et le bac à poussière jusqu'à ce qu'ils soient propres. Après le lavage, sécher à l'air libre pendant au moins 24 heures.

Fig. E-4

Remarque :

1. Il est recommandé de nettoyer le bac à poussière après son utilisation.
2. Il est recommandé de nettoyer le système cyclonique et le préfiltre au moins une fois tous les 3 à 4 mois.

Installation du compartiment à poussière, du préfiltre et de l'ensemble cyclone

- Installez l'ensemble cyclonique et le préfiltre dans le bac à poussière.
Fig. E-5
- Inclinez légèrement le compartiment à poussière pour que son encoche soit alignée avec le clip sur l'aspirateur. Enfoncez délicatement le compartiment à poussière jusqu'à entendre un déclic.

Fig. E-6

Nettoyage du filtre

Il est recommandé de nettoyer le filtre tous les 4 à 6 mois.

- Retirez le compartiment à poussière comme illustré sur le schéma.
Fig. E-7
- Retirez le filtre de l'aspirateur en tirant dessus, dans la direction indiquée sur le schéma.
Fig. E-8
- Rincez le filtre en le faisant tourner 360°. Tapotez légèrement le filtre à plusieurs reprises pour éliminer les débris qui y sont coincés.

Fig. E-9

Remarque :

1. Pour nettoyer le filtre, n'utilisez que de l'eau claire. N'utilisez pas de détergents.

2. N'essayez pas de nettoyer le filtre avec une brosse ou vos doigts.

- Laissez le filtre sécher complètement pendant au moins 24 heures.

Fig. E-10

Installation du filtre

- Insérez le filtre dans l'aspirateur et enfoncez-le délicatement, comme indiqué sur le schéma.

Fig. E-11

- Réinstallez le compartiment à poussière.

Fig. E-12

Remplacement du bloc de batteries

L'aspirateur contient une batterie lithium-ion rechargeable disposant d'un nombre limité de cycles de charge. Après un usage prolongé, la batterie est susceptible de se décharger rapidement. Si c'est le cas, cela signifie que la batterie est arrivée au bout de sa durée de vie et doit être remplacée.

- Appuyez sur le bouton de déverrouillage de la batterie et faites-la glisser vers la droite pour la retirer, comme illustré sur le schéma.

- Installez la nouvelle batterie.

Fig. E-13

Nettoyage de la brosse multi-surfaces

- Appuyez sur le bouton de libération du rouleau jusqu'à ce que vous entendiez un clic.

Fig. E-14

- Enlevez le couvercle de la brosse latérale et retirez le rouleau brosse de son logement.

Fig. E-15

- Utilisez des ciseaux pour couper les poils et les fibres qui restent coincés sur le rouleau. Essayez la poussière de l'encoche et du couvercle transparent avec un chiffon sec ou une serviette en papier. Séchez-les soigneusement avant de les utiliser.

Fig. E-16

- Lorsqu'il est sale, rincez le rouleau à l'eau claire jusqu'à ce qu'elle soit propre.

Fig. E-17

- Mettez le rouleau en position verticale pendant au moins 24 heures jusqu'à ce qu'elle soit complètement sec.

Fig. E-18

Spécifications

Aspirateur	
Modèle	VPV20A
Puissance mesurée	310 W
Tension mesuré	25,2 V ---
Temps de Charge	Environ 3 heures
Brosse Multi-surfaces	
Modèle	VMG1
Puissance mesurée	30 W
Tension mesuré	25,2 V ---
Chargeur	
Modèle	ZD012M300065US
Entrée	100-240 V \sim 50/60 Hz 0,5 A
Sortie	30 V --- 0,65 A
Batterie rechargeable lithium-ion	
Modèle	V2315-7S1P-SCB
Tension nominale	25,2 V ---
Capacité nominale	2000 mAh
Capacité de fonctionnement	1800 mAh
Énergie	45,36 Wh

En cas de dysfonctionnement de l'aspirateur, consultez le tableau ci-dessous.

Erreur	Cause possible	Solution
L'aspirateur ne fonctionne pas.	La batterie est déchargée ou faible.	Rechargez complètement l'aspirateur avant de reprendre votre utilisation.
	Le mode de protection contre la surchauffe se déclenche suite à une obstruction.	Attendez que l'aspirateur refroidisse, puis réactivez-le.
	L'orifice d'aspiration ou le conduit d'air est obstrué.	Retirez les débris susceptibles de bloquer l'orifice d'aspiration ou le conduit d'air.
La puissance d'aspiration est affaiblie.	Le compartiment à poussière est rempli et/ou le filtre est obstrué.	Videz le compartiment à poussière et nettoyez l'ensemble filtre.
	L'accessoire est obstrué.	Retirez les débris susceptibles d'obstruer l'accessoire.
Le moteur fait un bruit anormal.	L'orifice d'aspiration principal ou la tige de rallonge est obstrué(e).	Retirez les débris susceptibles de bloquer le suceur principal ou la tige de rallonge.
L'indicateur de l'état de la batterie est rouge fixe lorsque l'aspirateur est en chargement.	La batterie est endommagée.	Contactez le service après-vente pour assurer la maintenance.
L'indicateur de l'état de la batterie clignote en rouge après la mise en marche de l'aspirateur.	La température du moteur est trop élevée. / Le rouleau brosse est obstrué. / Le conduit d'air est bouché.	Vérifiez ces pièces l'une après l'autre.
Le voyant de batterie ne s'allume pas lorsque l'aspirateur est en charge.	Le chargeur n'est pas connecté à l'aspirateur.	Assurez-vous que le chargeur est branché correctement.
	La batterie est complètement chargée et l'appareil est passé en mode veille.	L'aspirateur peut être utilisé normalement.
	Si le problème persiste après avoir écarté les deux possibilités ci-dessus.	Contactez le service après-vente qui vous aidera.
La batterie charge lentement.	La température de la batterie est trop basse ou trop élevée.	Attendez que la température de la batterie revienne à un niveau normal, puis reprenez votre session de nettoyage.
La lampe LED de la brosse pour tout type de sols ne fonctionne pas.	La lampe à LED est endommagée.	Contactez le service après-vente qui vous aidera.

La batterie lithium-ion contient des substances dangereuses pour l'environnement. Avant de mettre l'aspirateur au rebut, retirez d'abord la batterie pour la jeter ou la recycler conformément à la législation et à la réglementation locales du pays ou de la région dans lequel ou laquelle il est utilisé.

Instrucciones de seguridad importantes

INSTRUCCIONES IMPORTANTES DE SEGURIDAD

Cuando utiliza un aparato eléctrico, siempre debe seguir las precauciones básicas, incluidas las siguientes:

LEA TODAS LAS INSTRUCCIONES ANTES DE USAR (ESTE APARATO). El incumplimiento de las advertencias e instrucciones puede provocar descarga eléctrica, incendio y/o lesiones graves.

GUARDE ESTAS INSTRUCCIONES

Solo para uso doméstico.

ADVERTENCIA – Para reducir el riesgo de incendio, descarga eléctrica o lesiones:

No lo utilice al aire libre o sobre superficies mojadas.

No permita que se utilice como un juguete. Debe prestar mucha atención cuando se utiliza cerca de niños, mascotas o plantas.

Use únicamente como se describe en este manual. Sólo utilice los accesorios recomendados por el fabricante.

No lo utilice con el cable o enchufe dañado. Si el aparato no funciona correctamente, se ha caído, dañado, dejado al aire libre o sumergido en agua, remítalo a un centro de servicio.

No tire ni transporte agarrando el cable, no use el cable como asa, no cierre puertas encima del cable ni pase el cable por bordes o esquinas afiladas. No pase el aparato por encima del cable. Mantenga el cable alejado de superficies calientes.

No desenchufe tirando del cable. Para desenchufar, agarre el enchufe, no el cable.

No manipule el cargador, el enchufe del cargador y los terminales del cargador con las manos mojadas.

No coloque ningún objeto en las aberturas. No lo utilice si tiene alguna abertura bloqueada; manténgalo libre de polvo, pelusas, cabello y cualquier material que pueda reducir el flujo de aire.

Mantenga el cabello, la ropa holgada, los dedos y todas las partes del cuerpo alejados de las aberturas y las piezas móviles.

Tenga mucho cuidado cuando limpie escaleras.

No lo use para limpiar líquidos inflamables o combustibles, como gasolina, ni lo use en zonas donde puedan estar presentes.

No limpie nada que se esté quemando o humeando, como cigarrillos, cerillas o cenizas calientes.

No lo utilice sin el compartimento de polvo o los filtros instalados.

Evite el encendido involuntario. Asegúrese de que el interruptor esté apagado antes de conectarlo a la batería, levantarlo o transportarlo. Transportar el aparato con el dedo apoyado en el interruptor o energizar el aparato con el interruptor encendido puede causar accidentes.

Desconecte la batería del aparato antes de realizar cualquier ajuste, cambiar accesorios o almacenar el aparato. Estas medidas preventivas de seguridad reducen el riesgo de encender por accidente el aparato.

Recargue sólo con el cargador especificado por el fabricante. Un cargador adecuado para un tipo de batería puede provocar riesgo de incendio si se utiliza en otra batería.

Use sus aparatos sólo con las baterías específicamente indicadas. El uso de cualquier otra batería puede provocar riesgo de lesiones e incendio.

Cuando la batería no esté en uso, manténgala alejada de objetos metálicos, como clips de papel, monedas, llaves, clavos, tornillos u otros objetos metálicos pequeños que pueden provocar la conexión de los terminales. Un cortocircuito en los terminales de la batería puede provocar quemaduras o incendios.

Bajo condiciones abusivas, puede haber fugas de líquido en la batería; evite el contacto. Si ocurre contacto accidental, enjuague con agua. Si el líquido entra en contacto con los ojos, busque atención médica. El líquido derramado de la batería puede provocar irritación o quemaduras.

No utilice una batería o un aparato dañado o modificado. Las baterías dañadas o modificadas pueden tener un comportamiento impredecible que resulte en fuego, explosión o lesiones.

No exponga una batería o un aparato al fuego ni a temperaturas excesivas. La exposición al fuego o una temperatura superior a 130°C puede provocar explosiones.

Siga todas las instrucciones de carga y no cargue la batería o el aparato fuera del rango de temperatura indicado en las instrucciones. La carga incorrecta o a temperaturas fuera del rango indicado puede dañar la batería y aumentar el riesgo de incendio.

Remita el servicio a un técnico calificado que utilice únicamente idénticas piezas de repuesto. Esto asegurará que se mantenga la seguridad del producto.

No modifique ni intente reparar el aparato o la batería, excepto de la forma indicada en las instrucciones de uso y cuidado.

No utilización ni almacenamiento en ambientes muy calientes o fríos (por debajo de 0°C / 32°F o por encima de 40°C / 104°F). Cargue la aspiradora inalámbrica a temperatura de entre 0°C/32°F y 40°C/104 °F.

Apague este aparato siempre antes de conectar o desconectar la boquilla motorizada.

Precaución:

Este dispositivo cumple con la Parte 15 de las Normas de la FCC / Innovación, Ciencia y Desarrollo Económico RSS(s) exentos de licencia de Canadá. El funcionamiento está sujeto a las siguientes dos condiciones: (1) este dispositivo no puede causar interferencias dañinas. (2) este dispositivo debe aceptar cualquier interferencia recibida, incluida la interferencia que pueda provocar un funcionamiento no deseado.

Cambios o modificaciones no aprobados expresamente por la parte responsable del cumplimiento podrían anular la autoridad del usuario para operar el equipo.

Este equipo ha sido probado y se determinó que cumple con los límites para un dispositivo digital de Clase B, de conformidad con la parte 15 de las Normas de la FCC. Estos límites están diseñados para brindar una protección razonable contra interferencias dañinas en una instalación residencial. Este equipo genera usos y puede irradiar energía de radiofrecuencia y, si no se instala y utiliza de acuerdo con las instrucciones, puede causar interferencias dañinas en las comunicaciones por radio. Sin embargo, no hay garantía de que no se produzcan interferencias en una instalación en particular. Si este equipo causa interferencias dañinas en la recepción de radio o televisión, lo que se puede determinar con apagar y encender el equipo, se recomienda que el usuario intente corregir la interferencia mediante una o más de las siguientes acciones.

---	Corriente continua
~	Corriente alterna

Lista de accesorios

1. Varilla extensible
2. Herramienta de combinación
3. Cargador
4. Cepillo Multisuperficie
5. Montaje en Pared (Incluye pernos x 2, tacos de pared x 2)

Fig. A

Nombre del componente

1. Botón de encendido (Presione para encender/Suelte para apagar)
2. Indicador de estado de nivel de succión
Turbo : Estándar : Eco .
3. Botón de nivel de succión

4. Compartimento de polvo
5. Botón de liberación de recipiente de polvo
6. Cepillo Multisuperficie
7. Contacto antiestático
8. Indicador de estado de la batería
9. Interruptor de liberación de la batería
10. Puerto de carga
11. Interruptor de liberación de la barra
12. Varilla extensible
13. Botón de Liberación del Cepillo

Fig. B

Nota: La imagen es solo de referencia, el objeto real no necesariamente se relaciona con la imagen.

Montaje

- Instalación de la aspiradora y accesorios
Fig. C-1

- Instalación de soporte en pared

El montaje en pared debe instalarse en una superficie fría y seca con un tomacorriente cerca. Antes de la instalación, asegúrese de que no haya cables ni tuberías eléctricas en

el espacio directamente detrás de la posición de instalación.

1. Antes de la instalación, mida una altura de 102 cm (40,2 pulgadas) en la pared, desde el piso.
2. Marque y perforo dos orificios de 8 mm (0,315 pulgadas) de diámetro en la pared con un taladro eléctrico. Inserte los tacos de pared en los orificios.
3. Alinee los orificios del montaje con los orificios en la pared. Fíjelo a la pared con los tornillos provistos.

Fig. C-2

Operación

Carga

- Conexión del cargador al soporte de pared
1. Gire 90 grados en sentido antihorario el clip situado en la parte inferior del soporte de pared para retirarlo del mismo.
 2. Inserte el cable del adaptador del cargador en la muesca del clip.
 3. Gire el clip 90 grados en sentido horario hasta que encaje en su lugar.

Fig. D-1

- Ponga la aspiradora en el soporte de pared y conecte el adaptador en el puerto de carga.

Fig. D-2

- Indicador de estado de la batería

Fig. D-3

Carga

○ Totalmente cargada

 Carga

Descarga

○ Nivel de batería ≥ 10%

 Nivel de batería < 10%

○ Blanco sólido  Blanc clignotant ● Apagado

Nota:

1. La aspiradora no puede usarse mientras se está cargando.
2. Cargue completamente la aspiradora antes de usarla por primera vez. Esto tardará alrededor de 3 horas.

- Si se aspira en modo turbo durante un período prolongado, la batería se calentará. Se recomienda dejar que el aspirador se enfríe durante 30 minutos antes de cargarlo de nuevo.

Método de trabajo

Presione y mantenga presionado el botón de encendido para encender el aparato y suelte el botón para detenerlo inmediatamente.

Fig. D-4

Cambio del nivel de succión

Presione brevemente para cambiar entre modos eco, medio y turbo.

Fig. D-5

Uso de los diferentes accesorios

- Cepillo Multisuperficie
Adecuada para aspirar en alfombras de pelo medio/bajo, azulejos y pisos.

Fig. D-6

Nota:

- El cepillo multisuperficie se puede acoplar directamente al aspirador.
- Cuando el aparato se arranca, las luces en frente del cepillo del rodillo se encenderán automáticamente, lo cual es conveniente para su uso.

- Herramienta de combinación
Adecuada para aspirar en grietas, esquinas de puertas y ventanas, escaleras y otros lugares de difícil acceso.

Fig. D-7

Nota:

- Si alguna pieza giratoria se queda atascada, la aspiradora podría apagarse de forma automática. Extraiga los objetos extraños que se hayan quedado atascados y reanude el uso.
- Si el motor funciona a temperaturas demasiado elevadas, la aspiradora se apagará automáticamente. Espere a que la temperatura de la batería vuelva a ser normal y, a continuación, reanude el uso.

Cuidado y mantenimiento

Advertencia

- Utilice siempre piezas originales para evitar que se anule la garantía.
- Si el filtro o la boquilla se obstruye, el aspirador dejará de funcionar poco después de encenderse. Para restaurar la funcionalidad, limpie el filtro o la boquilla.
- Si la aspiradora no se usa durante un largo período de tiempo, cárguela completamente, desconecte el cargador, retire la batería y guárdela en un ambiente fresco de baja humedad, retirado de la luz solar directa. Para evitar la descarga profunda de la batería, recárguela al menos una vez cada tres meses.

Limpieza de la aspiradora

Limpie la aspiradora con un paño seco y suave.

Limpieza del compartimento para el polvo, el prefiltro y el separador ciclónico

Antes de limpiar el recipiente de polvo, desconecte el cargador y mantenga el botón de encendido de la aspiradora en la posición de apagado.

- Presione el botón de liberación del recipiente de polvo y retírelode la aspiradora.

Fig. E-1

- Retire primero el prefiltro y luego gire el sistema ciclónico para sacarlo.

Fig. E-2

- Vacíe el recipiente de polvo.

Fig. E-3

- Enjuague el conjunto ciclónico, el prefiltro y el recipiente de polvo hasta que queden limpios. Tras el lavado, seque al aire libre durante al menos 24 horas.

Fig. E-4

Nota:

1. Se recomienda limpiar el recipiente de polvo después de usarlo.
2. Se recomienda limpiar el conjunto ciclónico y el prefiltro al menos una vez cada 3 a 4 meses.

Instalación del compartimento para el polvo, el prefiltro y el separador ciclónico

- Instale el conjunto ciclónico y el prefiltro dentro del recipiente de polvo.

Fig. E-5

- Incline ligeramente el compartimento de polvo para que sus ranuras queden alineadas con la pestaña de la aspiradora. Luego presione suavemente sobre el compartimento de polvo hasta que encaje en su sitio.

Fig. E-6

Limpieza del filtro

Se recomienda limpiar el filtro una vez cada 4 o 6 meses.

- Extraiga el compartimento del polvo como se indica en la imagen.

Fig. E-7

- Extraiga el filtro de la aspiradora tirando hacia abajo, en la dirección que se muestra en la imagen.

Fig. E-8

- Enjuague el filtro girándolo 360°. Golpee suavemente el filtro varias veces para remover cualquier residuo atrapado en él.

Fig. E-9

Nota:

1. Utilice únicamente agua limpia para limpiar el filtro. No utilice detergentes.
2. No intente limpiar el filtro con un cepillo ni con los dedos.

- Deje secar el filtro durante, al menos, 24 horas.

Fig. E-10

Instalación del filtro

- Inserte el filtro en la aspiradora y presione suavemente hacia abajo, como se indica en la imagen.

Fig. E-11

- Vuelva a instalar el compartimento de polvo.

Fig. E-12

Reemplazo del paquete de baterías

La aspiradora contiene un pack de batería de ion de litio recargable y extraíble que cuenta con un número limitado de ciclos de recarga. Tras un uso prolongado, el pack de batería dejará de poder realizar una carga. Si esto ocurre, significará que el pack de batería ha alcanzado el fin de su vida útil y deberá sustituirlo.

- Pulse el botón de liberación del pack de batería y deslícelo hacia la derecha para sacarlo, como se muestra en la imagen.
- Instale el nuevo pack de batería.

Fig. E-13

Limpiar el Cepillo Multisuperficie

- Presione el botón de liberación del rodillo hasta que oiga un clic.

Fig. E-14

- Quite la cubierta lateral del cepillo y retire el rodillo del cepillo de la ranura.

Fig. E-15

- Utilice unas tijeras para cortar los pelos y las fibras que se atascan en el rodillo. Elimine el polvo de la muesca y la tapa transparente con un paño seco o una toalla de papel. Seque bien antes de utilizar.

Fig. E-16

- Cuando está sucio, enjuague el rodillo con agua limpia hasta que esté limpio.

Fig. E-17

- Coloque el rodillo en posición vertical durante al menos 24 horas hasta que esté completamente seco.

Fig. E-18

Especificaciones

Aspiradora	
Modelo	VPV20A
Potencia nominal	310 W
Tensión nominal	25,2 V ---
Tiempo de carga	Alrededor de 3 horas
Cepillo Multisuperficie	
Modelo	VMG1
Potencia nominal	30 W
Tensión nominal	25,2 V ---
Cargador	
Modelo	ZD012M300065US
Entrada	100-240 V \sim 50/60 Hz 0,5 A
Salida	30 V --- 0,65 A
Paquete de batería de ion de litio recargable	
Modelo	V2315-7S1P-SCB
Tensión nominal	25,2 V ---
Capacidad nominal	2000 mAh
Capacidad real	1800 mAh
Energía	45,36 Wh

Preguntas frecuentes

Si el aspirador no funciona correctamente, consulte la siguiente tabla de posibles soluciones.

Averías comunes	Posible causa	Solución
La aspiradora no funciona.	No tiene batería o le queda poca.	Cargue completamente la aspiradora y reanude el uso.
	Activa el modo de protección contra sobrecalentamiento debido a una obstrucción.	Espere hasta que el aspirador se enfríe, luego reactivélo.
	La abertura de succión o el conducto de aire está bloqueado.	Limpie cualquier obstrucción de la abertura de succión o del conducto de aire.
La potencia de succión disminuye.	El compartimento de polvo está lleno y/o el filtro está obstruido.	Vacíe el depósito del polvo y limpie el conjunto del filtro.
	El accesorio ensamblado está bloqueada.	Despeje cualquier bloqueo en el accesorio ensamblado.
El motor hace un ruido raro.	La abertura de succión principal o la varilla extensible está bloqueada.	Limpie cualquier obstrucción en la abertura de succión principal o en la Varilla extensible.
El indicador de batería es de color rojo solido cuando se está cargando la aspiradora.	El pack de batería está dañado.	Póngase en contacto con el servicio posventa para concertar una cita de mantenimiento.
El indicador de batería es de color rojo parpadeante después de encender la aspiradora.	La temperatura del motor es demasiado alta. / El rodillo del cepillo está trabado. / El ducto de aire está obstruido.	Comprobar estas piezas de forma sucesiva.
El indicador de batería no se enciende durante la carga.	El cargador no está conectado a la aspiradora.	Asegúrese de que el cargador esté bien conectado.
	La batería está totalmente cargada y cambió al modo de suspensión.	Puede utilizar la aspiradora como de costumbre.
	Si el problema persiste después de descartar las dos posibilidades anteriores.	Póngase en contacto con el servicio posventa para obtener ayuda.
La batería se carga lentamente.	La temperatura de la batería es demasiado alta o baja.	Espere a que la temperatura de la batería se normalice y reanude el uso.
Las luces LED del cepillo multisuperficie no funcionan.	Las luces LED están dañadas.	Póngase en contacto con el servicio posventa para obtener ayuda.

El pack de batería de ion de litio contiene sustancias perjudiciales para el medio ambiente. Antes de desechar la aspiradora, quite el pack de batería y deséchelo o recíclalo siguiendo las leyes y reglamentos locales del país o región en el que se use.