

Dreame R20

Cordless Stick Vacuum

User Manual

THANK YOU

FOR PURCHASING THIS DREAME VACUUM CLEANER.

Registration Quick Start

Welcome to register a Dreame account by scanning the QR code.

You are available for the User Manual and Special Offers.



With it you are obtaining a high quality product that is engineered for optimal performance. If you have any questions on the product, please contact us: support.us@dreame.tech.

EN	User Manual	1
FR	Manuel d'utilisation	24
ES	Manual de Usuario	47

IMPORTANT SAFETY INSTRUCTIONS

When using an electrical appliance, basic precautions should always be followed, including the following:

READ ALL INSTRUCTIONS BEFORE USING (THIS APPLIANCE). Failure to follow the warnings and instructions may result in electric shock, fire and/or serious injury.

SAVE THESE INSTRUCTIONS

Household use only.

WARNING - To reduce the risk of fire, electric shock, or injury:

Do not use outdoors or on wet surfaces.

Do not allow to be used as a toy. Close attention is necessary when used by or near children, pets or plants.

Use only as described in this manual. Use only manufacturer's recommended attachments.

Do not use with damaged cord or plug. If appliance is not working as it should, has been dropped, damaged, left outdoors, or dropped into water, return it to a service center.

Do not pull or carry by cord, use cord as a handle, close a door on cord, or pull cord around sharp edges or corners.

Do not run appliance over cord. Keep cord away from heated surfaces.

Do not unplug by pulling on cord. To unplug, grasp the plug, not the cord.

Do not handle charger, including charger plug, and charger terminals with wet hands Do not put any object into openings.

Do not use with any opening blocked; keep free of dust, lint, hair, and anything that may reduce air flow.

Keep hair, loose clothing, fingers, and all parts of body away from openings and moving parts.

Use extra care when cleaning on stairs.

Do not use to pick up flammable or combustible liquids, such as gasoline, or use in areas where they may be present.

Do not pick up anything that is burning or smoking, such as cigarettes, matches, or hot ashes.

Do not use without dust cup and/or filters in place.

Prevent unintentional starting. Ensure the switch is in the off-position before connecting to battery pack, picking up or carrying the appliance. Carrying the appliance with your finger on the switch or

energizing appliance that have the switch on invites accidents.

Disconnect the battery pack from the appliance before making any adjustments, changing accessories, or storing appliance. Such preventive safety measures reduce the risk of starting the appliance accidentally.

Recharge only with the charger specified by the manufacturer. A charger that is suitable for one type of battery pack may create a risk of fire when used with another battery pack.

Use appliances only with specifically designated battery packs. Use of any other battery packs may create a risk of injury and fire.

When battery pack is not in use, keep it away from other metal objects, like paper clips, coins, keys, nails, screws or other small metal objects, that can make a connection from one terminal to another. Shorting the battery terminals together may cause burns or a fire.

Under abusive conditions, liquid may be ejected from the battery; avoid contact. If contact accidentally occurs, flush with water. If liquid contacts eyes, additionally seek medical help. Liquid ejected from the battery may cause irritation or burns.

Do not use a battery pack or appliance that is damaged or modified. Damaged or modified batteries may exhibit unpredictable behavior resulting in fire, explosion or risk of injury.

Do not expose a battery pack or appliance to fire or excessive temperature. Exposure to fire or temperature above 130°C may cause explosion.

Follow all charging instructions and do not charge the battery pack or appliance outside of the temperature range specified in the instructions. Charging improperly or at temperatures outside of the specified range may damage the battery and increase the risk of fire.

Have servicing performed by a qualified repair person using only identical replacement parts. This will ensure that the safety of the product is maintained.

Do not modify or attempt to repair the appliance or the battery pack except as indicated in the instructions for use and care.

Do not use and store in extremely hot or cold environments (below 0°C/32°F or above 40°C/104°F). Please charge the cordless vacuum cleaner in temperature above 0°C/32°F and below 40°C/104°F.

Caution:

This device complies with Part 15 of the FCC Rules / Innovation, Science and Economic Development Canada's licence-exempt RSS(s). Operation is subject to the following two conditions:

1. this device may not cause harmful interference.
2. this device must accept any interference received, including interference that may cause undesired operation.

Changes or modifications not expressly approved by the party responsible for compliance could void the user's authority to operate the equipment.

This equipment has been tested and found to comply with the limits for a Class B digital device, pursuant to part 15 of the FCC Rules.

These limits are designed to provide reasonable protection against harmful interference in a residential installation.

This equipment generates uses and can radiate radio frequency energy and, if not installed and used in accordance with the instructions, may cause harmful interference to radio communications.

However, there is no guarantee that interference will not occur in a particular installation.

If this equipment does cause harmful interference to radio or television reception, which can be determined by turning the equipment off and on, the user is encouraged to try to correct the interference by one or more of the following.

---	Direct current
~	Alternating current

Product Overview

Accessory List



Flexible Adapter

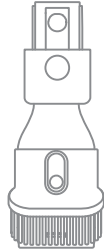

Wide Combination Tool

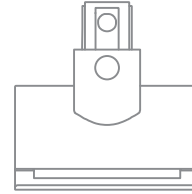

Motorized Mini-Brush



Extension Rod

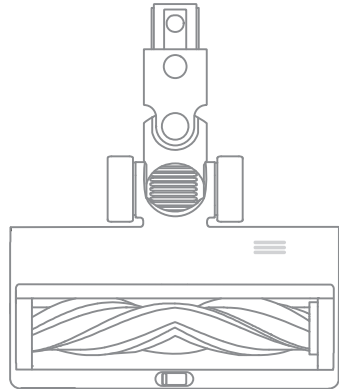

Smart Multi-Surface Brush

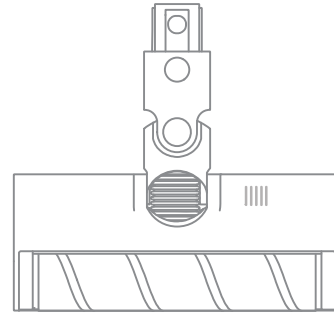

Soft Roller Brush



Flexible Combination Tool



Charger

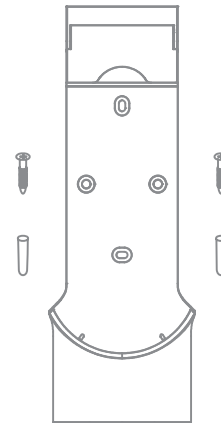

2-in-1 Charging & Storage Mount
(Including screws x2, wall plugs x2, mounting template sticker x1)

Note: The images in this manual are for illustrative purposes only. The actual product may differ.





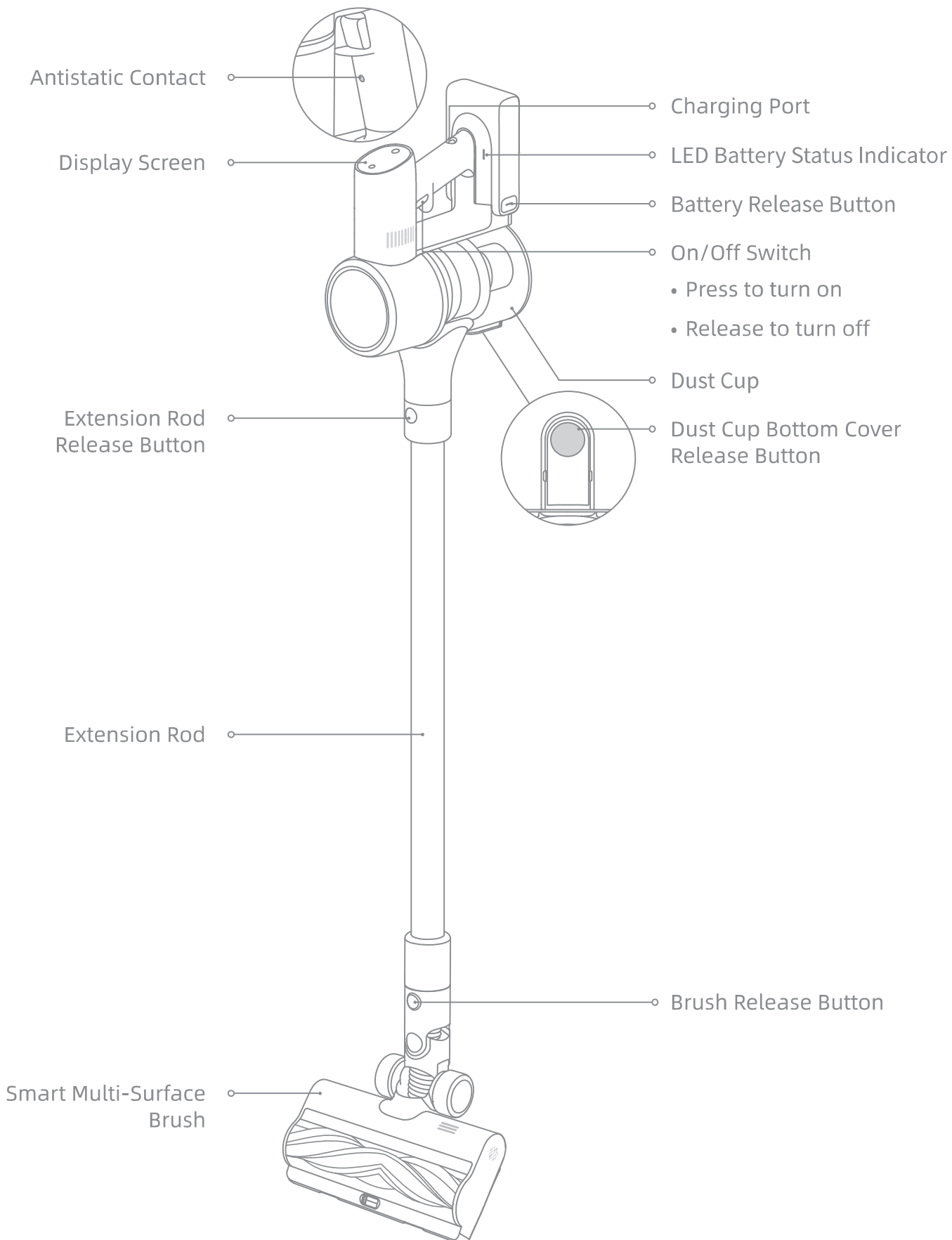

Product Overview

Component Names



Product Overview

Introduction of Display Screen

-  High-temperature Alert
-  Roller Brush Stuck
-  Air Duct Blocked
-  Error
-  Filter uninstalled/Filter is expiring
-  Charging/Low Battery Level Indicator
 - Blinking red: Battery level \leq 10%
 - Pulsing red: Battery level \leq 10% (charging)
 - Pulsing green: Battery level $>$ 10% (charging)

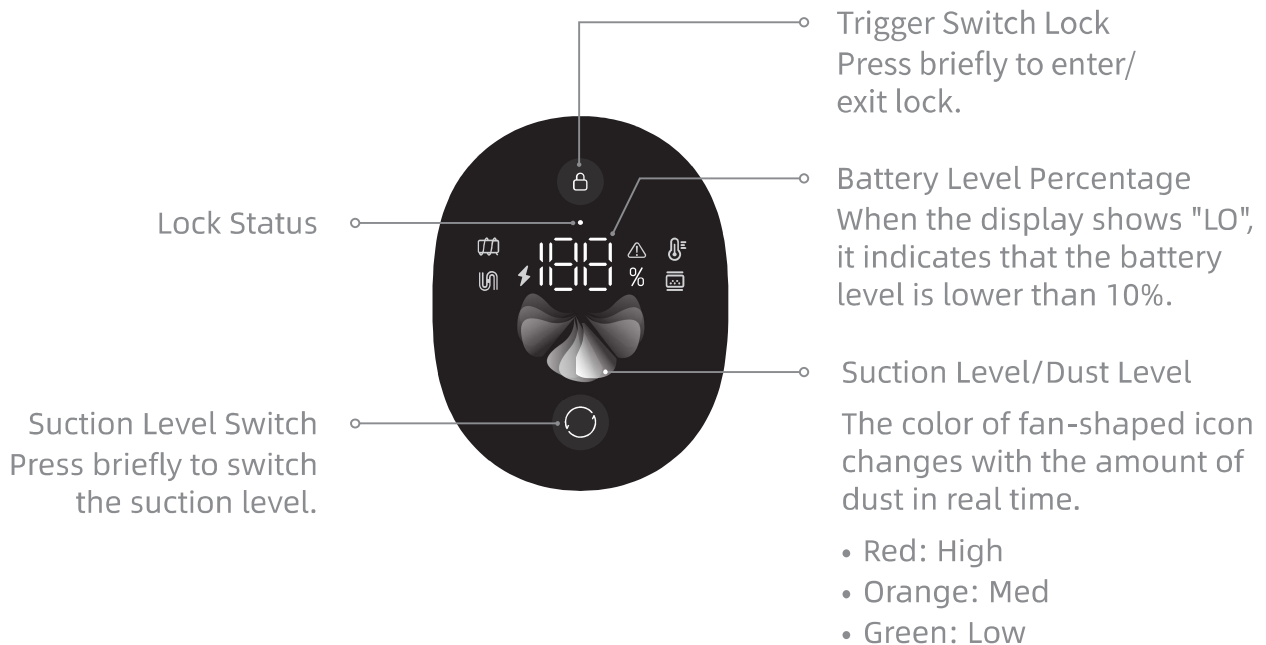

Installation

2-in-1 Charging & Storage Mount Installation Diagram

1. The bottom of the mounting template sticker should be level and at least 115 cm from the ground.
2. Use a power drill with an 8 mm drill bit to drill a hole into each marker on the mounting template sticker, then insert a wall plug into each hole.
3. Align the locating holes on the mount with the holes on the wall. Fasten it to the wall with the included screws.

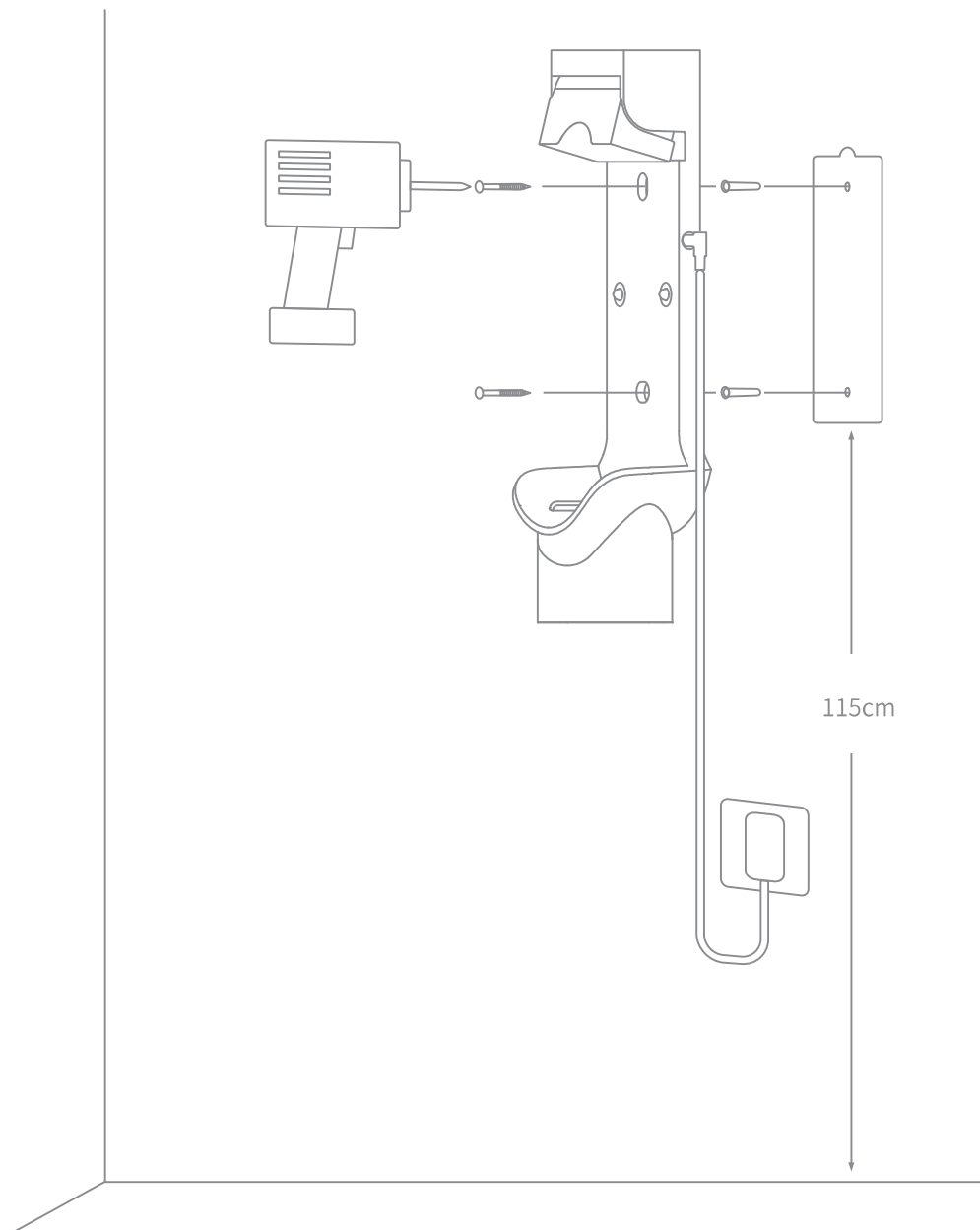

Note:

- The 2-in-1 charging & storage mount is an optional accessory. You can install it based on your needs.
- The 2-in-1 charging & storage mount should be installed in a cool, dry place with an electrical outlet nearby. Prior to installing, ensure that there are no electrical wires or pipes in the space directly behind where the mount will be installed.

Charging

Note:

- Fully charge the vacuum before using it for the first time.
- A full charge will take approx. 4 hours.
- Vacuuming in Turbo Mode for a prolonged period will cause the battery to heat up, which increases charging time. Allow the vacuum to cool down for 30 minutes before charging it.

Charging Methods

Charging the vacuum with the charger

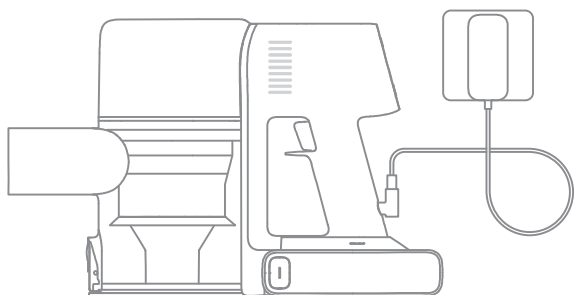

Charging the vacuum on the charging mount

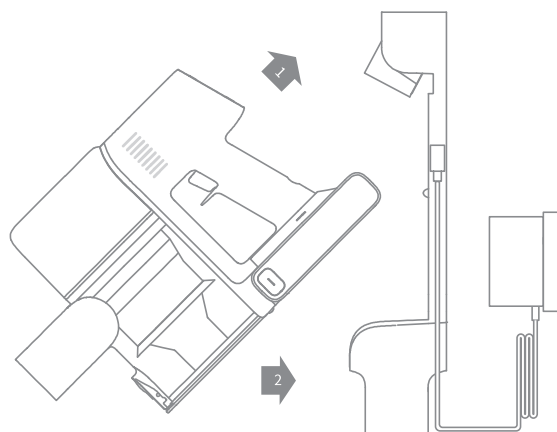

Note: as shown in the picture, tilt the machine to place it on the charging mount.

Battery Status Display

Display Screen

The number on the display screen represents the current battery level in a percentage during charging. When the number becomes 100, the battery is fully charged.



LED Battery Status Indicator

When charging, the indicators blink white. When the charging is completed, the indicators keep solid white.

Note: Once the vacuum is fully charged, the indicator will turn off after 5 minutes, and the vacuum will enter energy-saving mode.

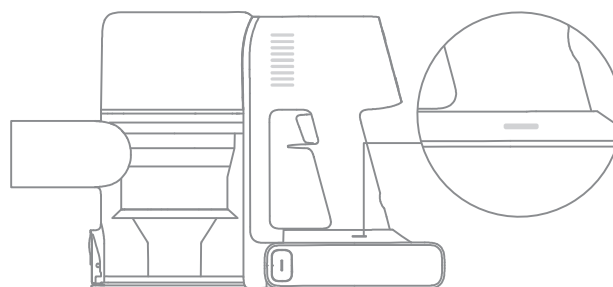

How to Use

Working Methods

Select from two working methods for the vacuum, which can be selected based on your own needs.

Method 1: Discontinuous Cleaning Mode

Press and hold the switch of the vacuum to enable this mode, and release it to stop immediately.

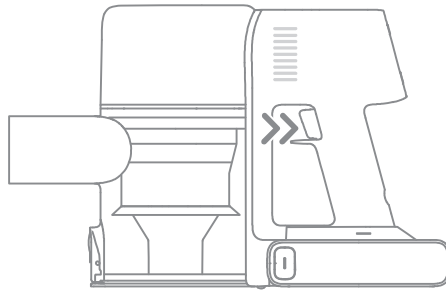

Method 2: Continuous Cleaning Mode (Trigger Switch Lock)

Press the trigger switch lock to switch to Continuous Cleaning Mode, and then briefly press the on/off switch to keep the vacuum in Continuous Cleaning Mode.

Use the trigger switch lock to free your fingers from fatigue caused by holding the switch.

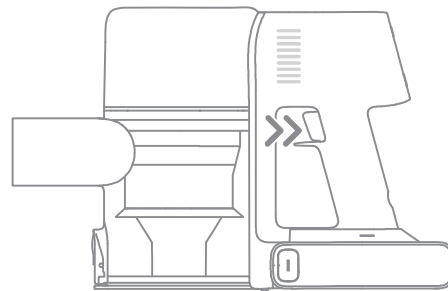

Note:

- In this mode, briefly press the on/off switch to suspend the operation or start again and the working mode of the vacuum will not change.
- Press the trigger switch lock again to quit Continuous Cleaning Mode.

Switching Suction Level

Press the button  to switch levels between auto and turbo.

When in Turbo Mode, all fan-shaped icons will light up in white.

Only in Auto Mode, the suction level and the color of fan-shaped icon change with the amount of inhaled dust.

Using Different Accessories

Smart Multi-Surface Brush

Note:

- The smart multi-surface brush can be attached directly to the vacuum.
- When the appliance starts, the lights in front of the brush roller will automatically turn on, which is convenient for use.
- Suitable for vacuuming on the med/low pile carpets, tiles and floors.
- For vacuuming large particles by turning on the switch on the brush, such as coffee beans, corn flakes and etc.

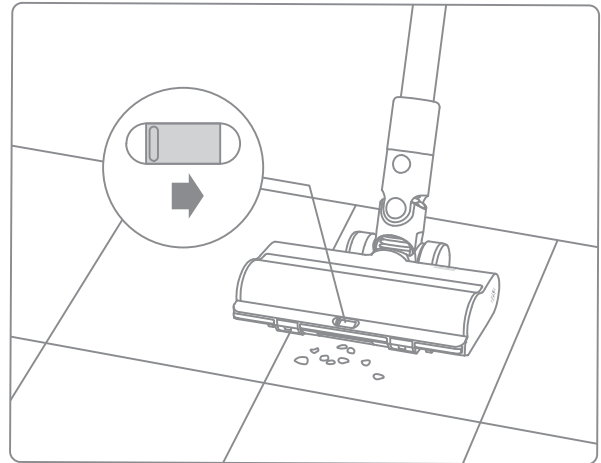

Soft Roller Brush

Suitable for cleaning hard floors such as marble and floors.

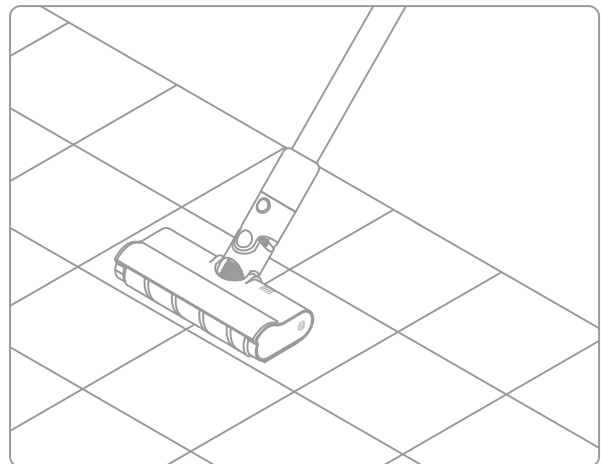

Wide Combination Tool

For vacuuming dust from curtains, keyboards, ceilings, sofas, vehicle interiors, coffee tables, etc.

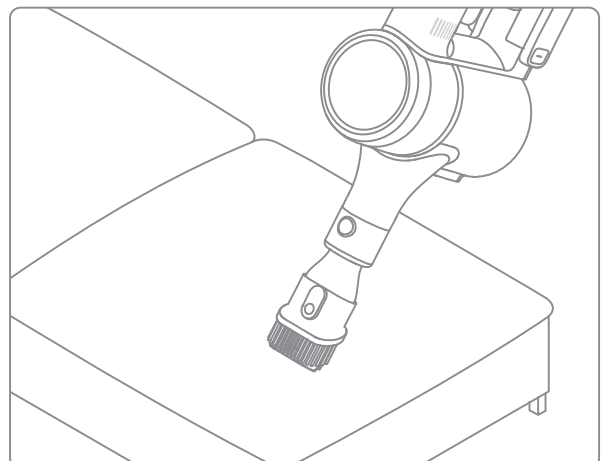

How to Use

Motorized Mini-Brush

For vacuuming dirt, pet hair, and other stubborn debris from sofas, bedding, and other fabric surfaces.

Note: It is not recommended to vacuum on fragile surfaces, such as silk.

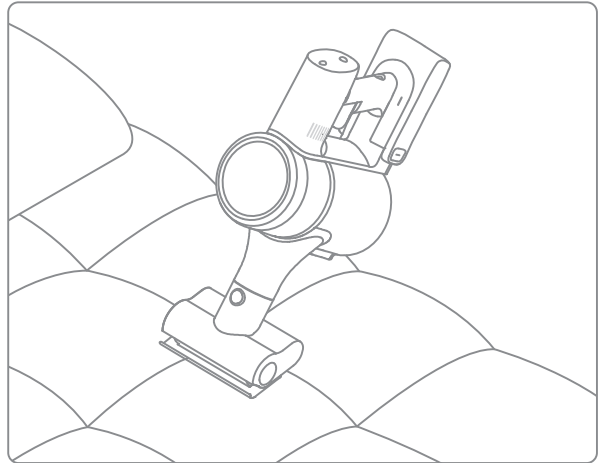

Flexible Adapter

Bending and extending the rod with one click can easily reach under low-lying furniture, such as bed and sofa.

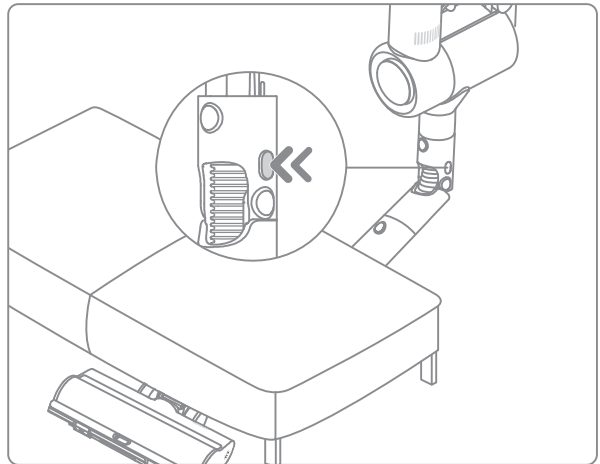

Flexible Combination Tool

Bendable and retractable brush-nozzle, more flexible to vacuum in narrow gaps.

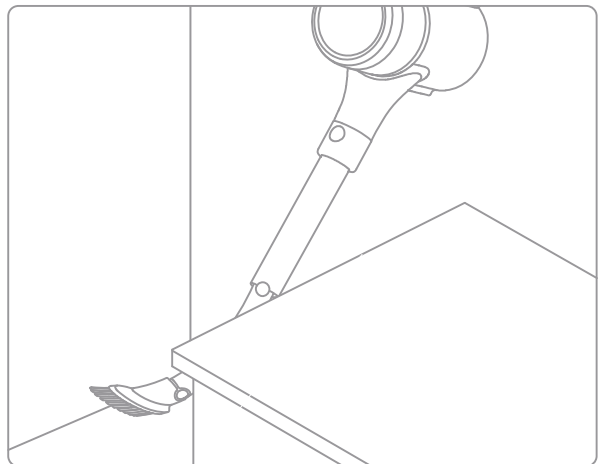

Note:

- If any rotating part becomes stuck, the vacuum may shut off automatically. Remove any trapped objects so the device can function normally.
- When the battery becomes overheated, the vacuum will automatically shut off. Wait until the battery temperature returns to normal, then the vacuum will work normally.

Tips:

- Always use genuine parts to keep your warranty from becoming void.
- If the filter or nozzle becomes clogged, the vacuum will stop working shortly after being turned on. To restore normal functions, clean the filter and/or nozzle.
- If the vacuum is not be used for an extended period, fully charge it, unplug its charger, and store it in a cool, low-humidity environment away from direct sunlight. To avoid over-discharging the battery, recharge the vacuum at least once every three months.

Cleaning the Vacuum

Wipe the vacuum with a soft dry cloth.

Cleaning the Dust Cup, Pre-Filter, and Cyclone Assembly

1. Press the dust cup bottom cover release button, then empty the contents.

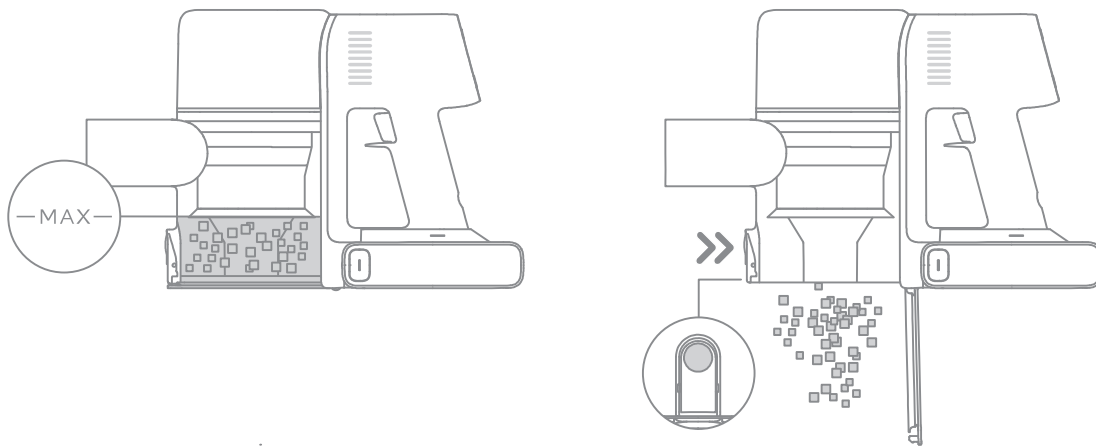

2. Push the dust cup release switch in the direction indicated by the arrow, then gently remove the dust cup from the vacuum.

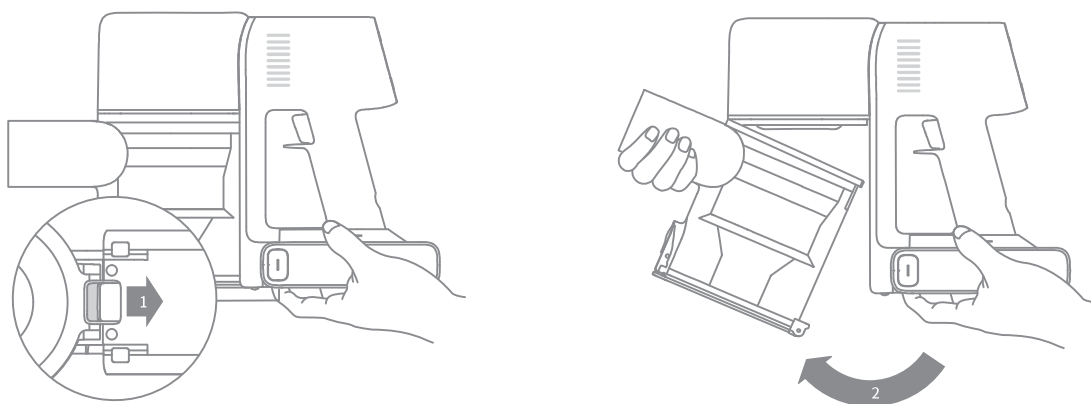

Note:

- The vacuum's cleaning ability will be reduced if the dust cup is filled to the "MAX" mark. To regain performance, empty the dust cup in a timely manner.
- Before emptying the cup, make sure the vacuum is disconnected from the power, and do not press its power button.

Care & Maintenance

3. Remove the pre-filter first, then lift the handle of the cyclone assembly and turn it counterclockwise until it stops, then pull to lift out the cyclone assembly.

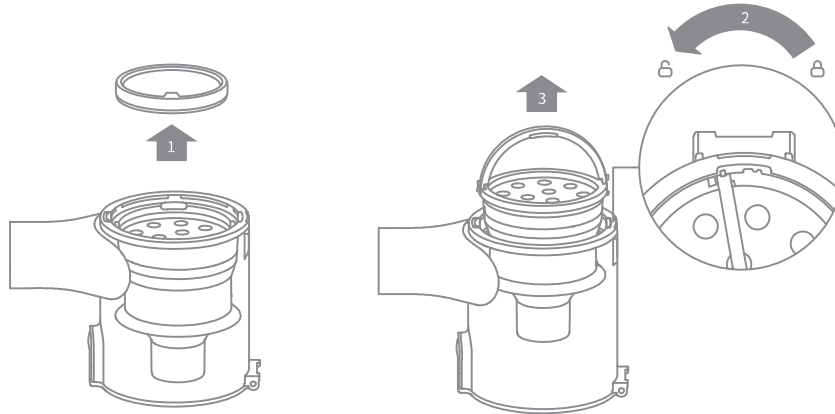

4. Wipe the dust cup with a soft wet cloth. Pay attention to wring out the discloth before using.

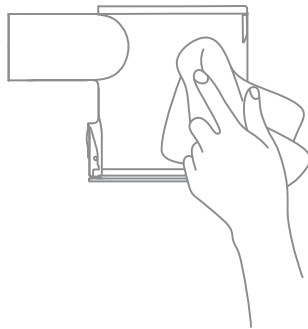

To reduce the risk of electric shock, do not rinse the dust cup with water.

5. Rinse the cyclone assembly and pre-filter until they are clean. After washing, air dry for at least 24 hours.

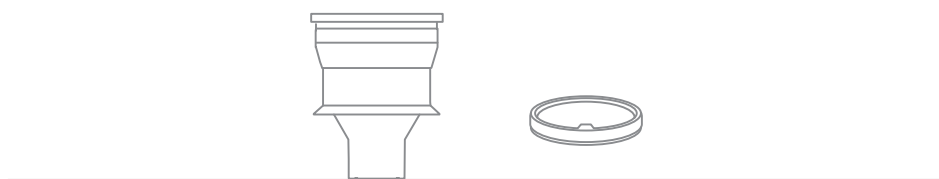
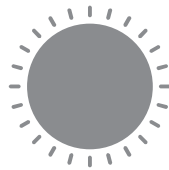

Cyclone Assembly Pre-Filter

Note: It is recommended to clean the pre-filter at least once every 3 months and the cyclone system at least once every 6 months.

Installing the Dust Cup, Pre-Filter, and Cyclone Assembly

1. Insert the cyclone assembly vertically into the dust cup, and make sure that the handle of the cyclone assembly line up with the slot on the left side of the dust cup. Turn the handle clockwise until it locks, then flip the handle down.
2. Place the pre-filter with its front side facing up into the cyclone assembly.

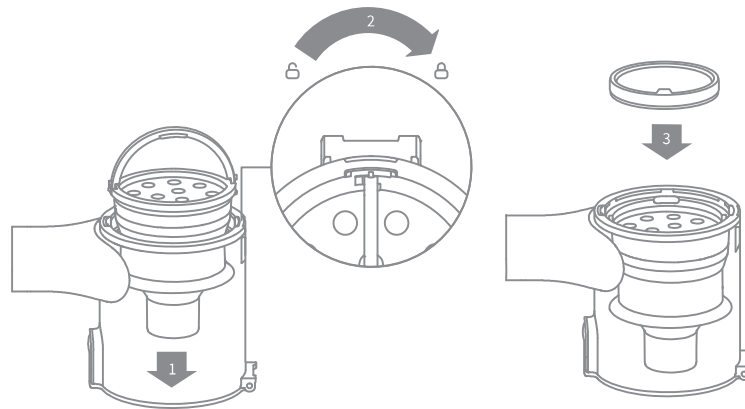

3. Slightly tilt the dust cup so its slot aligns with the clip on the vacuum. Then gently push the dust cup until it clicks into place.

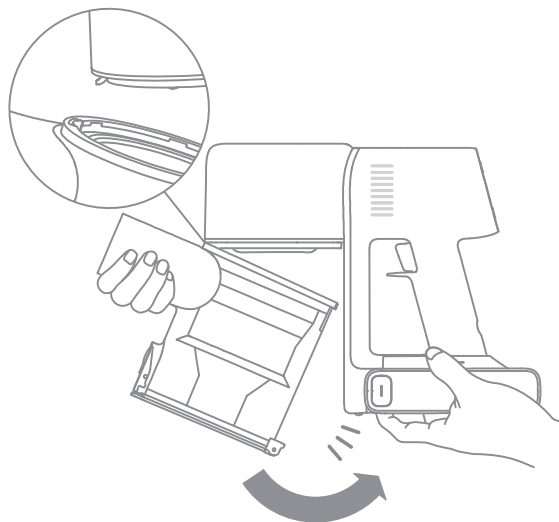

Care & Maintenance

Cleaning the Filter

1. Remove the dust cup as shown in the figure.

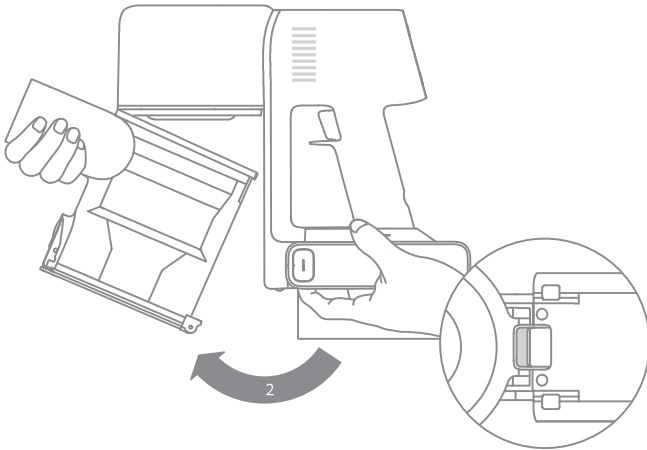

2. Remove the filter from the vacuum by pulling it down in the direction shown in the figure.

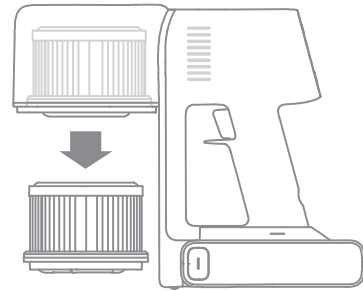

3. Clean the filter with clean water. Make sure you rotate the filter 360° to thoroughly and remove all dust caught in the filter. Lightly tap the filter several times to remove any excess dirt.

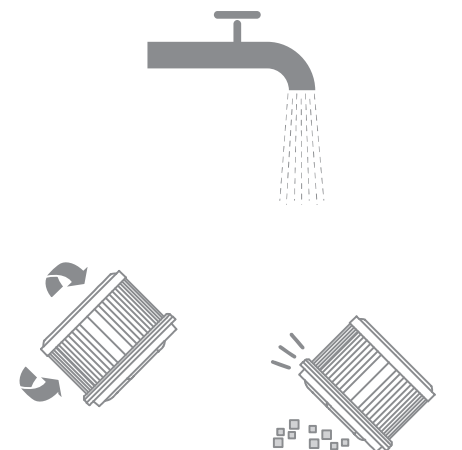

4. Allow the filter to air dry for 24 hours.

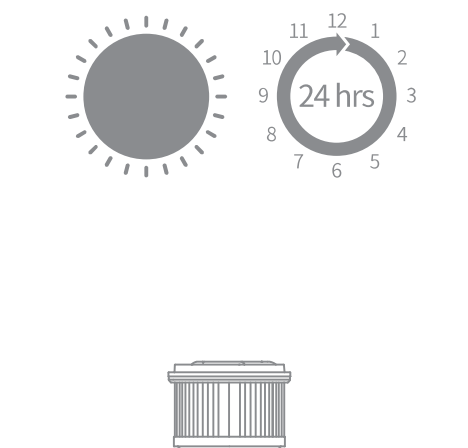

Note:

- It is recommended to clean the filter once every 4 to 6 months.
- Only use clean water to wash the filter. Do not use detergent.
- Do not attempt to clean the filter with a brush or finger.

Installing the Filter

1. Insert the filter into the vacuum and gently press down, as illustrated.

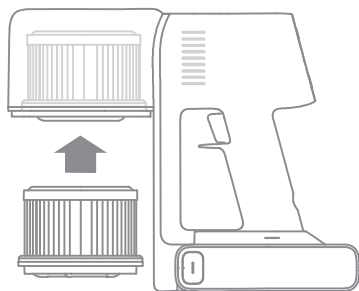

2. Reinstall the dust cup.

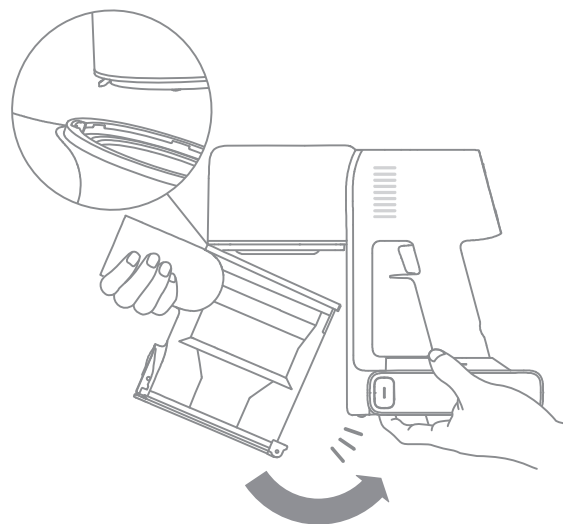

Cleaning the Smart Multi-Surface Brush

1. Turn the lock counterclockwise until it stops, then remove the brush roller from the brush.

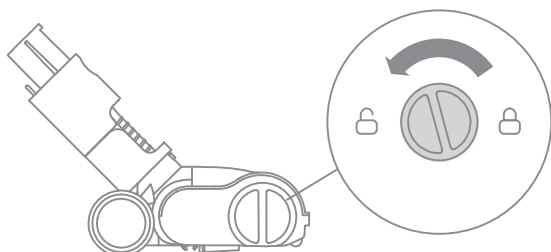

2. Use scissor to cut off the hairs and fibers that get stuck on the brush. Wipe the dust from the notch and transparent cover with a dry cloth or paper towel. Thoroughly dry before use.

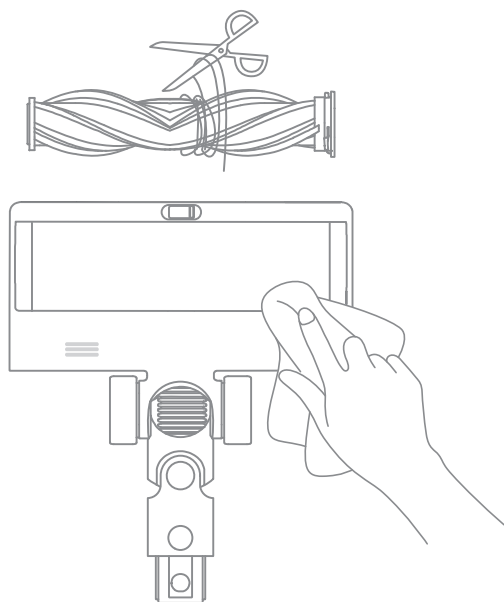

Care & Maintenance

3. When it is dirty, rinse the brush roller with clean water until it is clean.

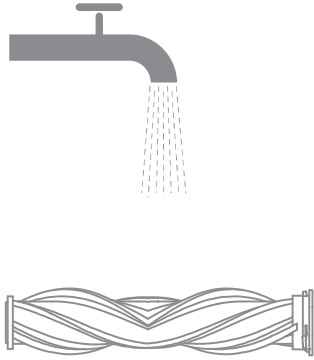

4. Stand the brush roller upright for at least 24 hours until it is fully dry.

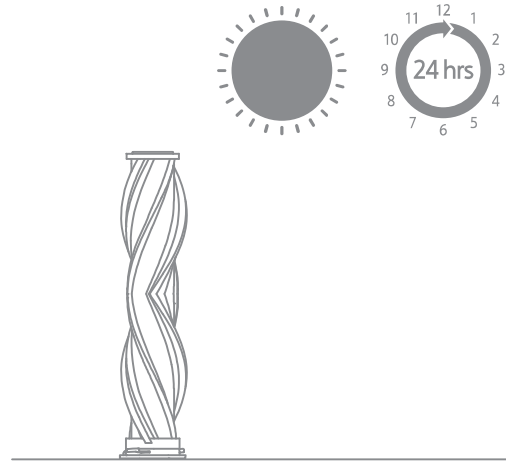

Cleaning the Soft Roller Brush

1. As shown in the picture, press the brush roller release button to remove the roller from the slot.

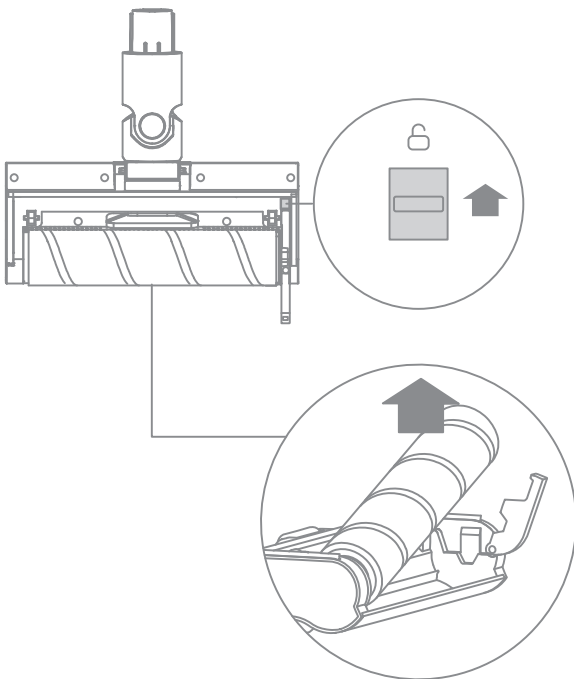

2. Use scissors to cut off the hairs and fibers that get stuck on the brush roller and the wheels. Wipe the dust from the notch and transparent cover with a dry cloth or paper towel. Thoroughly dry before use.

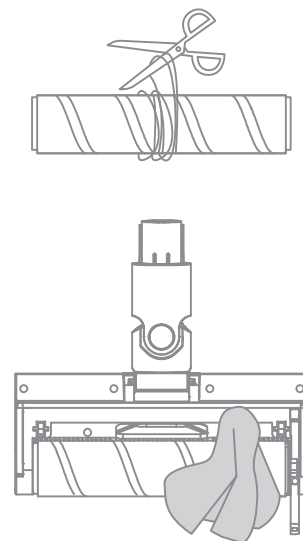

Care & Maintenance

3. When it is dirty, rinse the brush roller with clean water until it is clean.

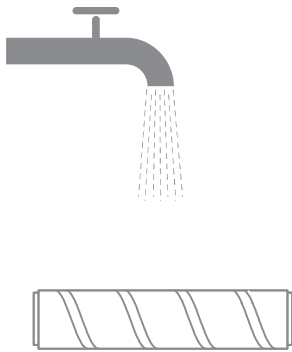

4. Stand the brush roller upright for at least 24 hours until it is fully dry.

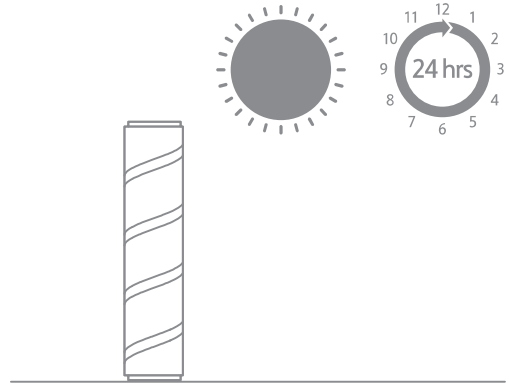

Cleaning the Motorized Mini-Brush

1. Use a coin as illustrated to rotate the lock counterclockwise until you hear a click.

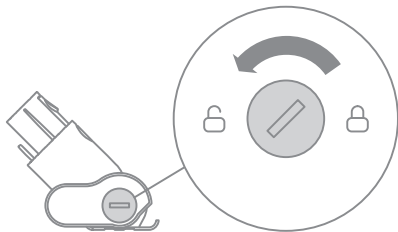

2. After unlocking the motorized mini-brush, remove the brush roller, then rinse and clean it.

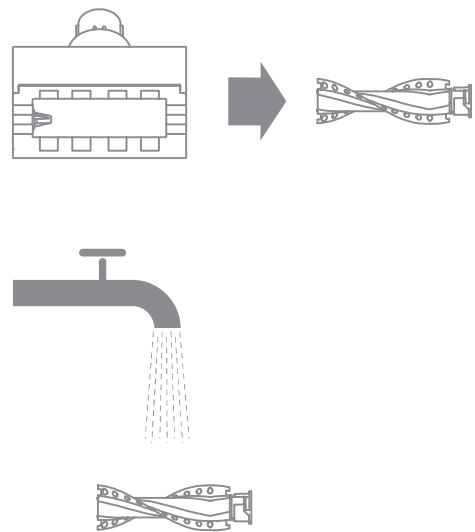

3. Stand the brush roller upright in a well-ventilated area for at least 24 hours until it is fully dry.

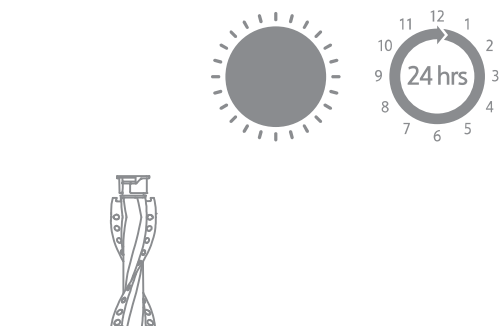

4. Once the brush roller is dry, reinstall it by following the disassembly steps in reverse.



Care & Maintenance

Battery Pack

The vacuum contains a removable rechargeable lithium-ion battery pack which has a limited number of recharge cycles. After extended use, the battery pack may no longer hold a charge. If this happens, it means the battery pack has reached the end of its life cycle and needs to be replaced.

1. Press down the battery pack release button and slide the battery pack to the right, as illustrated, to remove it.
2. Install the new battery pack.

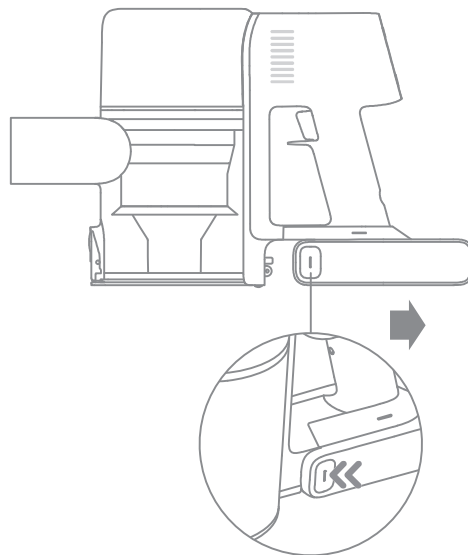

Specifications

Vacuum			
Model	VTV97A	Charging Voltage	34 V DC
Rated Power	570 W	Rated Voltage	29.6 V DC
Charging Time	Approx. 4 hours		
Smart Multi-Surface Brush			
Model	VMB9		
Rated Power	40 W	Rated Voltage	25.2 V DC
Soft Roller Brush			
Model	ASF4		
Rated Power	40 W	Rated Voltage	25.2 V DC
Motorized Mini-Brush			
Model	VMM4		
Rated Power	20 W	Rated Voltage	25.2 V DC
Charger			
Model	ZD024M340090US		
Input	100 - 240 V \sim 50-60 Hz, 0.8 A max	Output	34 V DC 0.9 A
Rechargeable Lithium-ion Battery Pack			
Model	P2033-8S1P-GYA		
Nominal Voltage	29.6 V DC	Nominal Capacity	2900 mAh
Energy	81.4 Wh	Rated Capacity	2750 mAh





The lithium-ion pack contains substances that are hazardous to the environment. Before disposing of the vacuum, please remove the battery pack, then discard or recycle it in accordance with local laws and regulations of the country or region it is used in.

If the vacuum is not working properly, please refer to the table below.

Errors	Possible Causes	Solutions
Vacuum does not work.	Vacuum is out of battery or low on power.	Fully charge the vacuum, then continue to use it.
	Overheat protection mode triggered by a blockage.	Clean the suction openings or air duct. Wait until the vacuum cools down, then reactivate it.
	Suction opening or air duct is blocked.	Clear any blockage from suction opening or air duct.
Weak suction force.	Dust cup is full and/or filter assembly is clogged.	Empty the dust cup and clean the filter assembly.
	Attachment is blocked.	Clear any blockage in the attachment.
Motor is making a strange noise.	Main suction opening or extension rod is blocked.	Clear any blockage in the main suction opening or extension rod.
The first indicator is red after turning on the vacuum.	Battery pack is damaged.	Please contact the after-sales service department for maintenance.
The first indicator blinks red when charging the vacuum.	The charger is incompatible.	Only use the original charger to charge the vacuum.
The battery indicator does not light when charging.	The charger does not plug into the vacuum well.	Check whether the charger is properly plugged into the vacuum.
	The battery is fully charged and went into sleep mode.	The vacuum can be used normally.
	If the problem persists after ruling out the above two possibilities, please contact the after-sales service department for maintenance.	
The vacuum charges slowly.	Battery temperature is too low or too high.	Wait until the battery's temperature returns normal, then continue to use the vacuum.
LED lights of the smart multi-surface brush do not work.	LED lights are damaged.	Please contact the after-sales department for maintenance.

Troubleshooting

If the vacuum is not working properly, the screen display will show an error message. Please refer to the troubleshooting table to find your solution.

Error Icon	Status	Error Message	Solutions
	Blinking Red	High-temperature Alert	Please wait and continue to use after motor temperature is normal.
	Blinking Orange	Roller brush stuck	Refer to the maintenance guide [Cleaning the Smart Multi-Surface Brush] section to clean the fiber material and hairs wrapped around the brush roller.
	Blinking Orange	Air Duct Blocked	Check whether the dust cup, extension rod, and smart multi-surface brush are blocked.
	Blinking Orange	Filter is expiring	Please replace the filter in time. After replacing the filter, press and hold the trigger switch lock for 3 seconds to reset the filter.
	Solid Orange	Filter uninstalled	Ensure that the filter and pre-filter are installed correctly.
	Solid Red	Error	Please contact the after-sales department for maintenance.
<p>If one of the error codes from E0 to E4 appears on the display, please contact the after-sales service team for repair.</p>			

Consignes de Sécurité

IMPORTANTES MESURES DE SÉCURITÉ

L'utilisation d'un appareil électrique demande certaines précautions: LIRE TOUTES LES INSTRUCTIONS AVANT DE FAIRE FONCTIONNER (CETAPPAREIL). Le non-respect des mises en garde et des instructions peut causer des chocs électriques, des incendies et/ou des blessures graves.

CONSERVER CES INSTRUCTIONS

Usage Domestique seulement.

Avertissement - Pour réduire les risques d'incendie, de choc électrique ou de blessure:

Ne pas exposer à la pluie, Ranger à l'intérieur.

Ne pas permettre aux enfants de jouer avec l'appareil. Une attention particulière est nécessaire lorsque l'appareil est utilisé par des enfants ou à proximité de ces derniers.

N'utiliser que conformément à cette notice avec les accessoires recommandés par le fabricant.

Ne pas utiliser si le cordon ou la fiche est endommagé. Retourner l'appareil à un atelier de réparation s'il ne fonctionne pas bien, s'il est tombé ou s'il a été endommagé, oublié à l'extérieur ou immergé.

Ne pas tirer soulever ni trainer l'appareil par le cordon. Ne pas utiliser le cordon comme une poignée, le coincer dans l'embrasement d'une porte ou l'appuyer contre des arêtes vives ou des coins. Ne pas faire rouler l'appareil sur le cordon. Garder le cordon à l'écart des surfaces chaudes.

Ne pas débrancher en tyrant sur le cordon. Tirer plutôt la fiche.

Ne pas manipuler le chargeur, y compris la prise du chargeur, et les bornes du chargeur avec les mains mouillées.

N'insérer aucun objet dans les ouvertures. Ne pas utiliser l'appareil lorsqu'une ouverture est bloquée. S'assurer que de la poussière, de la peluche, des cheveux ou d'autres matières ne réduisent pas le débit d'air.

Maintenir les cheveux, les vêtements amples, les doigts et toutes les parties du corps à l'écart des ouvertures et des pièces mobiles.

User de prudence lors du nettoyage des escaliers.

Ne pas aspirer des liquides inflammables ou combustibles, comme de l'essence, et ne pas faire fonctionner dans des endroits où peuvent se trouver de tels liquides.

Ne pas aspirer de matières en combustion ou qui dégagent de la fumée, comme des cigarettes, des allumettes ou des cendres chaudes.

Ne pas utiliser l'appareil si le sac à poussière ou le filtre n'est pas en place. Éviter une mise en marche accidentelle. S'assurer que l'interrupteur est à la position arrêt avant de raccorder la batterie, de lever ou de déplacer l'appareil. Transporter l'appareil en gardant un doigt sur l'interrupteur, ou mettre sous tension un appareil dont l'interrupteur est à la position marche peut causer un accident.

Retirer la batterie de l'appareil avant d'effectuer des réglages, changer les accessoires ou ranger l'appareil. Ces mesures de sécurité ont pour but d'éviter une mise en marche accidentelle de l'appareil.

Recharger uniquement avec le chargeur prescrit par le fabricant. Un chargeur convenant à un type de batterie peut présenter un risque d'incendie lorsqu'il est utilisé avec une autre batterie.

Utiliser uniquement les batteries recommandées pour l'appareil. L'utilisation d'autres types de batteries peut présenter un risque de blessure ou d'incendie.

Lorsque l'appareil n'est pas utilisé, tenir la batterie loin d'objets métalliques comme des trombones, des pièces de monnaie, des clés, des clous, des vis ou autres petits objets qui pourraient établir une liaison entre les bornes. Un court-circuit des bornes des batteries peut causer des brûlures ou un incendie.

En condition d'usage abusif, du liquide peut s'échapper de la batterie ; éviter tout contact avec ce liquide. En cas de contact accidentel, rincer abondamment avec de l'eau. En cas de contact avec les yeux, consulter également un médecin. Le liquide projeté peut causer des irritations ou des brûlures.

Ne pas utiliser une batterie ou un appareil endommagé ou qui a été modifié. Des batteries endommagées ou modifiées peuvent avoir un comportement imprévisible pouvant causer un incendie, une explosion ou un risque de blessure.

Ne pas exposer une batterie ou un appareil à la flamme ou à des températures excessives. L'exposition à une flamme ou à des températures supérieures à 130°C peut causer une explosion.

Respecter toutes les instructions de chargement et ne pas charger la batterie ou l'appareil à des températures qui ne sont pas incluses dans la gamme de températures indiquées dans la notice d'instructions. Un chargement mal effectué.

Confier les réparations à une personne qualifiée qui utilisera uniquement des pièces de remplacement identiques. Cette façon de faire garantira la sécurité du produit.

Ne pas modifier ni tenter de réparer l'appareil ou la batterie sauf comme il est indiqué dans les instructions d'utilisation et d'entretien.

Ne pas l'utiliser ni le stocker dans des environnements extrêmement chauds ou froids (en dessous de 0°C/32°F ou au-dessus de 40°C/104°F). Veuillez charger l'aspirateur sans fil dans des températures supérieures à 0°C/32°F et inférieures à 40°C/104°F.

Attention:

L'émetteur/récepteur exempt de licence contenu dans le présent appareil est conforme aux CNR d'Innovation, Sciences et Développement économique Canada applicables aux appareils radio exempts de licence. L'exploitation est autorisée aux deux conditions suivantes :

1. L'appareil ne doit pas produire de brouillage;
2. L'appareil doit accepter tout brouillage radioélectrique subi, même si le brouillage est susceptible d'en compromettre le fonctionnement.

— — —	Courant continu
~	Courant alternatif

Présentation du produit

FR

Liste des accessoires

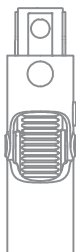

Adaptateur flexible

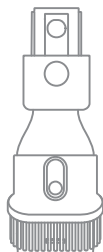

Outil de combinaison large

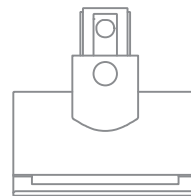

Mini-brosse motorisée



Tige d'extension

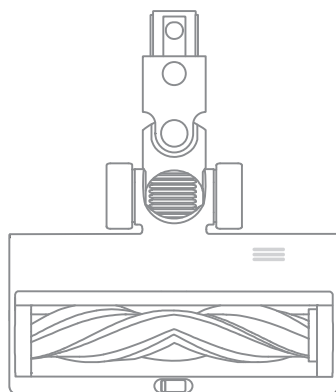

Brosse multisurfaces intelligente

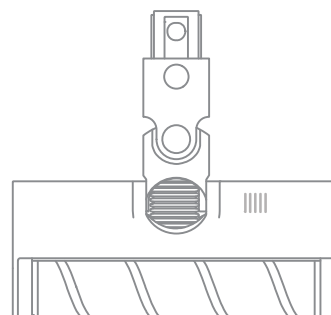

Brosse à rouleau souple



Buse d'aspiration flexible et plate

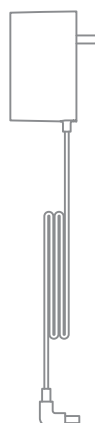

Chargeur

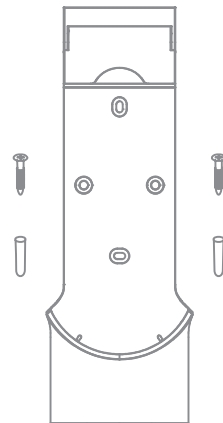

Station de charge et de stockage 2-en-1
(inclut 2 vis, 2 chevilles murales, un patron d'installation autocollant)

Rappel : Photo non contractuelle, veuillez vous référer aux objets concrets.

Présentation du produit

Nom du composant

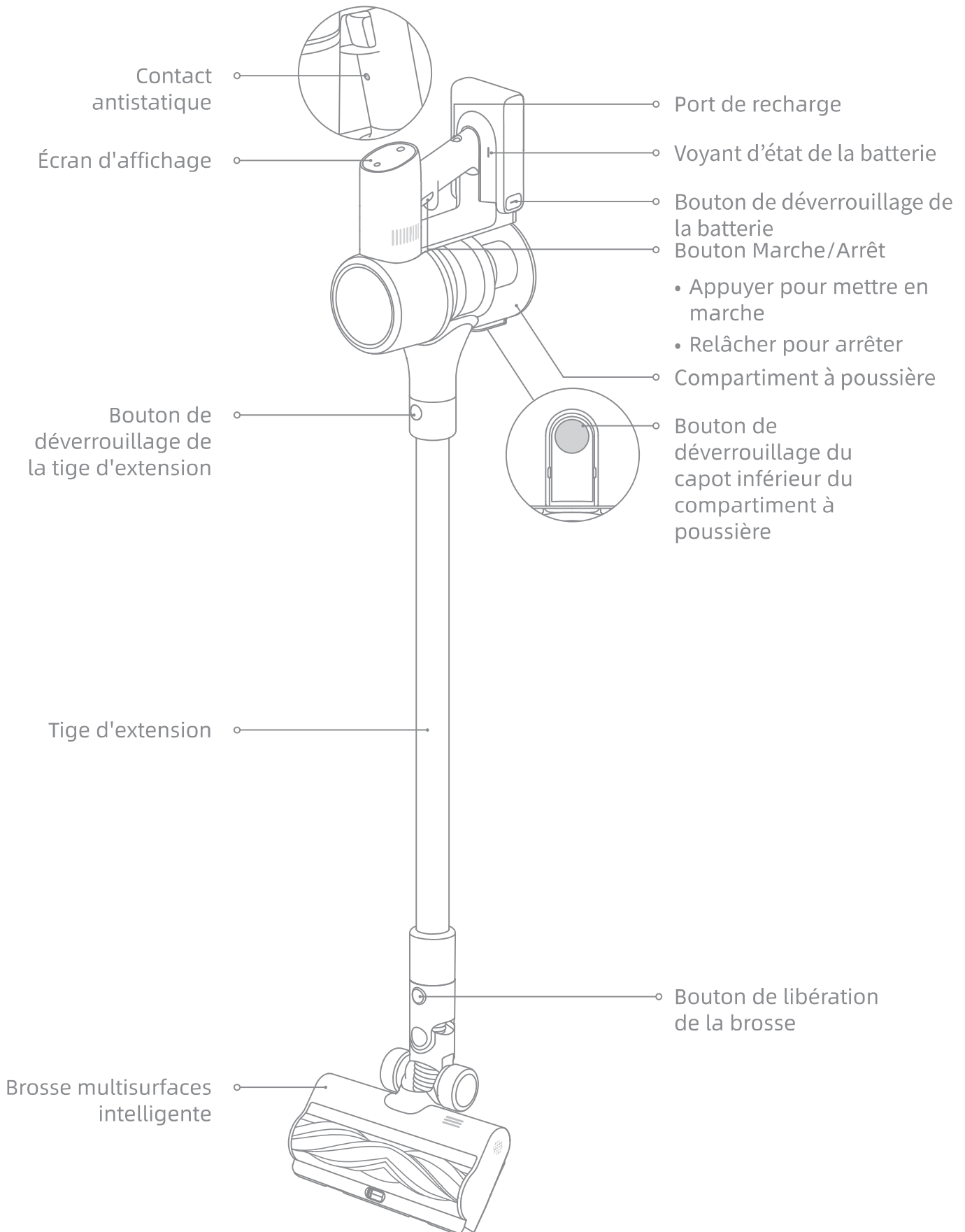

Présentation du produit

Introduction de l'écran d'affichage



Alarme de haute température



La brosse du rouleau est coincée



Conduit d'air bloqué



Erreurs



Filtre désinstallé/La durée de vie du filtre arrive à expiration



Indicateur de charge/de niveau de la batterie bas

- Rouge clignotant : Niveau de charge de la batterie $\leq 10\%$
- Clignotant rouge : Niveau de charge de la batterie $\leq 10\%$ (en charge)
- Clignotant vert : Niveau de charge de la batterie $> 10\%$ (en charge)

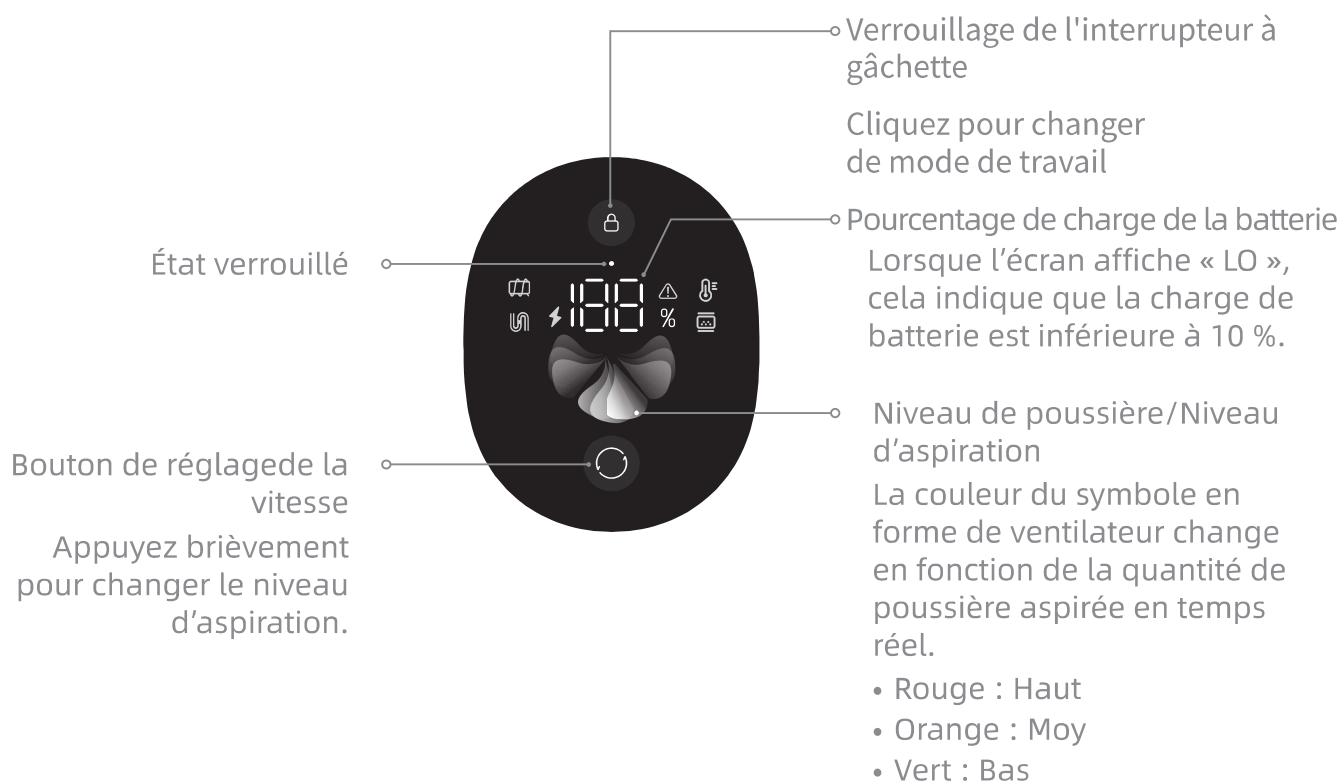

Procédure d'installation

Installation des accessoires sur l'aspirateur

☰ Insérer jusqu'à entendre un déclic

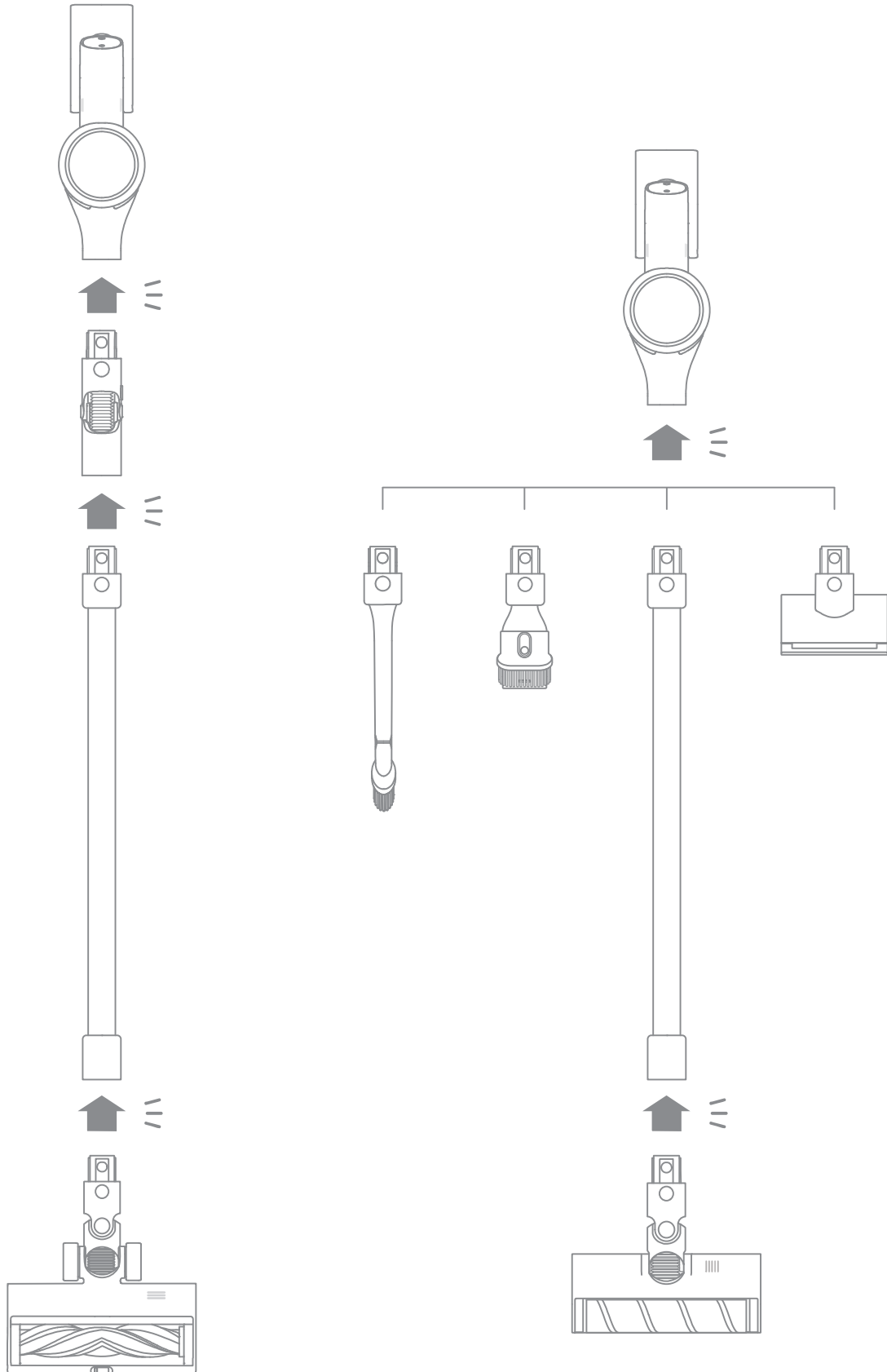

Installation du support de charge et de stockage 2-en-1

1. Le bas du patron d'installation autocollant doit être horizontal et à 115 cm (45,3") du sol minimum.
2. Utilisez une perceuse électrique avec une fraise de 8 mm pour percer un trou à chaque emplacement indiqué sur le patron d'installation. Ensuite, insérez une cheville murale dans chaque trou.
3. Alignez les trous de montage sur le support de charge et de stockage 2-en-1 et ceux percés dans le mur. Fixez le support au mur à l'aide des vis fournies.

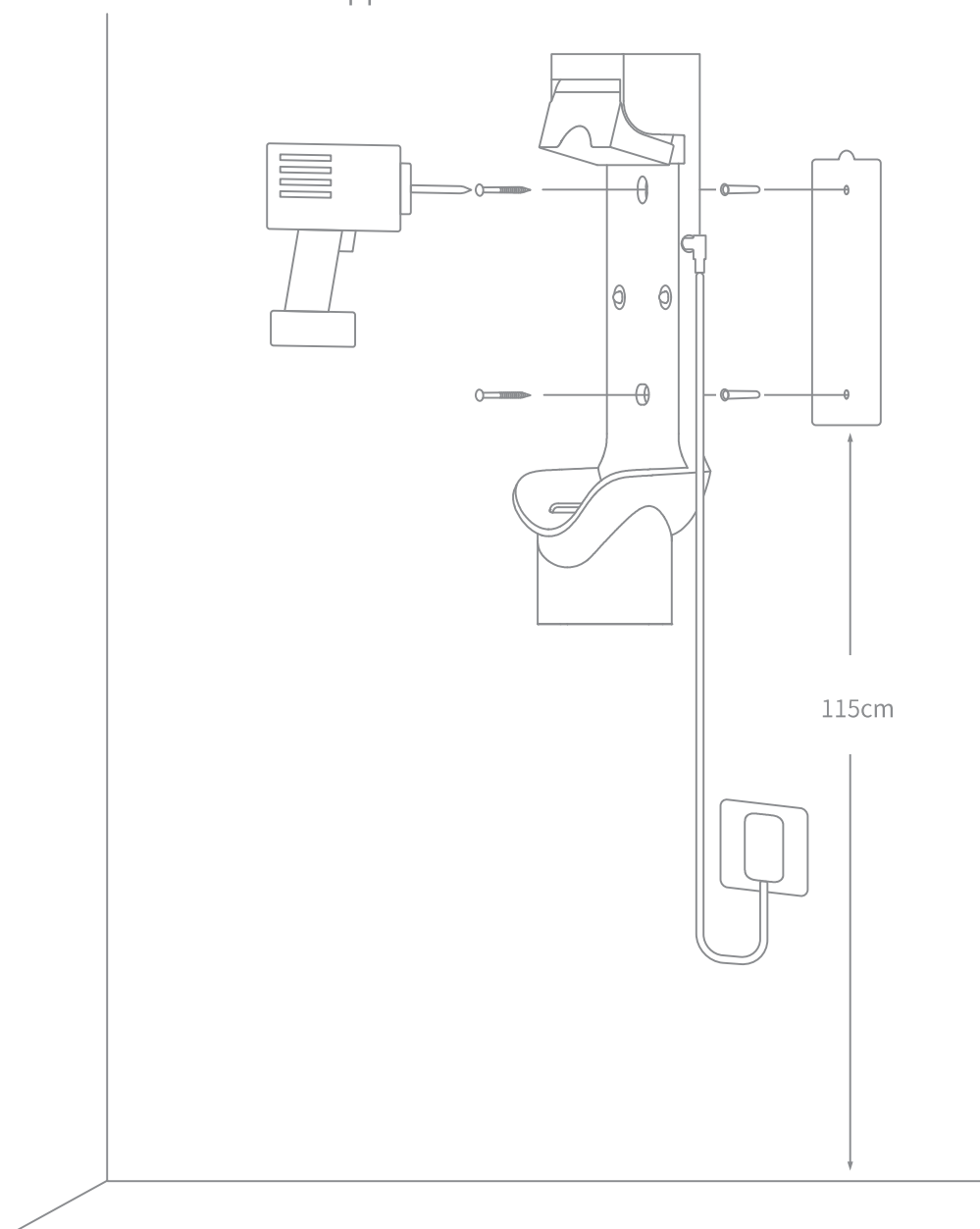

Remarque :

- Le support de charge et de stockage 2 en 1 est un accessoire en option. Vous pouvez l'installer en fonction de vos besoins.
- Le support de charge et de stockage 2 en 1 doit être installé dans un endroit frais et sec, avec une prise électrique à proximité. Avant de l'installer, assurez-vous qu'il n'y a pas de fils électriques ou de tuyaux dans l'espace situé directement derrière l'endroit où le support sera installé.

Recharge

Remarque :

- Chargez entièrement la batterie de l'aspirateur avant la première utilisation.
- Cette opération dure environ 4 heures.
- L'aspiration en mode Turbo pendant une période prolongée peut entraîner la surchauffe de la batterie, ce qui augmente le temps de charge. Laissez l'aspirateur refroidir pendant 30 minutes avant de le charger.

Modes de charge

Recharge de l'aspirateur avec le chargeur

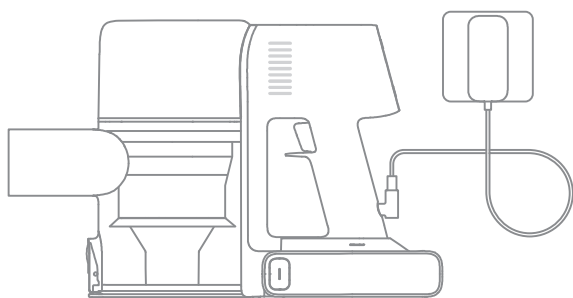

Chargement de l'aspirateur sur le support de charge

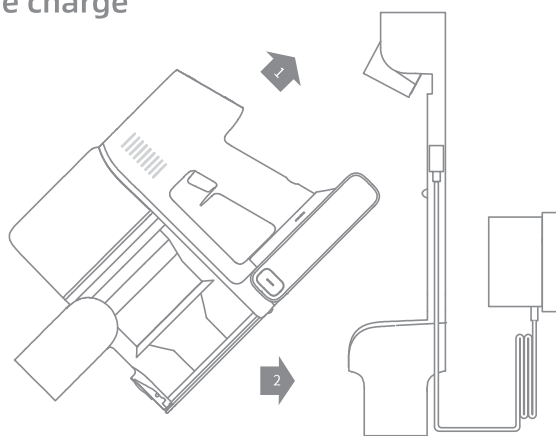

Remarque: Comme indiqué sur l'illustration, inclinez la machine pour la positionner sur le socle de charge.

Affichage de l'état de la batterie

Écran d'affichage

Le nombre figurant sur l'écran d'affichage représente le niveau de batterie actuel en pourcentage pendant la charge. Lorsque ce nombre atteint 100, la batterie est complètement chargée.



Voyant d'état de la batterie

Lors du chargement, le voyant clignote. Et quand la charge est terminée, le voyant reste allumé.

Remarque : Une fois l'aspirateur entièrement chargé, le voyant s'éteint au bout de 5 minutes et l'appareil passe en mode économie d'énergie.

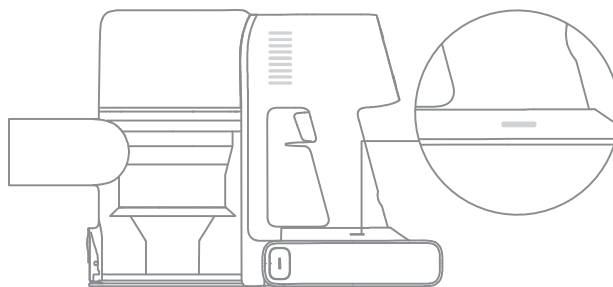

Mode de nettoyage

Il existe deux modes de fonctionnement pour l'aspirateur, qui peuvent être sélectionnés en fonction de vos propres besoins.

Mode 1 : Mode de nettoyage discontinu

Dans ce mode, appuyez brièvement sur l'interrupteur pour suspendre le fonctionnement ou démarrer à nouveau, et le mode de fonctionnement de l'aspirateur ne changera pas.



Mode 2 : Mode de nettoyage continu (Verrouillage de l'interrupteur à gâchette)

Cliquez sur le verrouillage de l'interrupteur à gâchette pour passer en mode de nettoyage continu lorsque l'aspirateur fonctionne. Relâchez ensuite l'interrupteur marche/arrêt pour mettre l'aspirateur en mode de nettoyage continu.

Utilisez le verrouillage de l'interrupteur à gâchette pour vous permettre de libérer vos doigts et éviter ainsi la fatigue causée par le maintien de l'interrupteur.

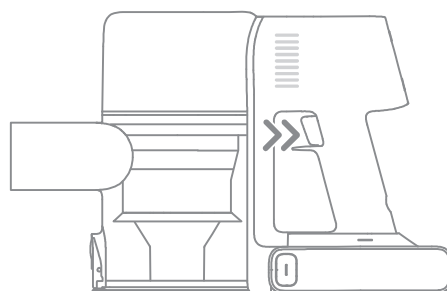

Remarque :

- Dans ce mode, l'indicateur de verrouillage s'allume en permanence.
- Cliquez à nouveau sur le verrouillage de l'interrupteur à gâchette pour quitter le mode de nettoyage continu.

Commutateur de vitesses

Appuyez sur le bouton  pour changer de niveau entre auto et turbo.

En mode Turbo, toutes les icônes en forme de ventilateur s'allument en blanc.

Le niveau d'aspiration et la couleur du symbole en forme de ventilateur changent en fonction de la quantité de poussière aspirée uniquement en mode automatique.

Mode d'utilisation

Utilisation des différents accessoires

Brosse multisurfaces intelligente

Remarque :

- La brosse multisurfaces intelligente peut être fixée directement à l'aspirateur.
- Lorsque l'appareil démarre, les lumières devant la brosse à rouleau s'allumeront automatiquement, ce qui est pratique à l'utilisation.
- Adapte à l'aspiration des tapis d'épaisseur fine/moyenne, carreaux et sols
- Pour aspirer les grosses particules (telles que les grains de café, les flocons de maïs, etc.) en activant l'interrupteur de la brosse.

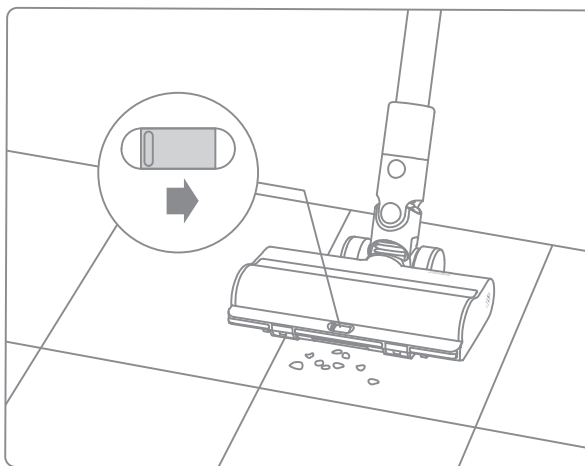

Brosse à rouleau souple

Convient pour nettoyer les sols durs tels que le marbre et les planchers.

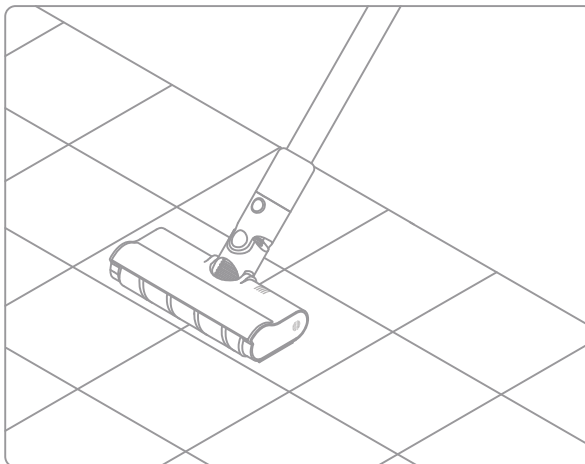

Outil à combinaison large

Pour l'aspiration de rideaux, canapés, intérieur de véhicules, tables de salon, etc.

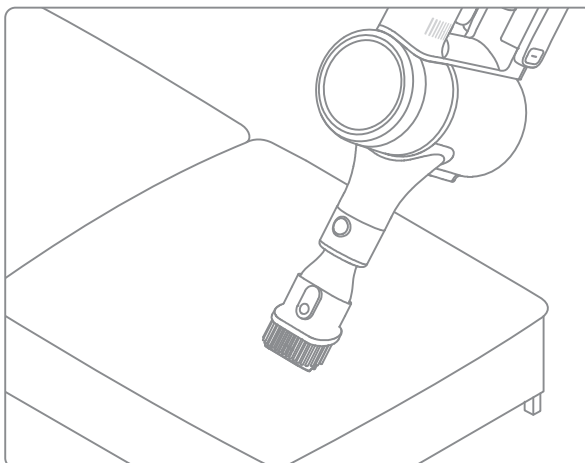

Mini-brosse motorisée

Pour l'aspiration de poussière, poils d'animaux et autres résidus tenaces sur des canapés, linges de lit et autres surfaces en tissu.

Remarque : il n'est pas recommandé de passer l'aspirateur sur les surfaces qui accrochent, comme la soie.

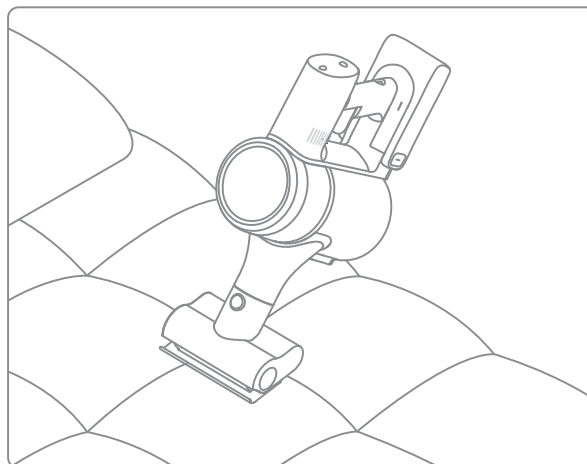

Adaptateur flexible

Le fait de plier et d'étendre le manche en un clic permet d'atteindre facilement le dessous des meubles bas, comme le lit et le canapé.

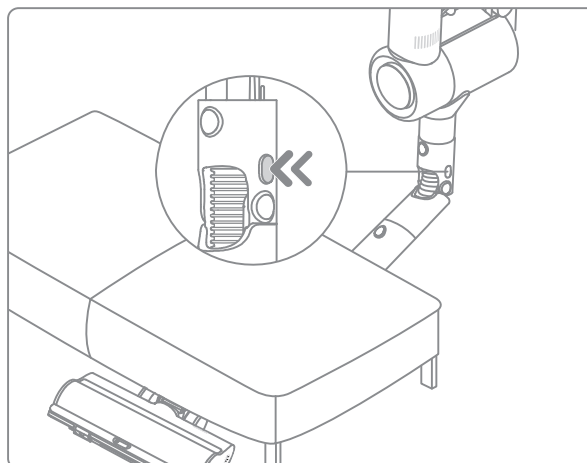

Buse d'aspiration flexible et plate

Brosse souple et pliable pour une plus grande flexibilité d'absorption de la poussière dans un espace étroit.

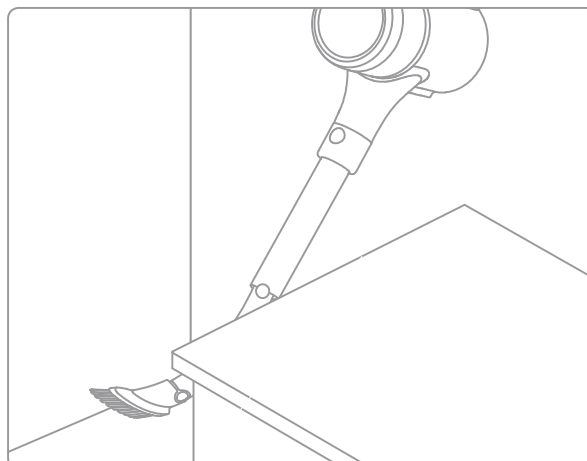

Remarque :

- Si un pièce rotative se coince, l'aspirateur est susceptible de s'éteindre automatiquement. Retirez tout objet coincé dans l'aspirateur, puis poursuivez votre utilisation.
- En cas de surchauffe de la batterie, l'aspirateur s'arrête automatiquement. Attendez que la température de la batterie revienne à la normale, puis reprenez l'utilisation.

Entretien et maintenance

Précautions concernant la maintenance

- Utilisez toujours des pièces d'origine, faute de quoi la garantie pourrait être annulée.
- En cas d'obstruction du filtre ou du bec, l'aspirateur s'arrête de fonctionner peu après avoir été mis sous tension. Nettoyez le filtre ou le bec afin de rétablir son fonctionnement.
- Si vous ne prévoyez pas d'utiliser l'aspirateur pendant une période prolongée, chargez-le entièrement, débranchez-le, puis entreposez-le dans un endroit frais, à l'abri de l'humidité et de la lumière directe du soleil. Afin d'éviter une décharge excessive de la batterie, rechargez l'aspirateur au moins une fois tous les trois mois.

Nettoyage de l'aspirateur Vacuum Cleaner

Essayez l'aspirateur avec un chiffon doux et sec.

Nettoyage du compartiment à poussière, du préfiltre et de l'ensemble cyclone

1. Appuyez sur le bouton de déverrouillage du capot inférieur du compartiment à poussière, puis videz celui-ci.

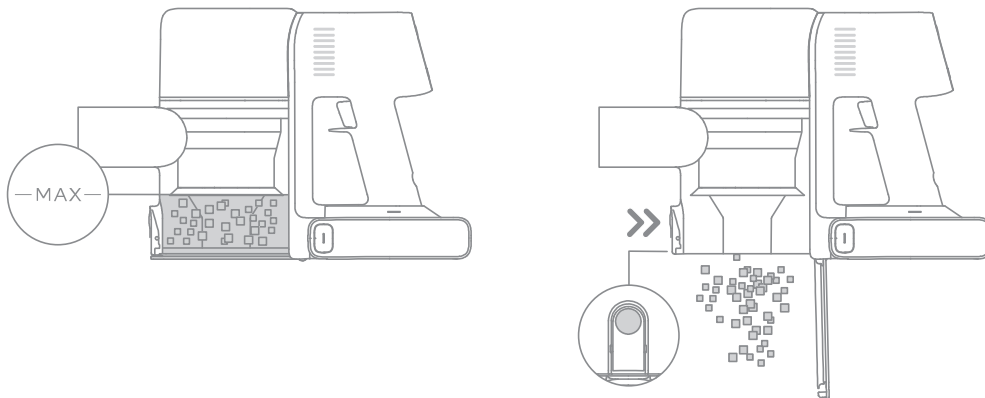

2. Poussez l'interrupteur de déverrouillage du compartiment à poussière dans la direction indiquée par la flèche, puis retirez délicatement le compartiment à poussière de l'aspirateur.

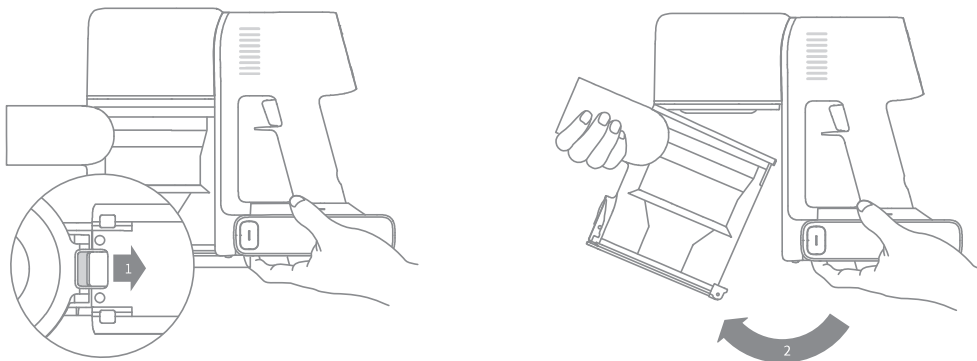

Remarque :

- La capacité de nettoyage de l'aspirateur diminuera si le compartiment à poussière est rempli jusqu'au niveau « MAX ». Videz-le pour améliorer les performances.
- Avant de vider le compartiment, assurez-vous d'avoir bien débranché l'aspirateur et n'appuyez pas sur le bouton marche/arrêt.

Entretien et maintenance

3. Retirez d'abord le préfiltre, puis levez la poignée de l'ensemble cyclone et tournez-la dans le sens inverse des aiguilles d'une montre jusqu'à ce qu'elle ne puisse plus tourner. Tirez ensuite pour soulever l'ensemble cyclone.

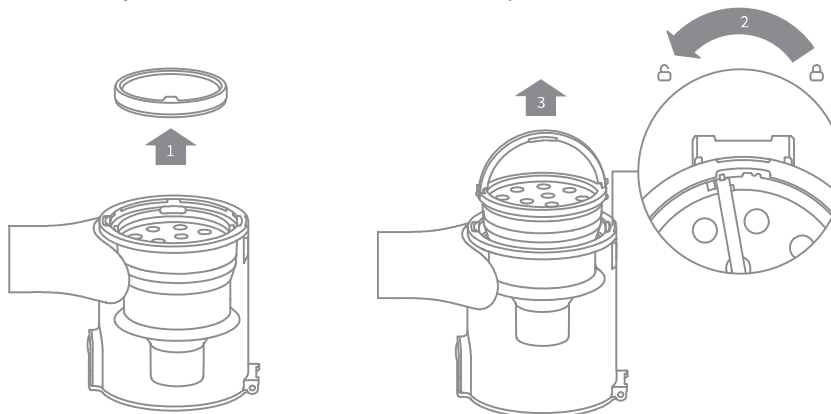

4. Veuillez essuyer la tasse à poussière avec un chiffon doux et humide. Veuillez essorer le chiffon à poussière avant utilisation.

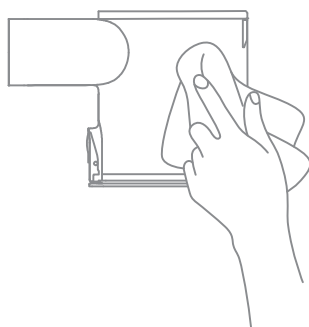

Pour réduire le risque de choc électrique, ne rincez pas le compartiment à poussière avec de l'eau.

5. Rincer l'ensemble du ensemble cyclone et préfiltre jusqu'à ce qu'ils soient propres. Après le lavage, laissez sécher à l'air pendant au moins 24 heures.

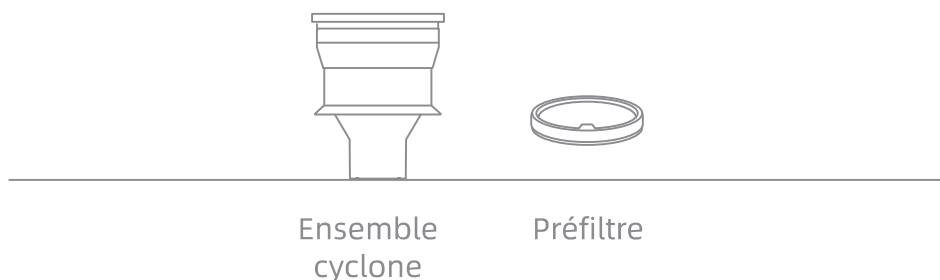
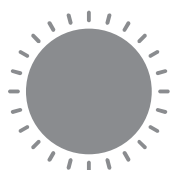

Remarque : Il est recommandé de nettoyer le pré-filtre, au moins, une fois tous les 3 mois et le système cyclone, au moins, une fois tous les 6 mois.

Installation du compartiment à poussière, du préfiltre et de l'ensemble cyclone

1. Insérez l'ensemble cyclone à la verticale dans le compartiment à poussière. Assurez-vous que la poignée de l'ensemble cyclone est alignée avec l'encoche située à gauche du compartiment à poussière. Tournez la poignée dans le sens des aiguilles d'une montre jusqu'à ce qu'elle se verrouille, puis rabattez-la.
2. Placez le préfiltre face vers le haut dans l'ensemble cyclone.

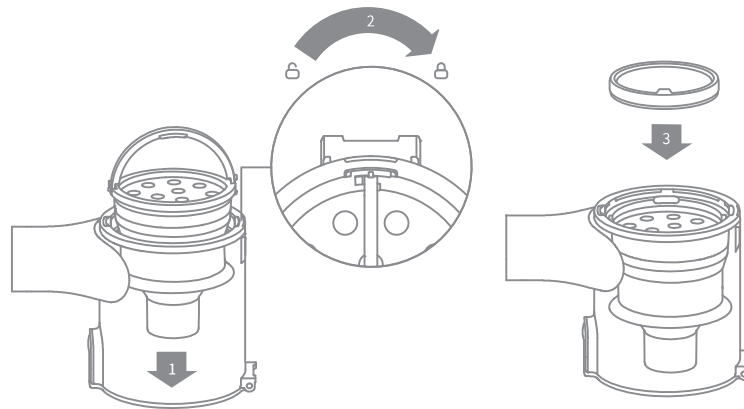

3. Inclinez légèrement le compartiment à poussière pour que son encoche soit alignée avec le clip sur l'aspirateur. Enfoncez délicatement le compartiment à poussière jusqu'à entendre un déclic.

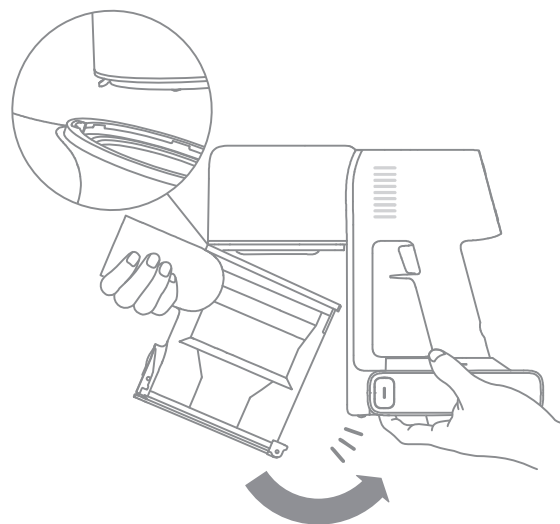

Nettoyage du filtre

1. Retirez le compartiment à poussière comme illustré sur le schéma.

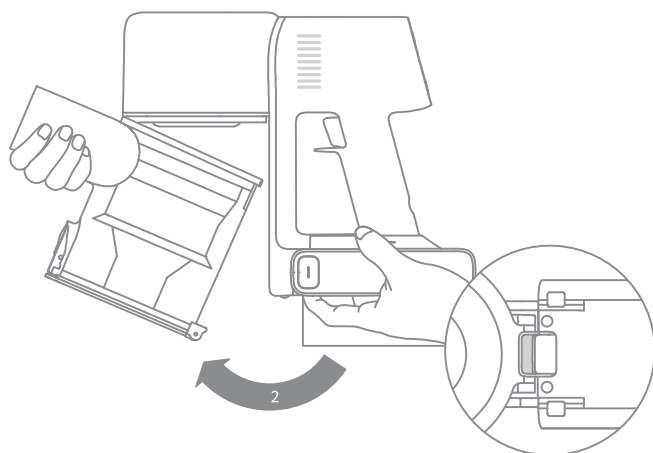

2. Retirez le filtre de l'aspirateur en tirant dessus, dans la direction indiquée sur le schéma.

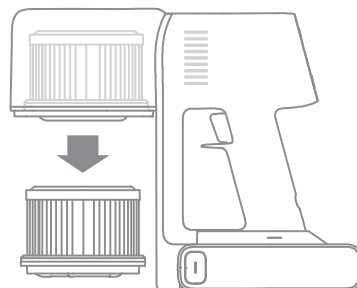

3. Nettoyez le filtre avec de l'eau claire. Assurez-vous de faire pivoter le filtre à 360° afin de bien éliminer toute poussière coincée dedans. Tapotez légèrement le filtre plusieurs fois pour éliminer tout excès de poussière.

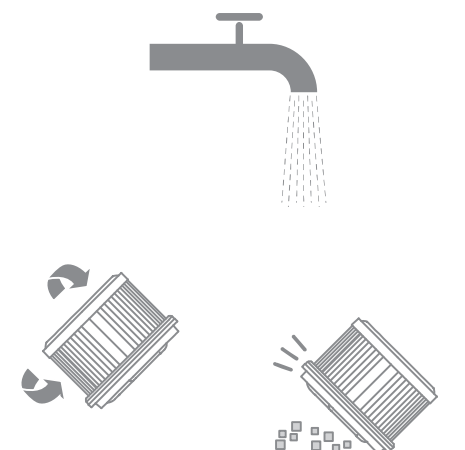

4. Laissez le filtre sécher complètement pendant au moins 24 heures.

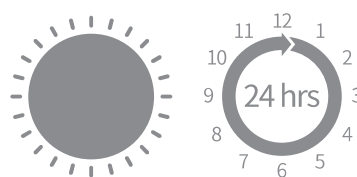

Remarque :

- Il est recommandé de nettoyer le filtre tous les 4 à 6 mois.
- Pour nettoyer le filtre, n'utilisez que de l'eau claire. N'utilisez pas de détergents.
- N'essayez pas de nettoyer le filtre avec une brosse ou vos doigts.

Installation du filtre

1. Insérez le filtre dans l'aspirateur et enfoncez-le délicatement, comme indiqué sur le schéma.

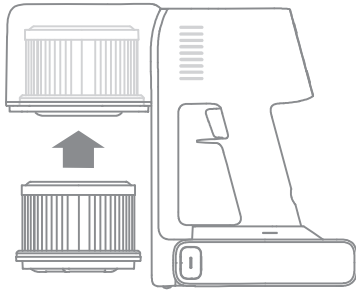

2. Réinstallez le compartiment à poussière.

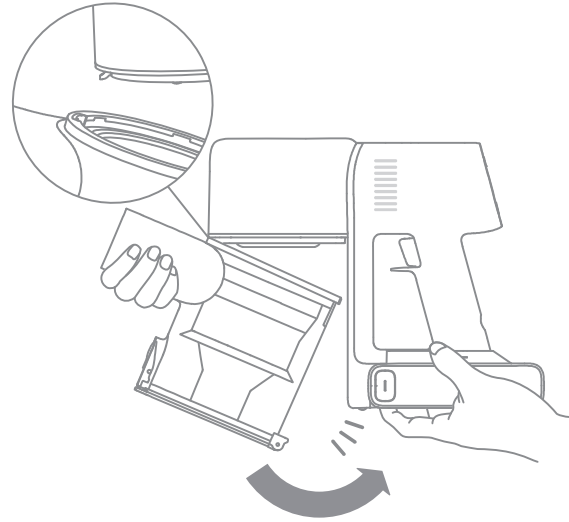

Nettoyage de la brosse multisurfaces intelligente

1. Tournez le verrou dans le sens inverse des aiguilles d'une montre jusqu'à ce qu'il s'arrête, puis retirez le rouleau de la brosse à rouleau.

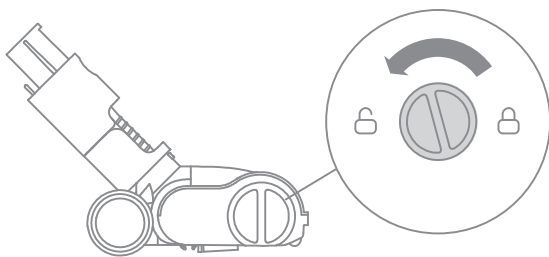

2. Utilisez des ciseaux pour couper les poils et les fibres qui restent coincés sur le rouleau. Essuyez la poussière de l'encoche et du couvercle transparent avec un chiffon sec ou une serviette en papier. Séchez-les soigneusement avant de les utiliser.

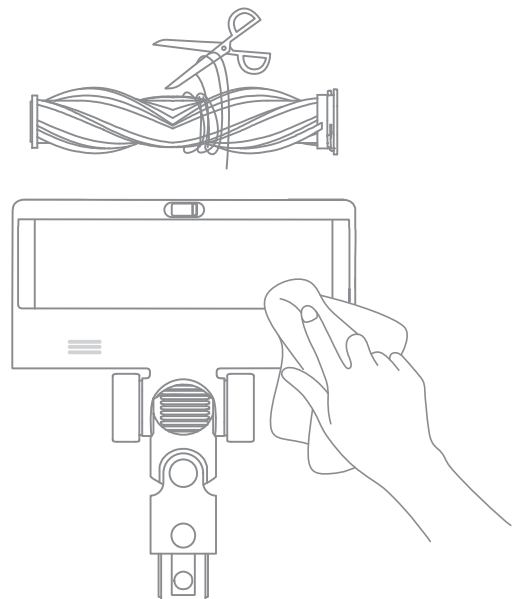

3. Lorsqu'il est sale, rincez le rouleau à l'eau claire jusqu'à ce qu'elle soit propre.

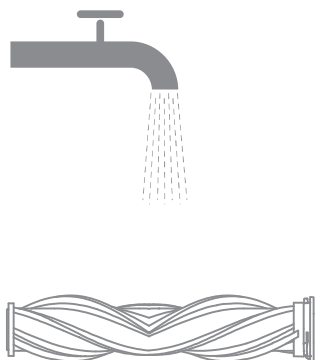

4. Mettez le rouleau en position verticale pendant au moins 24 heures jusqu'à ce qu'elle soit complètement sec.

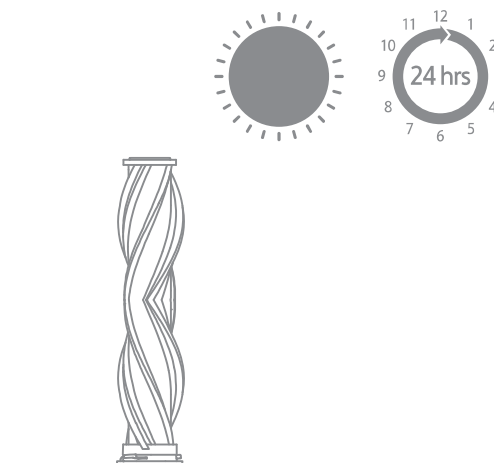

Nettoyage de la brosse à rouleau souple

1. Comme le montre l'image, appuyez sur le bouton de déverrouillage du rouleau de brosse pour retirer le rouleau de la fente.

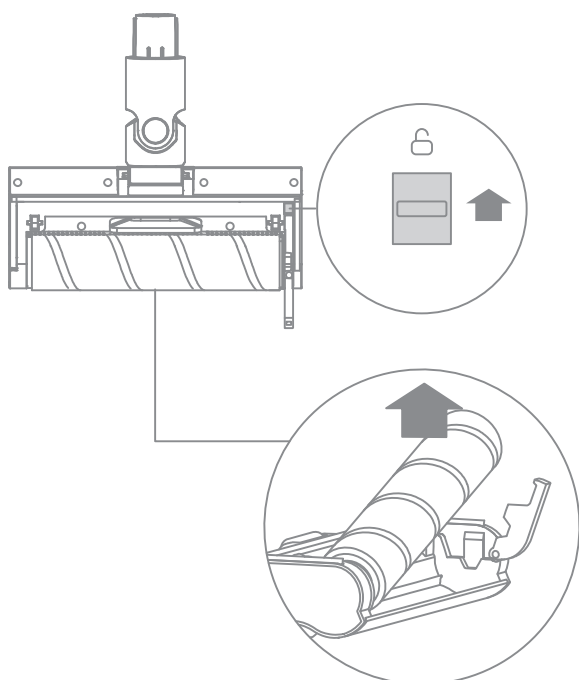

2. Utilisez des ciseaux pour couper les poils et les fibres qui se coincent sur le rouleau de brosse et les roues. Enlevez la poussière de l'encoche et du couvercle transparent avec un chiffon sec ou une serviette en papier. Bien sécher avant d'utiliser.

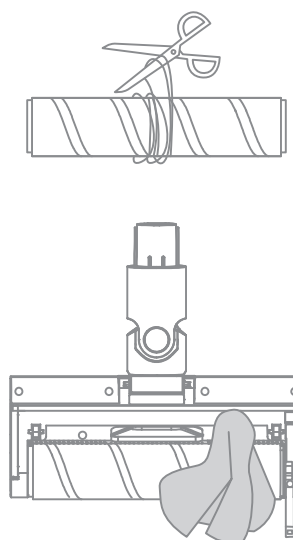

FR Entretien et maintenance

3. Lorsqu'il est sale, rincez le rouleau à l'eau claire jusqu'à ce qu'elle soit propre.

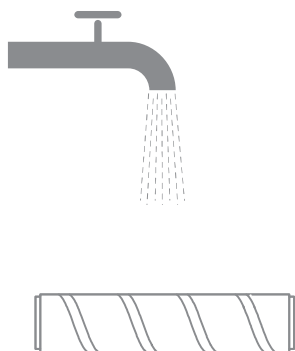

4. Mettez le rouleau en position verticale pendant au moins 24 heures jusqu'à ce qu'elle soit complètement sec.

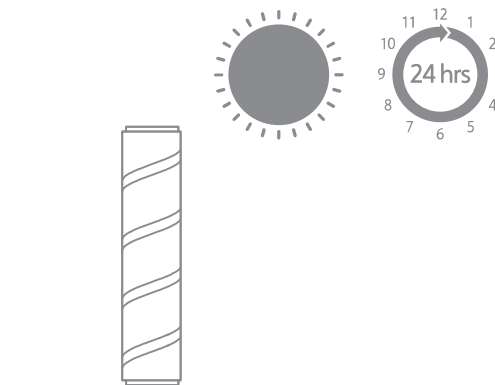

Nettoyage de la mini-brosse motorisée

1. Utilisez une pièce de monnaie pour faire tourner le verrou dans le sens inverse des aiguilles d'une montre jusqu'à entendre un déclic.



2. Après avoir déverrouillé la mini-brosse motorisée, retirez le rouleau, puis rincez-la et nettoyez-la.

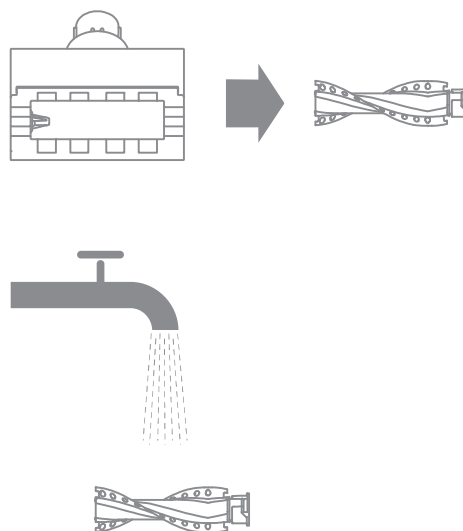

3. Placez le rouleau en position verticale dans un endroit bien ventilé pendant au moins 24 heures, jusqu'à ce qu'elle soit complètement sèche.

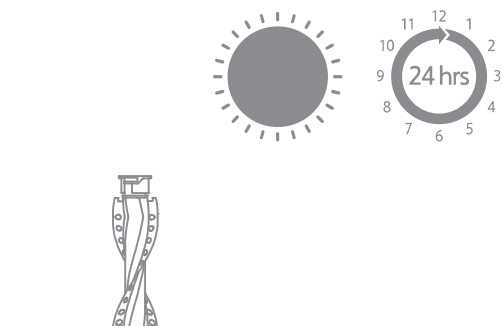

4. Une fois que le rouleau est sèche, réinstallez-la en suivant les étapes de démontage en sens inverse.



Batterie

L'aspirateur contient une batterie lithium-ion rechargeable disposant d'un nombre limité de cycles de charge. Après un usage prolongé, la batterie est susceptible de se décharger rapidement. Si c'est le cas, cela signifie que la batterie est arrivée au bout de sa durée de vie et doit être remplacée.

1. Appuyez sur le bouton de déverrouillage de la batterie et faites-la glisser vers la droite pour la retirer, comme illustré sur le schéma.
2. Installez la nouvelle batterie.

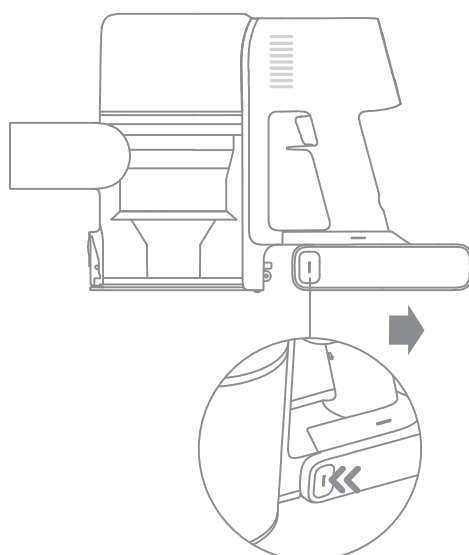

Caractéristiques

Aspirateur			
Modèle	VTV97A	Tension de charge	34 V ===
Puissance nominale	570 W	Tension nominale	29,6 V ===
Temps de Charge	environ 4 heures		
Brosse multisurfaces intelligente			
Modèle	VMB9		
Puissance nominale	40 W	Tension nominale	25,2 V ===
Brosse à rouleau souple			
Modèle	ASF4		
Puissance nominale	40 W	Tension nominale	25,2 V ===
Mini-brosse motorisée			
Modèle	VMM4		
Puissance nominale	20 W	Tension nominale	25,2 V ===
Chargeur			
Modèle	ZD024M340090US		
Entrée	100 - 240 V ~ 50-60 Hz, 0,8 A max	Sortie	34 V === 0,9 A
Batterie rechargeable lithium-ion			
Modèle	P2033-8S1P-GYA		
Tension nominale	29,6 V ===	Capacité nominale	2900 mAh
Énergie	81,4 Wh	Capacité de fonctionnement	2750 mAh





La batterie lithium-ion contient des substances dangereuses pour l'environnement. Avant de mettre l'aspirateur au rebut, retirez d'abord la batterie pour la jeter ou la recycler conformément à la législation et à la réglementation locales du pays ou de la région dans lequel ou laquelle il est utilisé.

En cas de dysfonctionnement de l'aspirateur, consultez le tableau ci-dessous.

Erreur	Cause possible	Solution
L'aspirateur ne fonctionne pas.	La batterie est déchargée ou faible.	Rechargez complètement l'aspirateur avant de reprendre votre utilisation.
	Le mode de protection contre la surchauffe se déclenche suite à une obstruction.	Attendez que l'aspirateur refroidisse, puis réactivez-le.
	L'orifice d'aspiration ou le conduit d'air est obstrué.	Retirez les débris susceptibles de bloquer l'orifice d'aspiration ou le conduit d'air.
La puissance d'aspiration est affaiblie.	Le compartiment à poussière est rempli et/ou le filtre est obstrué.	Videz le compartiment à poussière et nettoyez l'ensemble filtre .
	L'accessoire est obstrué.	Retirez les débris susceptibles d'obstruer l'accessoire.
Le moteur fait un bruit anormal.	L'orifice d'aspiration principal ou la tige d'extension est obstrué.	Éliminez toute obstruction au niveau de l'orifice d'aspiration principal ou de la tige d'extension.
Le premier voyant est rouge après avoir allumé l'aspirateur.	La batterie est endommagée.	Contactez le service après-vente pour assurer la maintenance.
Le premier voyant clignote en rouge quand l'aspirateur est en charge.	Le chargeur n'est pas compatible.	Utilisez uniquement le chargeur d'origine pour recharger l'aspirateur.
Le voyant de batterie ne s'allume pas lorsque l'aspirateur est en charge.	Le chargeur n'est pas connecté à l'aspirateur.	Assurez-vous que le chargeur est branché correctement.
	La batterie est complètement chargée et l'appareil est passé en mode veille.	L'aspirateur peut être utilisé normalement.
	Si le problème persiste après avoir écarté les deux possibilités ci-dessus, contactez le service après-vente qui vous aidera.	
La batterie charge lentement.	La température de la batterie est trop basse ou trop élevée.	Attendez que la température de la batterie revienne à un niveau normal, puis reprenez votre session de nettoyage.
Les indicateurs DEL de la brosse multisurfaces intelligente ne fonctionnent pas.	La lampe à LED est endommagée.	Contactez le service après-vente qui vous aidera.

Dépannage

Si l'aspirateur ne fonctionne pas correctement, l'écran affiche un message d'erreur. Veuillez vous référer au tableau de dépannage pour trouver votre solution.

Icône d'erreur	Statut	Message d'erreur	Solutions
	Rouge clignotant	Alarme de haute température	Attendez que la température de la batterie revienne à un niveau normal avant de reprendre votre session de nettoyage.
	Orange clignotant	La brosse du rouleau est coincée	Reportez-vous à la section Guide d'entretien [Nettoyage de la brosse multi-surfaces intelligente] pour nettoyer les fibres et poils enroulés autour du rouleau de brosse.
	Orange clignotant	Conduit d'air bloqué	Vérifiez si le compartiment à poussière, la tige d'extension ou la brosse est bloqué.
	Orange clignotant	La durée de vie du filtre arrive à expiration	Veillez remplacer le filtre à temps. Après avoir remplacé le filtre, maintenez le verrou de la gâchette enfoncé pendant 3 secondes pour réinitialiser le filtre.
	Orange fixe	Filtre désinstallé	Assurez-vous que le filtre et le préfiltre sont correctement installés.
	Rouge fixe	Erreurs	Contactez le service après-vente qui vous aidera.
Si un code d'erreur entre E0 et E4 s'affiche, contactez le service après-ventes pour une réparation.			

INSTRUCCIONES IMPORTANTES DE SEGURIDAD

Cuando utiliza un aparato eléctrico, siempre debe seguir las precauciones básicas, incluidas las siguientes:

LEA TODAS LAS INSTRUCCIONES ANTES DE USAR (ESTE APARATO). El incumplimiento de las advertencias e instrucciones puede provocar descarga eléctrica, incendio y/o lesiones graves.

GUARDE ESTAS INSTRUCCIONES

Solo para uso doméstico.

ADVERTENCIA - Para reducir el riesgo de incendio, descarga eléctrica o lesiones:

No lo utilice al aire libre o sobre superficies mojadas.

No permita que se utilice como un juguete. Debe prestar mucha atención cuando se utiliza cerca de niños, mascotas o plantas.

Use únicamente como se describe en este manual. Sólo utilice los accesorios recomendados por el fabricante.

No lo utilice con el cable o enchufe dañado. Si el aparato no funciona correctamente, se ha caído, dañado, dejado al aire libre o sumergido en agua, remítalo a un centro de servicio.

No tire ni transporte agarrando el cable, no use el cable como asa, no cierre puertas encima del cable ni pase el cable por bordes o esquinas afiladas. No pase el aparato por encima del cable. Mantenga el cable alejado de superficies calientes.

No desenchufe tirando del cable. Para desenchufar, agarre el enchufe, no el cable.

No manipule el cargador, el enchufe del cargador y los terminales del cargador con las manos mojadas.

No coloque ningún objeto en las aberturas. No lo utilice si tiene alguna abertura bloqueada; manténgalo libre de polvo, pelusas, cabello y cualquier material que pueda reducir el flujo de aire.

Mantenga el cabello, la ropa holgada, los dedos y todas las partes del cuerpo alejados de las aberturas y las piezas móviles.

Tenga mucho cuidado cuando limpie escaleras. No lo use para limpiar líquidos inflamables o combustibles, como gasolina, ni lo use en zonas donde puedan estar presentes.

No limpie nada que se esté quemando o humeando, como cigarrillos, cerillas o cenizas calientes.

No lo utilice sin el compartimento de polvo o los filtros instalados. Evite el encendido involuntario. Asegúrese de que el interruptor esté apagado antes de conectarlo a la batería, levantarlo o transportarlo. Transportar el aparato con el dedo apoyado en el interruptor o energizar el aparato con el interruptor encendido puede causar accidentes.

Desconecte la batería del aparato antes de realizar cualquier ajuste, cambiar accesorios o almacenar el aparato.

Estas medidas preventivas de seguridad reducen el riesgo de encender por accidente el aparato.

Recargue sólo con el cargador especificado por el fabricante.

Un cargador adecuado para un tipo de batería puede provocar riesgo de incendio si se utiliza en otra batería.

Use sus aparatos sólo con las baterías específicamente indicadas. El uso de cualquier otra batería puede provocar riesgo de lesiones e incendio.

Cuando la batería no esté en uso, manténgala alejada de objetos metálicos, como clips de papel, monedas, llaves, clavos, tornillos u otros objetos metálicos pequeños que pueden provocar la conexión de los terminales. Un cortocircuito en los terminales de la batería puede provocar quemaduras o incendios.

Bajo condiciones abusivas, puede haber fugas de líquido en la batería; evite el contacto. Si ocurre contacto accidental, enjuague con agua. Si el líquido entra en contacto con los ojos, busque atención médica. El líquido derramado de la batería puede provocar irritación o quemaduras.

No utilice una batería o un aparato dañado o modificado. Las baterías dañadas o modificadas pueden tener un comportamiento impredecible que resulte en fuego, explosión o lesiones.

No exponga una batería o un aparato al fuego ni a temperaturas excesivas. La exposición al fuego o una temperatura superior a 130°C puede provocar explosiones.

Siga todas las instrucciones de carga y no cargue la batería o el aparato fuera del rango de temperatura indicado en las instrucciones.

La carga incorrecta o a temperaturas fuera del rango indicado puede dañar la batería y aumentar el riesgo de incendio.

Remita el servicio a un técnico calificado que utilice únicamente idénticas piezas de repuesto. Esto asegurará que se mantenga la seguridad del producto.

No modifique ni intente reparar el aparato o la batería, excepto de la forma indicada en las instrucciones de uso y cuidado.

No utilice ni almacenamiento en ambientes muy calientes o fríos (por debajo de 0°C / 32°F o por encima de 40°C / 104°F). Cargue la aspiradora inalámbrica a temperatura de entre 0°C/32°F y 40°C/104°F.

Precaución:

Este dispositivo cumple con la Parte 15 de las Normas de la FCC / Innovación, Ciencia y Desarrollo Económico RSS(s) exentos de licencia de Canadá. El funcionamiento está sujeto a las siguientes dos condiciones:

- (1) este dispositivo no puede causar interferencias dañinas.
- (2) este dispositivo debe aceptar cualquier interferencia recibida, incluida la interferencia que pueda provocar un funcionamiento no deseado.

Cambios o modificaciones no aprobados expresamente por la parte responsable del cumplimiento podrían anular la autoridad del usuario para operar el equipo.

Este equipo ha sido probado y se determinó que cumple con los límites para un dispositivo digital de Clase B, de conformidad con la parte 15 de las Normas de la FCC. Estos límites están diseñados para brindar una protección razonable contra interferencias dañinas en una instalación residencial. Este equipo genera usos y puede irradiar energía de radiofrecuencia y, si no se instala y utiliza de acuerdo con las instrucciones, puede causar interferencias dañinas en las comunicaciones por radio. Sin embargo, no hay garantía de que no se produzcan interferencias en una instalación en particular. Si este equipo causa interferencias dañinas en la recepción de radio o televisión, lo que se puede determinar con apagar y encender el equipo, se recomienda que el usuario intente corregir la interferencia mediante una o más de las siguientes acciones.

≡≡≡	Corriente continua
~	Corriente alterna

ES Descripción del producto

Lista de accesorios



Adaptador flexible

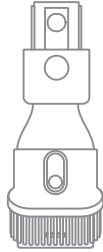

Herramienta de combinación ancha

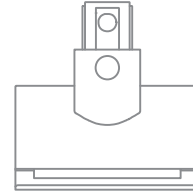

Mini-cepillo motorizado



Tubo extensor

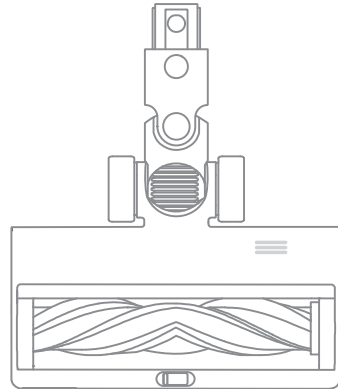

Cepillo Smart Multisuperficies

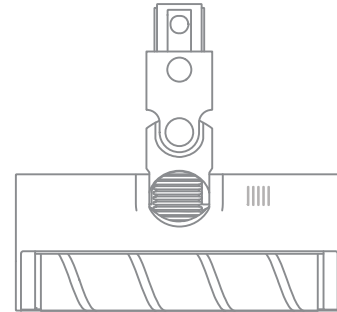

Cepillo de rodillo suave



Herramienta de combinación flexible

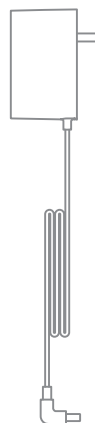

Cargador

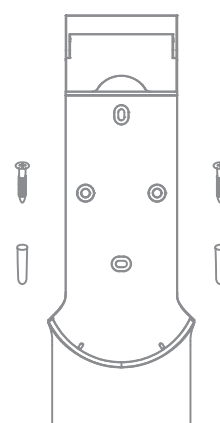

Montaje de carga y almacenamiento 2-en-1
(incluidos 2 tornillos, 2 tacos y una plantilla de montaje adhesiva)

Nota: La imagen es solo de referencia, el objeto real no necesariamente se relaciona con la imagen.





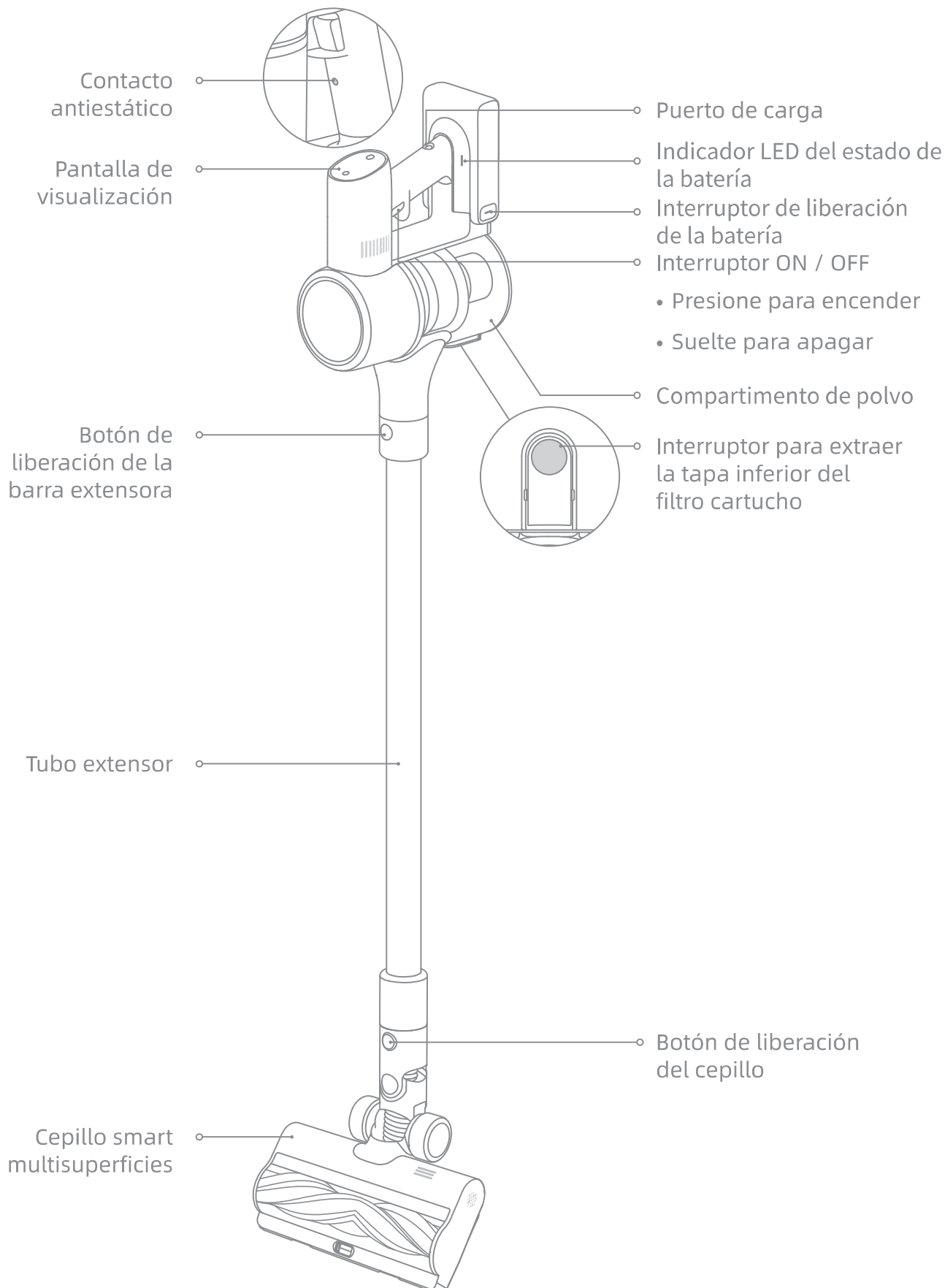

Descripción del producto

Nombre del componente



ES Descripción del producto

Presentación de Funciones de Pantalla

-  Advertencia de alta temperatura
-  El rodillo está atascado
-  Conducto de aire bloqueado
-  Error
-  Filtro no instalado/El filtro está caducando
-  Cargando/Indicador de bajo nivel de batería
 - Rojo parpadeante: Nivel de batería $\leq 10\%$
 - Rojo pulsante: Nivel de batería $\leq 10\%$ (cargando)
 - Verde pulsante: Nivel de batería $> 10\%$ (cargando)

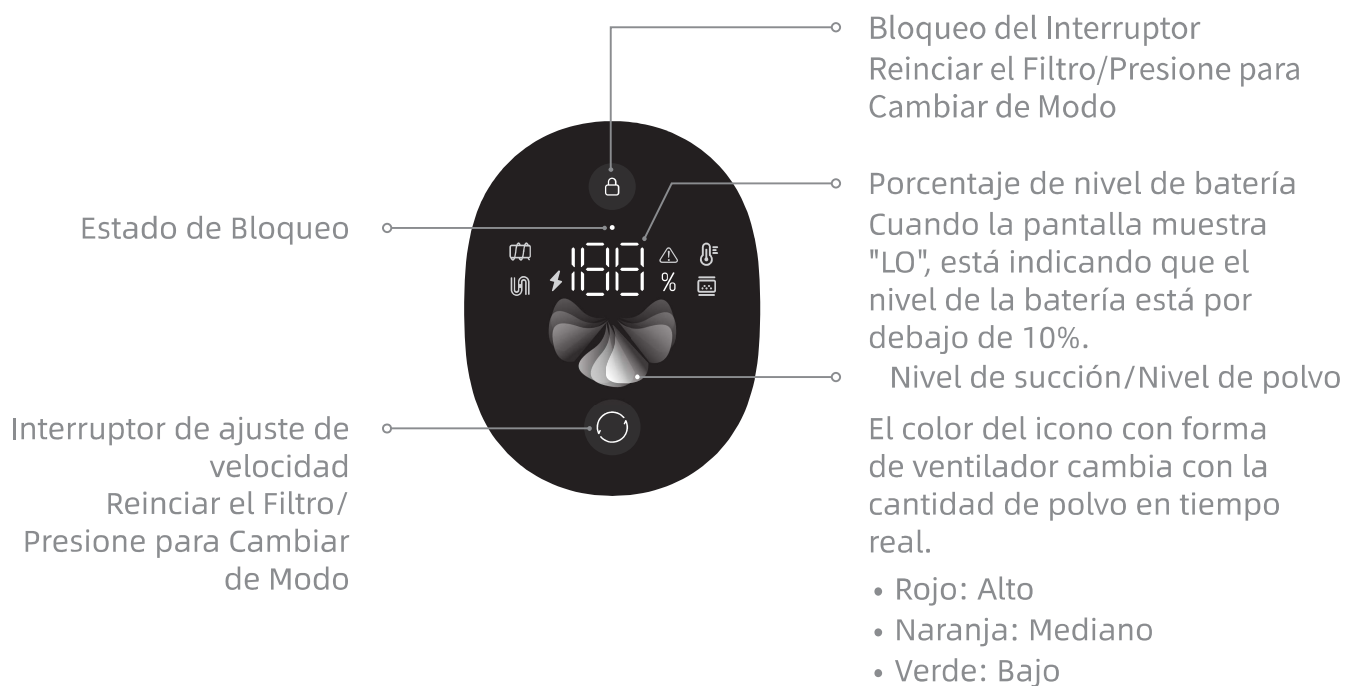

Montaje

Instalar los accesorios en la aspiradora

☰ Insértelo hasta que encaje en su sitio

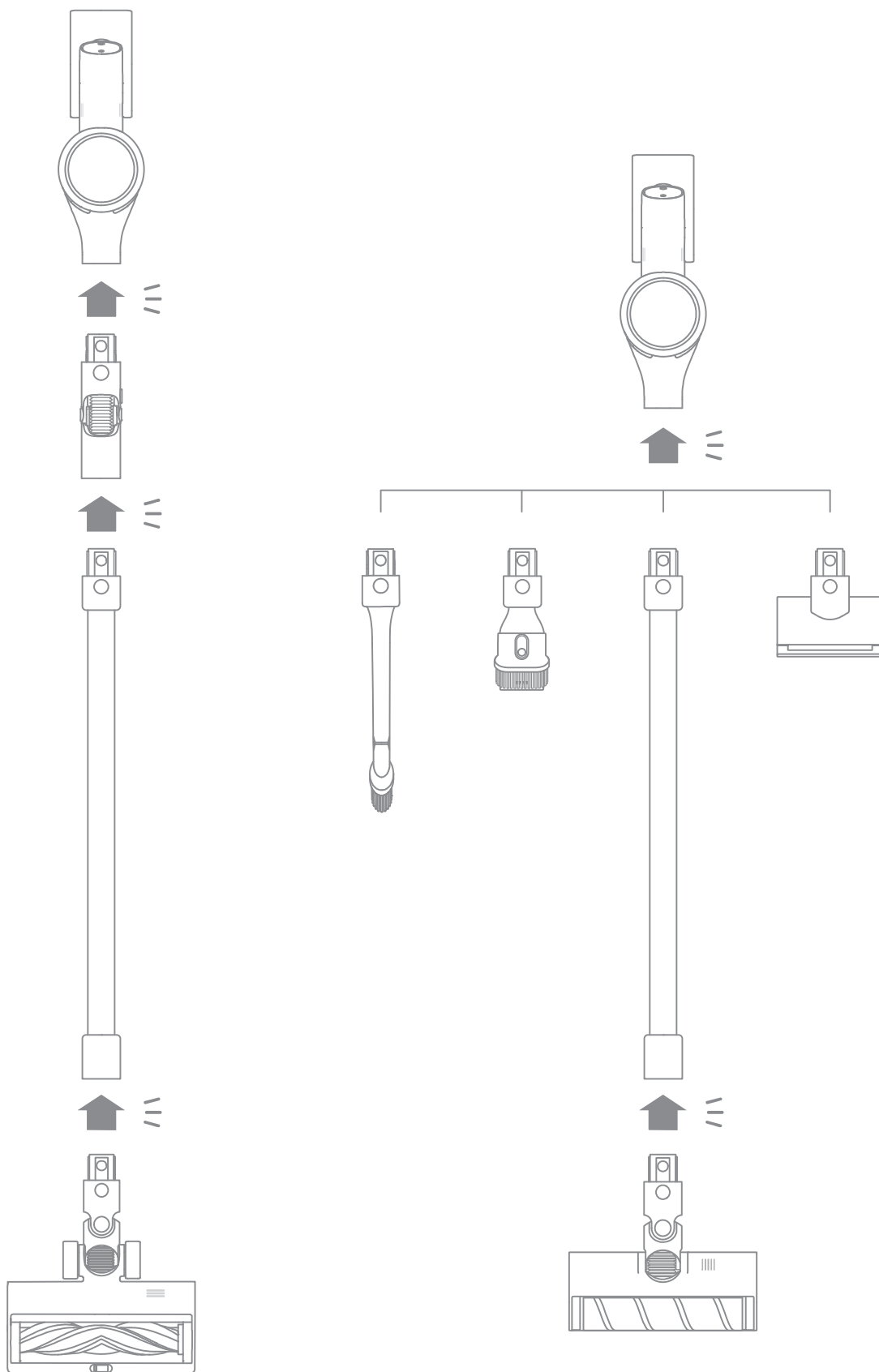

Montaje

Montar el soporte de carga y almacenamiento 2-en-1

1. El lado inferior de la pegatina de la plantilla de montaje debe ser paralelo al suelo y queda al menos a 115 cm (45,3") del suelo.
2. Utilice un taladro eléctrico con una broca de 8 mm (0,315") para hacer un orificio en cada marcador de la pegatina de la plantilla de montaje y, a continuación, inserte un taco en cada orificio.
3. Alinee los orificios de montaje del soporte de carga y almacenamiento 2-en-1 con los orificios en la pared y, a continuación, fije el soporte a la pared con los tornillos incluidos.

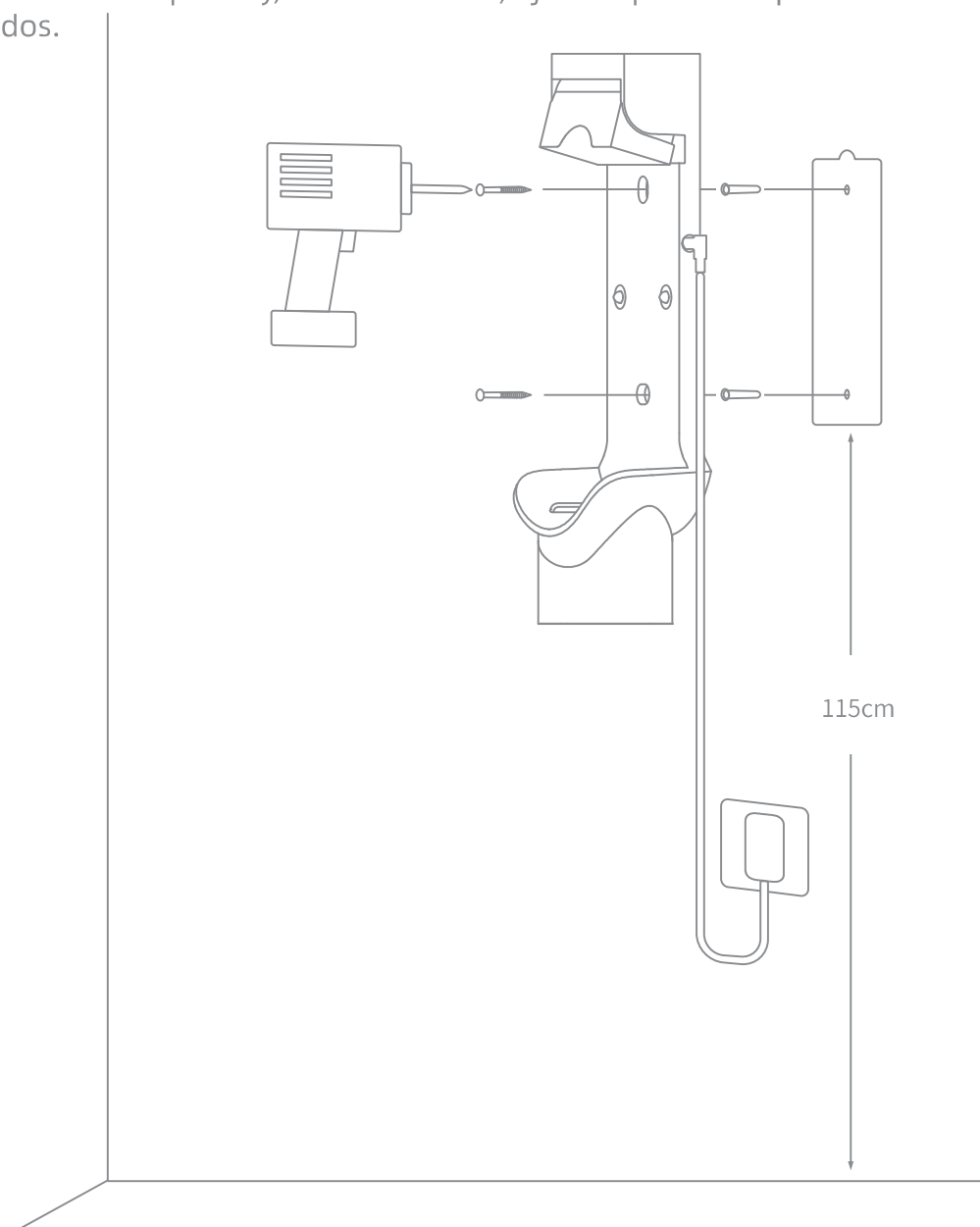

Nota:

- El soporte de carga y almacenamiento 2-en-1 es un accesorio opcional, puede instalarlo si necesario.
- El soporte de carga y almacenamiento 2-en-1 debe ser instalado en un lugar fresco y seco, con un enchufe cercano. Antes de instalarlo, asegúrese de que no haya ningún cable o tubo detrás de donde se instale el soporte.

Carga

Nota:

- Cargue completamente la aspiradora antes de usarla por primera vez.
- Esto puede tardar unas 4 horas.
- Si se aspira en modo turbo durante un período prolongado, la batería se calentará. Se recomienda dejar que el aspirador se enfríe durante 30 minutos antes de cargarlo de nuevo.

Modos de carga

Cargar la aspiradora con el cargador

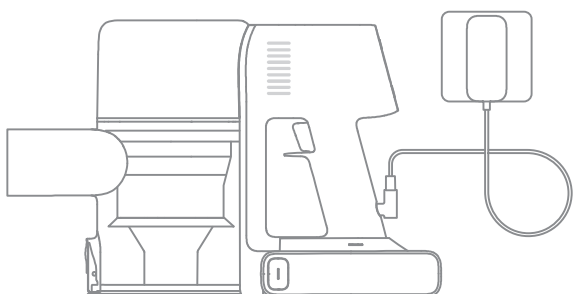

Cargar la aspiradora en el soporte de carga

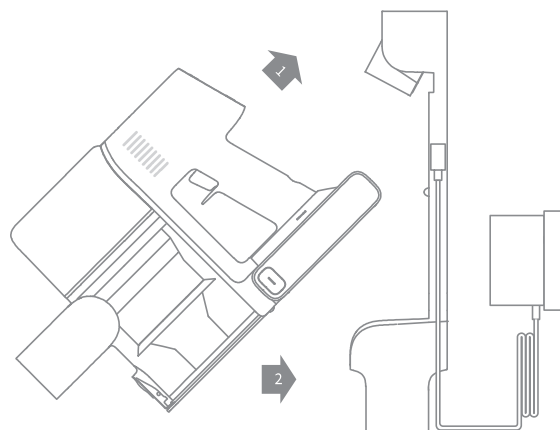

Nota: incline la máquina para colocar en el soporte de carga, tal como se muestra en la imagen.

Visualización de Estado de Batería

Pantalla de Visualización

El número en la pantalla representa el nivel de batería actual en porcentaje durante la carga. Cuando llegue a 100, la batería está totalmente cargada



Indicador LED del estado de la batería

Cuando se está cargando, los tres indicadores parpadean y luego comienzan a brillar constantemente en secuencia dependiendo de la condición de la batería. Cuando la carga se completa, los tres indicadores se mantienen en verde sólido.

Nota: Una vez que la aspiradora esté completamente cargada, el indicador se apagará 5 minutos más tarde y la aspiradora entrará en el modo de ahorro de energía.

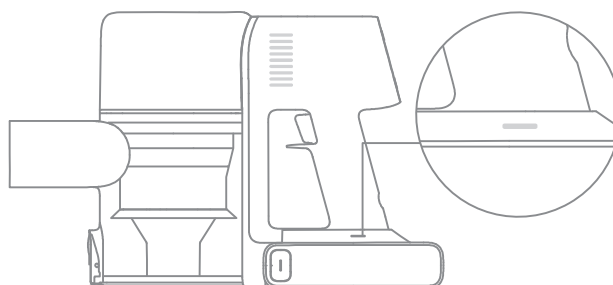

Modo de uso

Modo de limpieza

El aspirador incluye dos modos de trabajo que se pueden seleccionar según sus necesidades de limpieza.

Modo 1: Modo de limpieza discontinua

Mantenga pulsado el interruptor de la aspiradora para comenzar a funcionar y suéltelo para que se detenga.

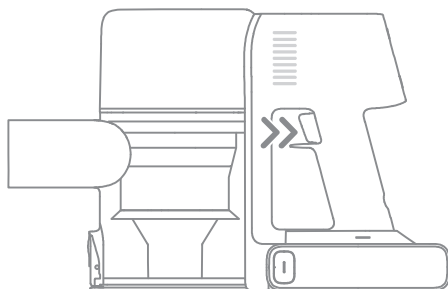

Modo 2: Modo de limpieza continua (Bloqueo del Interruptor)

Toque el bloqueo del interruptor para cambiar al modo de limpieza continua cuando el aspirador está funcionando. Luego suelte el interruptor de encendido/apagado para hacer que el aspirador entre en el Modo de Limpieza Continua.

Use la función de bloqueo del interruptor para liberar sus dedos y evitar el cansancio causado por mantener pulsado el interruptor.

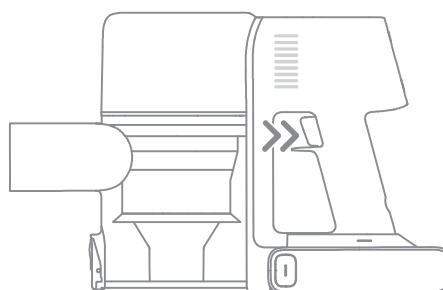

Nota:

- En este modo, el indicador de bloqueo quedará iluminado de manera constante.
- Vuelva a tocar el bloqueo del interruptor para salir del Modo de Limpieza Continua.

Cambio de velocidad

Presionar el botón  para intercambiar niveles entre auto y turbo.

Cuando está en modo Turbo, todos los iconos con forma de ventilador se iluminarán en color blanco.

Solo en el modo automático, el nivel de succión y el color del icono con forma de ventilador cambian con la cantidad de polvo inhalado.

Uso de los diferentes accesorios

Cepillo smart multisuperficies

Nota:

- El cepillo smart multi-superficies puede ser adjuntado directamente a la aspiradora-
- Cuando el aparato se arranca, las luces en frente del cepillo del rodillo se encenderán automáticamente, lo cual es conveniente para su uso.
- Apta para limpiar alfombras de pelo mediano/corto, azulejos y pisos en general
- Para aspirar partículas grandes al cambiar el switch en el cepillo, tales como granos de café, hojuelas de maíz, etc.

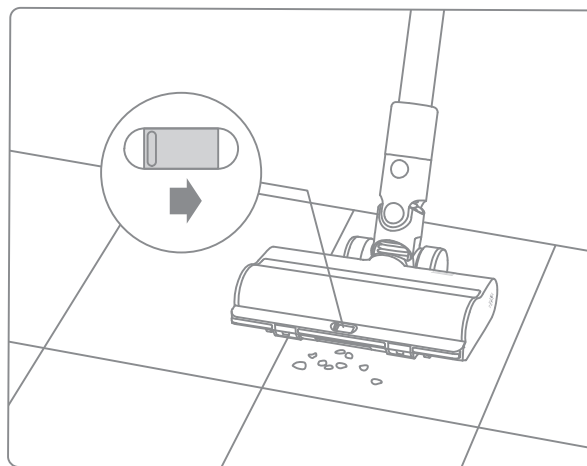

Cepillo de rodillo suave

Apropiado para limpiar pisos duros tales como mármol y pisos.

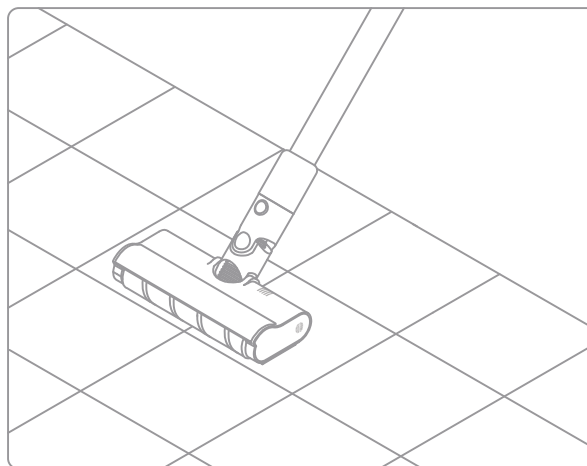

Herramienta de combinación ancha

Para aspirar cortinas, sofás, teclados, techos, interiores de vehículos, mesas de café, etc.

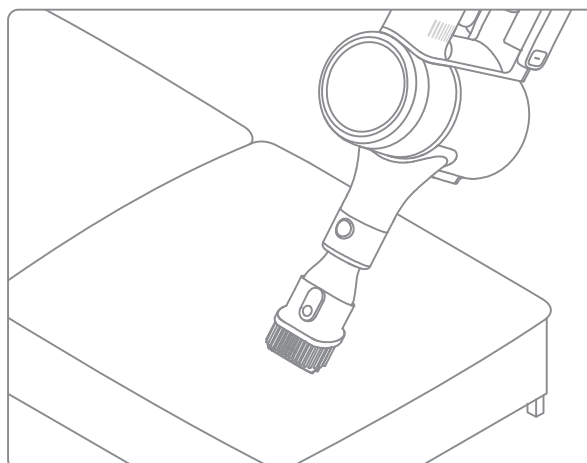

Modo de uso

Mini-cepillo motorizado

Para aspirar la suciedad, los pelos de mascota y otros restos resistentes de los sofás, la ropa de cama y otras superficies de tela.

Nota: No se recomienda pasar la aspiradora por superficies que puedan engancharse, como la seda

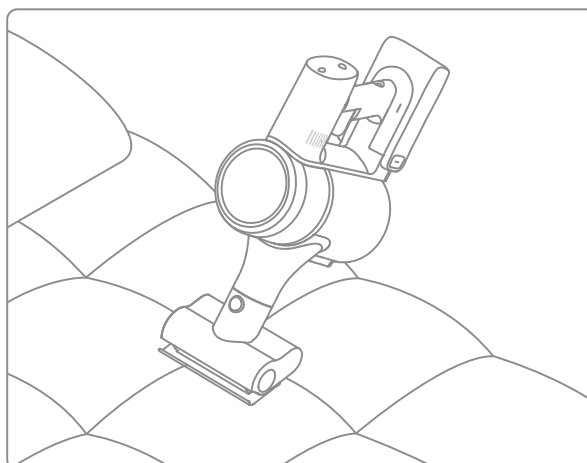

Adaptador flexible

Doblar y extender la varilla con un clic puede alcanzar fácilmente bajo muebles de altura baja, como camas y sofás.

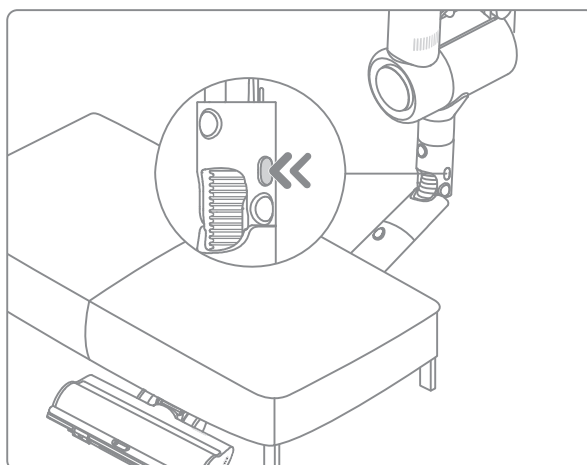

Herramienta de combinación flexible

Cepillo-boquilla plegable y retráctil, más flexible para aspirar en grietas estrechas.

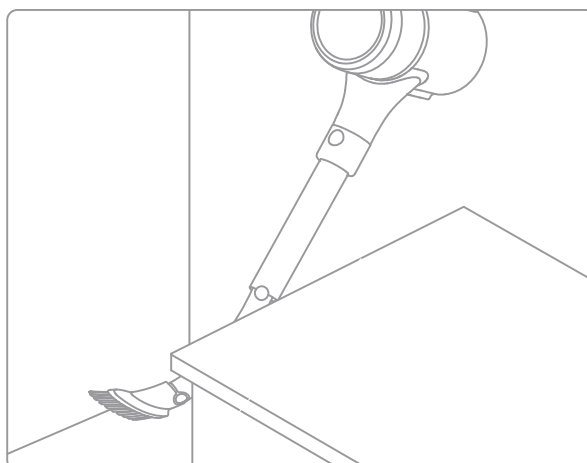

Nota:

- Si alguna pieza giratoria se queda atascada, la aspiradora podría apagarse de forma automática. Extraiga los objetos extraños que se hayan quedado atascados y reanude el uso.
- Si la batería funciona a temperaturas demasiado altas, la aspiradora se apagará automáticamente. Espere a que la temperatura de la batería se vuelva normal y después reanude el uso.

Advertencia

- Utilice sólo piezas originales para evitar que se anule la garantía.
- Si el filtro o la boquilla se obstruye, el aspirador dejará de funcionar poco después de encenderse. Para restaurar la funcionalidad, limpie el filtro o la boquilla.
- Si no va a utilizar la aspiradora durante un largo periodo de tiempo, cárguela completamente, desenchúfela de la corriente y guárdela en un lugar fresco, seco y protegida de la luz solar. Para evitar que la batería se descargue en exceso, recargue la aspiradora al menos una vez cada tres meses.

Limpieza de la aspiradora

Limpie la aspiradora con un paño seco y suave.

Limpieza del compartimento para el polvo, el prefiltro y el separador ciclónico

1. Pulse el interruptor para extraer la tapa inferior del compartimento de polvo y vacíe el contenido.

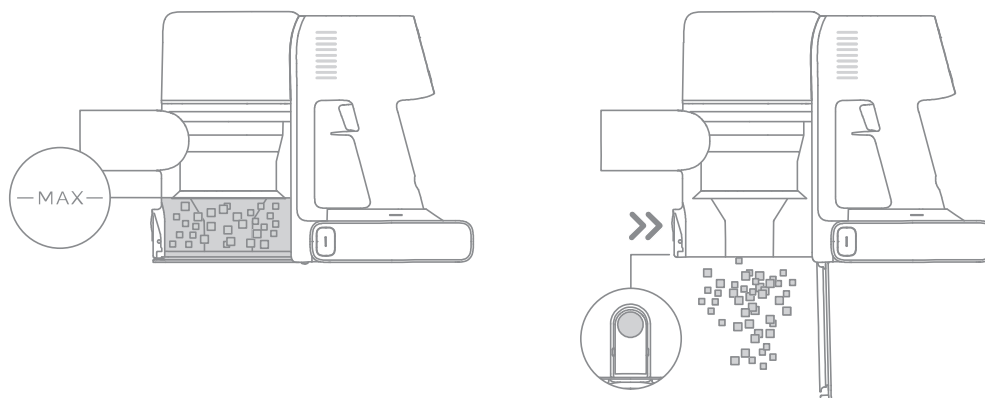

2. Mueva el interruptor de liberación del compartimento para el polvo en la dirección indicada por la flecha y retire suavemente el compartimento de polvo de la aspiradora.

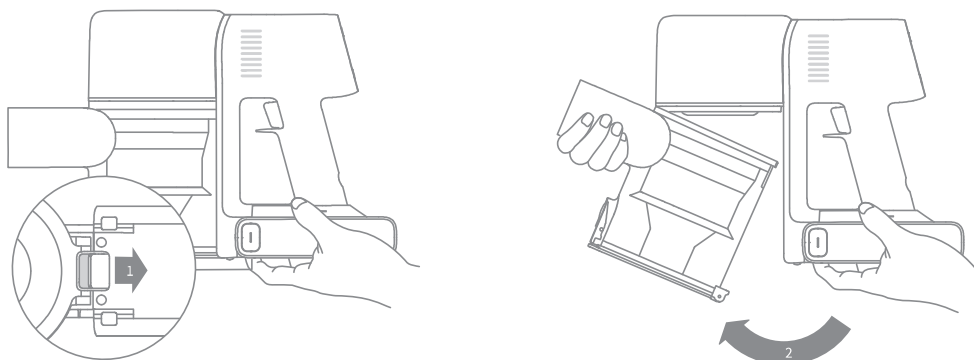

Nota:

- La capacidad de limpieza de la aspiradora se verá reducida en caso de que el compartimento para el polvo esté lleno y alcance la marca de "MAX".
- Para que recupere su rendimiento, vacíe el compartimento para el polvo de manera oportuna. Antes de vaciar el compartimento, asegúrese de que la aspiradora está desconectada de la corriente y no pulse el interruptor de encendido.

ES Cuidado y mantenimiento

3. Quite primero el prefiltro, luego levante el mango del ciclón y gire en sentido contrario a las agujas del reloj hasta que se detenga, por último, tire para sacar el separador ciclónico.

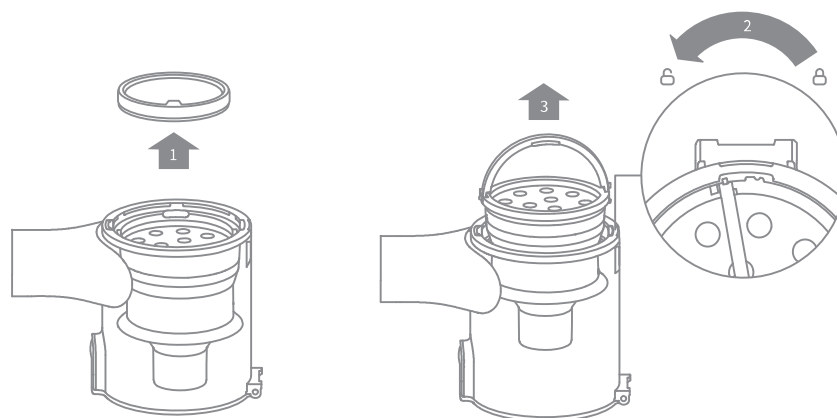

4. Limpie el depósito de polvo con un paño húmedo suave. Recuerde escurrir el paño antes de usarlo.

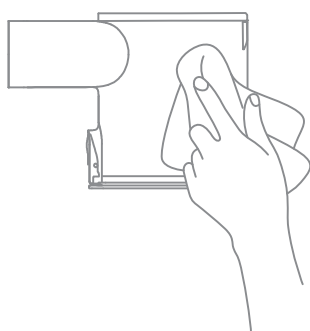

Para reducir el riesgo de descarga eléctrica, no enjuague el depósito de polvo con agua.

5. Enjuague el prefiltro y el conjunto de los ciclones hasta que estén limpios. Después del lavado, séquelos al aire por al menos 24 horas.

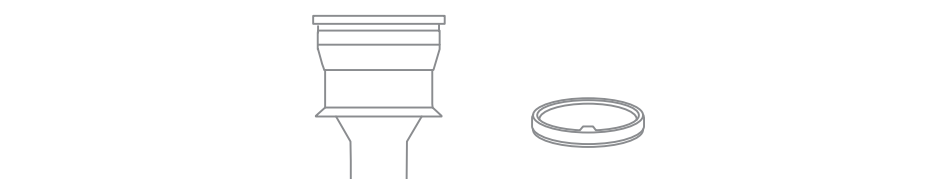
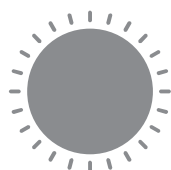

Separador ciclónico

Prefiltro

Nota: Se recomienda limpiar el prefiltro, como mínimo, una vez cada 3 meses y el sistema ciclónico una vez cada 6 meses.

Instalación del compartimento para el polvo, el prefiltro y el separador ciclónico.

1. Inserte verticalmente el ciclón en el compartimento de polvo y asegúrese de que el mango está alineado con la ranura del lado izquierdo del compartimento de polvo. Gire el mango en el sentido de las agujas del reloj hasta que esté fijo. Luego baje el mango.
2. Coloque el prefiltro dentro del separador ciclónico, con la parte frontal mirando hacia arriba.

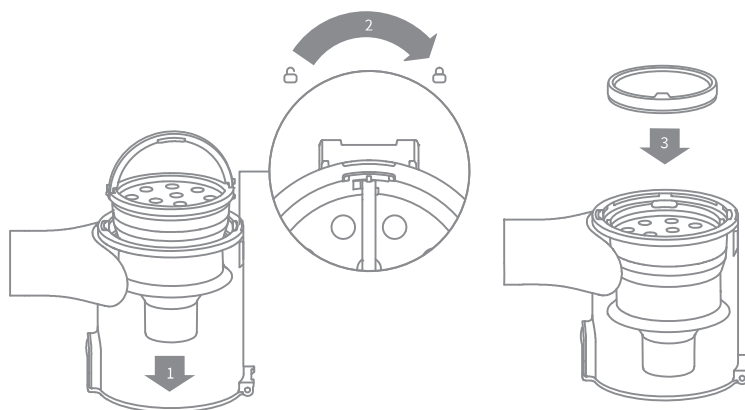

3. Incline ligeramente el compartimento de polvo para que sus ranuras queden alineadas con la pestaña de la aspiradora. Luego presione suavemente sobre el compartimento de polvo hasta que encaje en su sitio.

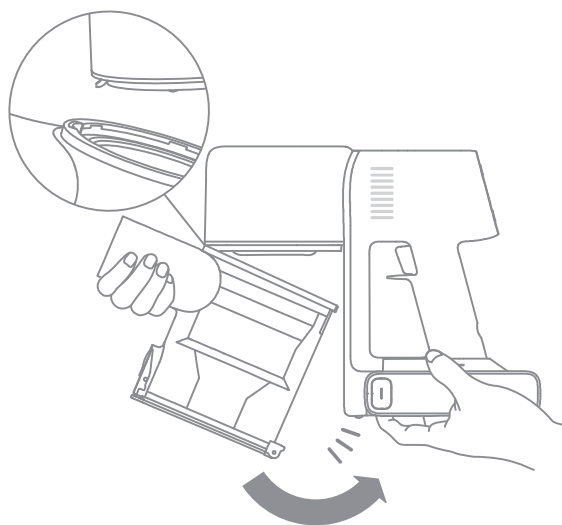

ES Cuidado y mantenimiento

Limpieza del filtro

1. Extraiga el compartimento del polvo como se indica en la imagen.

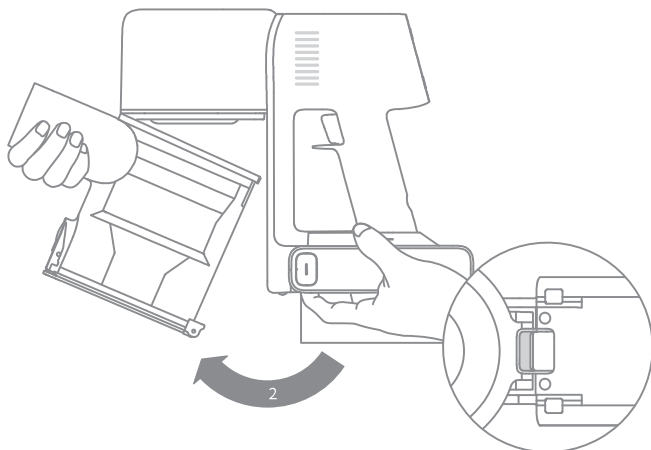

2. Extraiga el filtro de la aspiradora tirando hacia abajo, en la dirección que se muestra en la imagen.

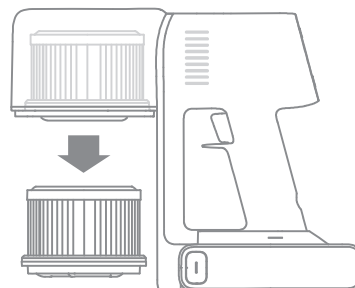

3. Limpie el filtro con agua limpia. Asegúrese de girar el filtro 360° para quitar toda la suciedad del filtro. Golpee suavemente el filtro varias veces para extraer cualquier exceso de suciedad.

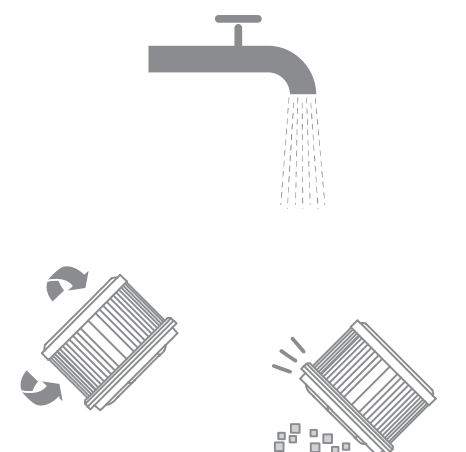

4. Deje secar el filtro durante, al menos, 24 horas.

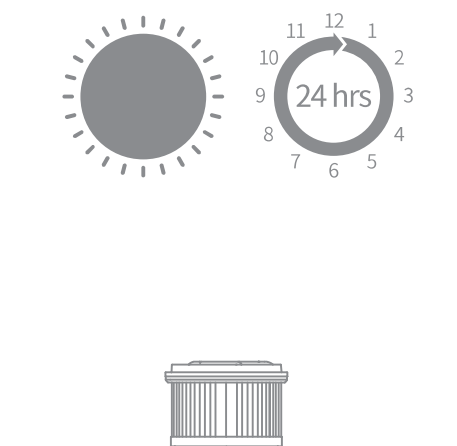

Nota:

- Se recomienda limpiar el filtro una vez cada 4 o 6 meses.
- Utilice únicamente agua limpia para limpiar el filtro. No utilice detergentes.
- No intente limpiar el filtro con un cepillo ni con los dedos.

Instalación del filtro

1. Inserte el filtro en la aspiradora y presione suavemente hacia abajo, como se indica en la imagen.

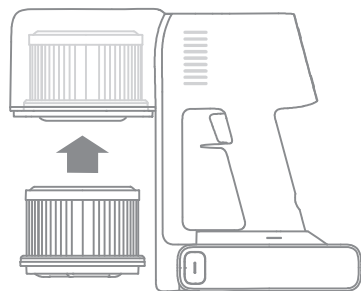

2. Vuelva a instalar el compartimento de polvo.

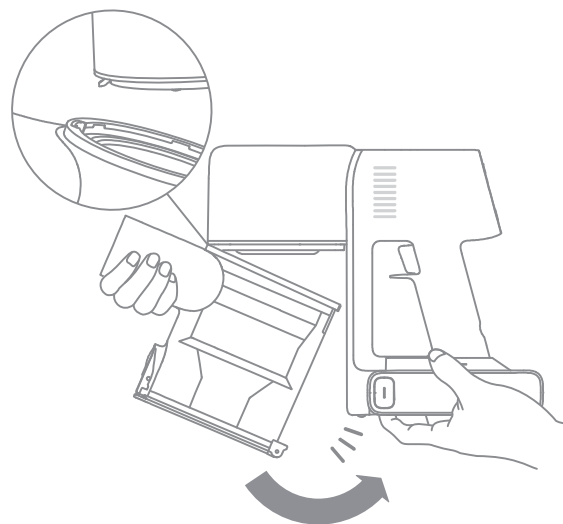

Limpiando el cepillo smart multi-superficies

1. Gire el bloqueo en sentido contrario a las agujas del reloj hasta que se detenga, luego quite el rodillo.

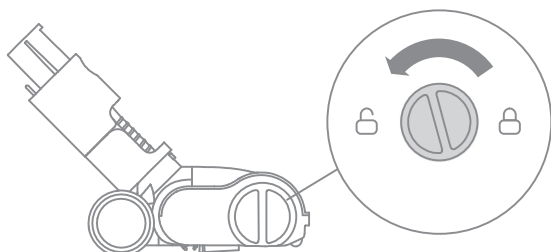

2. Utilice unas tijeras para cortar los pelos y las fibras que se atascan en el rodillo. Elimine el polvo de la muesca y la tapa transparente con un paño seco o una toalla de papel. Seque bien antes de utilizar.

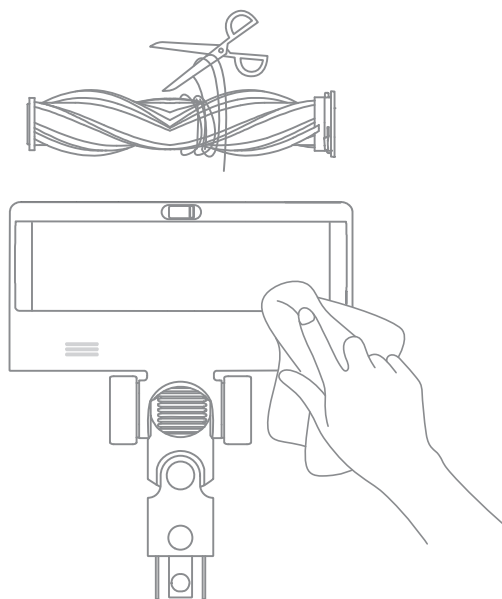

Cuidado y mantenimiento

3. Cuando está sucio, enjuague el rodillo con agua limpia hasta que esté limpio.

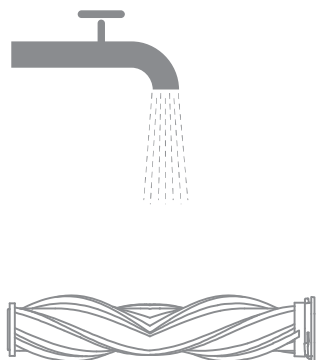

4. Coloque el rodillo en posición vertical durante al menos 24 horas hasta que esté completamente seco.

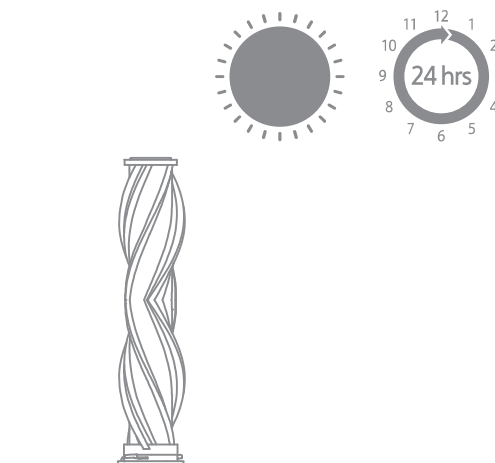

Limpiando el cepillo de rodillo suave

1. Como se muestra en la imagen, presione el botón de liberación del rodillo de cepillo para remover el rodillo de la ranura.

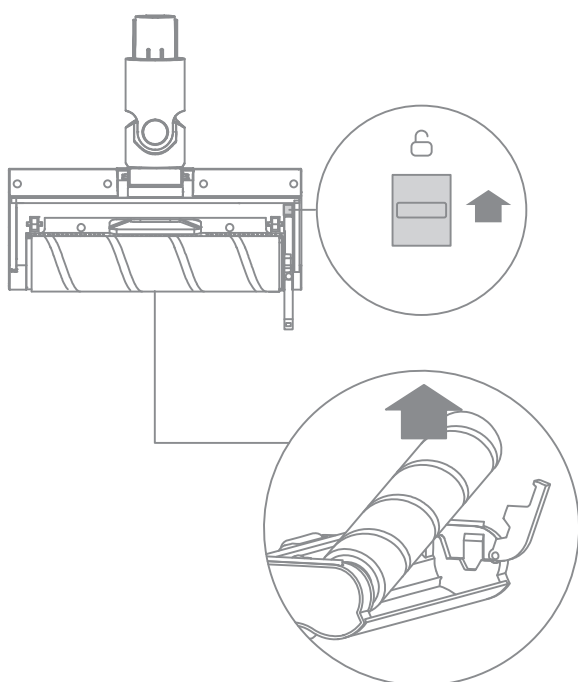

2. Use tijeras para cortar los cabellos y fibras que se atascan en el rodillo de cepillo y las ruedas. Limpie el polvo de la muesca y cubierta transparente con un paño seco o toalla de papel. Limpie concienzudamente antes de usarse.

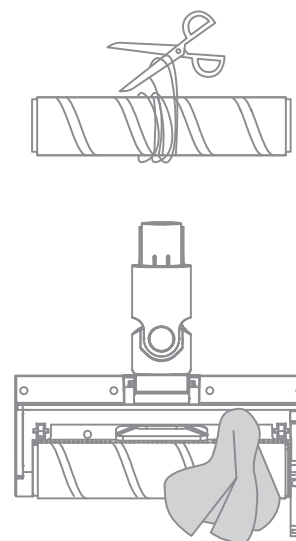

Cuidado y mantenimiento

3. Cuando está sucio, enjuague el rodillo con agua limpia hasta que esté limpio.

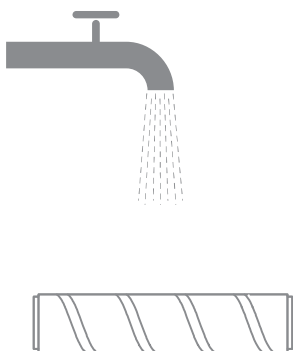

4. Coloque el rodillo en posición vertical durante al menos 24 horas hasta que esté completamente seco.

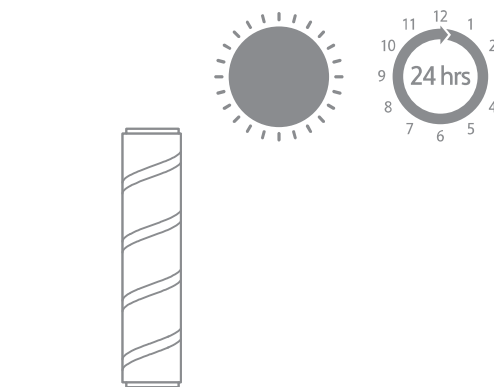

Limpiar el mini-cepillo motorizado

1. Utilice una moneda para girar el cierre en sentido contrario a las agujas del reloj, hasta que oiga un clic.



2. Tras desbloquear el minicepillo motorizado, quite el rodillo, luego enjuáguelo y límpielo.

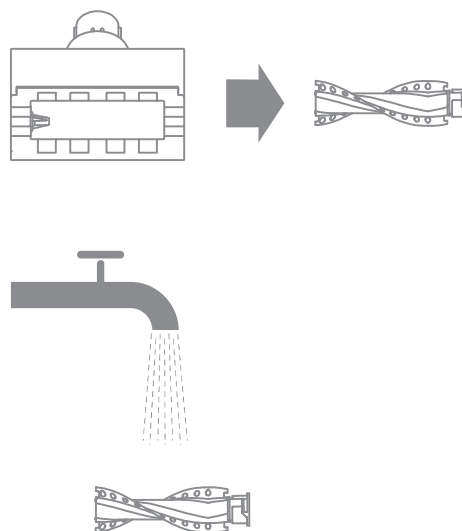

3. Coloque el rodillo en posición vertical en un área bien ventilada durante al menos 24 horas hasta que esté completamente seco.

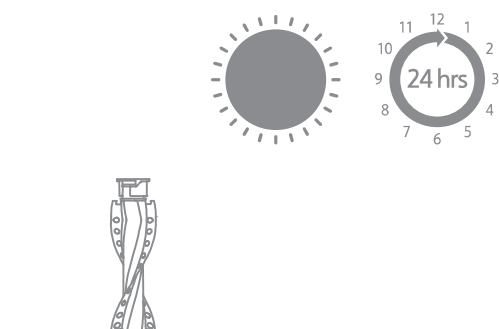

4. Una vez que el rodillo esté seco, vuelva a instalarlo siguiendo los pasos de desmontaje al revés.



Cuidado y mantenimiento

Pack de batería

La aspiradora contiene un pack de batería de ion de litio recargable y extraíble que cuenta con un número limitado de ciclos de recarga. Tras un uso prolongado, el pack de batería dejará de poder realizar una carga. Si esto ocurre, significará que el pack de batería ha alcanzado el fin de su vida útil y deberá sustituirlo.

1. Pulse el botón de liberación del pack de batería y deslícelo hacia la derecha para sacarlo, como se muestra en la imagen.
2. Instale el nuevo pack de batería.

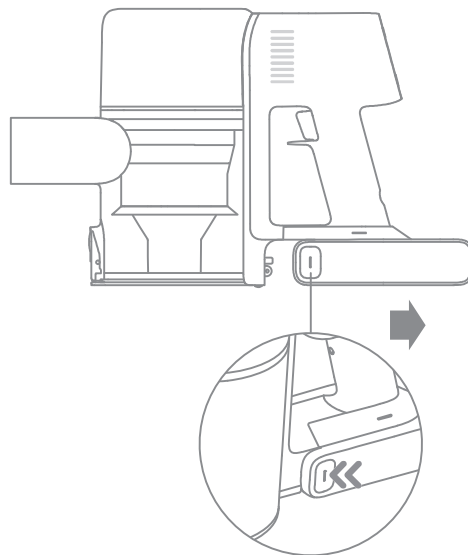

Especificaciones

Aspiradora			
Modelo	VTV97A	Tensión de carga	34 V DC
Potencia nominal	570 W	Tensión nominal	29,6 V DC
Tiempo de carga	aproximadamente 4 horas		
Cepillo Smart Multisuperficies			
Modelo	VMB9		
Potencia nominal	40 W	Tensión nominal	25,2 V DC
Cepillo de rodillo suave			
Modelo	ASF4		
Potencia nominal	40 W	Tensión nominal	25,2 V DC
Mini-Cepillo Motorizado			
Modelo	VMM4		
Potencia nominal	20 W	Tensión nominal	25,2 V DC
Cargador			
Modelo	ZD024M340090US		
Entrada	100 - 240 V \sim 50-60 Hz, 0,8 A max	Salida	34 V DC 0,9 A
Paquete de batería de ion de litio recargable			
Modelo	P2033-8S1P-GYA		
Tensión nominal	29,6 V DC	Capacidad nominal	2900 mAh
Energía	81,4 Wh	Capacidad real	2750 mAh

El pack de batería de ion de litio contiene sustancias perjudiciales para el medio ambiente. Antes de desechar la aspiradora, quite el pack de batería y deséchelo o recíclalo siguiendo las leyes y reglamentos locales del país o región en el que se use.





Preguntas frecuentes

Si el aspirador no funciona correctamente, consulte la siguiente tabla de posibles soluciones.

Averías comunes	Posible causa	Solución
La aspiradora no funciona.	No tiene batería o le queda poca.	Cargue completamente la aspiradora y reanude el uso.
	Activa el modo de protección contra sobrecalentamiento debido a una obstrucción.	Espere hasta que el aspirador se enfríe, luego reactívelo.
	La abertura de succión o el conducto de aire está bloqueado.	Limpie cualquier obstrucción de la abertura de succión o del conducto de aire.
La potencia de succión disminuye.	El compartimento de polvo está lleno y/o el filtro está obstruido.	Vacíe el depósito del polvo y limpie el conjunto del filtro.
	El accesorio ensamblado está bloqueada.	Despeje cualquier bloqueo en el accesorio ensamblado.
El motor hace un ruido raro.	La abertura de succión principal o el tubo extensor están bloqueados.	Elimine cualquier obstrucción de la abertura principal de succión o el tubo extensor.
El primer indicador aparece rojo después de encender la aspiradora.	El pack de batería está dañado.	Póngase en contacto con el servicio posventa para concertar una cita de mantenimiento.
El primer indicador parpadea en rojo al cargar la aspiradora.	El cargador no es compatible.	Utilice únicamente el cargador original para cargar la aspiradora.
El indicador de batería no se enciende durante la carga.	El cargador no está conectado a la aspiradora.	Asegúrese de que el cargador esté bien conectado.
	La batería está totalmente cargada y cambió al modo de suspensión.	Puede utilizar la aspiradora como de costumbre.
	Si el problema persiste después de descartar las dos posibilidades anteriores, póngase en contacto con el servicio posventa para obtener ayuda.	
La batería se carga lentamente.	La temperatura de la batería es demasiado alta o baja.	Espere a que la temperatura de la batería se normalice y reanude el uso.
Las luces LED en el cepillo smart multisuperficies no funcionan.	Las luces LED están dañadas.	Póngase en contacto con el servicio posventa para obtener ayuda.

Solución de Problemas

Si la aspiradora no funciona correctamente, en la pantalla aparecerá un mensaje de error. Consulte la sección de solución de problemas para encontrar la solución.

Icono del Error	Estado	Mensaje del Error	Soluciones
	Rojo parpadeante	Advertencia de alta temperatura	Espere a que la temperatura de la batería se vuelva normal antes de reanudar el uso.
	Naranja parpadeante	El rodillo está atascado	Refiérase a la guía de mantenimiento Sección (Limpiar el cepillo smart multi superficies) para limpiar el material de fibra y cabellos atascados alrededor del rodillo de cepillo.
	Naranja parpadeante	Conducto de aire bloqueado	Compruebe si el recipiente de polvo, el tubo extensor o el cepillo están bloqueados.
	Naranja parpadeante	El filtro está caducando	Por favor, reemplace el filtro a tiempo. Después de reemplazar el filtro, presione y mantenga el bloqueo del interruptor de gatillo por 3 segundos para reiniciar el filtro.
	Naranja sólido	Filtro no instalado	Asegúrese que el filtro y el pre-filtro están instalados correctamente.
	Rojo sólido	Error	Póngase en contacto con el servicio posventa para obtener ayuda.
<p>Si aparece en pantalla alguno de los códigos de error desde E0 hasta E4, por favor contacte al equipo de servicio postventa para reparación.</p>			