

Dreame P10 **Pro**

Cordless Stick Vacuum User Manual

EN	User Manual	1
FR	Manuel d'utilisation	21
ES	Manual de usuario	41

THANK YOU

FOR PURCHASING THIS DREAME VACUUM CLEANER.

Registration Quick Start

Welcome to register a Dreame account by scanning the QR code.

You are available for the User Manual and Special Offers.



With it you are obtaining a high quality product that is engineered for optimal performance. If you have any questions on the product, please contact us: aftersales@dreame.tech.

IMPORTANT SAFETY INSTRUCTIONS

When using an electrical appliance, basic precautions should always be followed, including the following:

READ ALL INSTRUCTIONS BEFORE USING (THIS APPLIANCE). Failure to follow the warnings and instructions may result in electric shock, fire and/or serious injury.

SAVE THESE INSTRUCTIONS

Household use only.

WARNING – To reduce the risk of fire, electric shock, or injury:

- Do not use outdoors or on wet surfaces.
- Do not allow to be used as a toy. Close attention is necessary when used by or near children, pets or plants.
- Use only as described in this manual. Use only manufacturer's recommended attachments.
- Do not use with damaged cord or plug. If appliance is not working as it should, has been dropped, damaged, left outdoors, or dropped into water, return it to a service center.
- Do not pull or carry by cord, use cord as a handle, close a door on cord, or pull cord around sharp edges or corners. Do not run appliance over cord. Keep cord away from heated surfaces.
- Do not unplug by pulling on cord. To unplug, grasp the plug, not the cord.
- Do not handle charger, including charger plug, and charger terminals with wet hands
- Do not put any object into openings. Do not use with any opening blocked; keep free of dust, lint, hair, and anything that may reduce air flow.
- Keep hair, loose clothing, fingers, and all parts of body away from openings and moving parts.
- Use extra care when cleaning on stairs.
- Do not use to pick up flammable or combustible liquids, such as gasoline, or use in areas where they may be present.
- Do not pick up anything that is burning or smoking, such as cigarettes, matches, or hot ashes.
- Do not use without dust bin and/or filters in place.
- Prevent unintentional starting. Ensure the switch is in the off-position before connecting to battery pack, picking up or carrying the appliance. Carrying the appliance with your finger on the switch or energizing appliance that have the switch on invites accidents.
- Disconnect the battery pack from the appliance before making any adjustments, changing accessories, or storing appliance. Such preventive safety measures reduce the risk of starting the appliance accidentally.

- Recharge only with the charger specified by the manufacturer. A charger that is suitable for one type of battery pack may create a risk of fire when used with another battery pack.
- Use appliances only with specifically designated battery packs. Use of any other battery packs may create a risk of injury and fire.
- When battery pack is not in use, keep it away from other metal objects, like paper clips, coins, keys, nails, screws or other small metal objects, that can make a connection from one terminal to another. Shorting the battery terminals together may cause burns or a fire.
- Under abusive conditions, liquid may be ejected from the battery; avoid contact. If contact accidentally occurs, flush with water. If liquid contacts eyes, additionally seek medical help. Liquid ejected from the battery may cause irritation or burns.
- Do not use a battery pack or appliance that is damaged or modified. Damaged or modified batteries may exhibit unpredictable behavior resulting in fire, explosion or risk of injury.
- Do not expose a battery pack or appliance to fire or excessive temperature. Exposure to fire or temperature above 130° C may cause explosion.
- Follow all charging instructions and do not charge the battery pack or appliance outside of the temperature range specified in the instructions. Charging improperly or at temperatures outside of the specified range may damage the battery and increase the risk of fire.
- Have servicing performed by a qualified repair person using only identical replacement parts. This will ensure that the safety of the product is maintained.
- Do not modify or attempt to repair the appliance or the battery pack except as indicated in the instructions for use and care.
- Do not use and store in extremely hot or cold environments (below 0°C /32° F or above 40°C /104° F). Please charge the cordless vacuum in temperature above 0°C /32° F and below 40°C /104° F.

Caution:

This device complies with Part 15 of the FCC Rules / Innovation, Science and Economic Development Canada's licence-exempt RSS(s). Operation is subject to the following two conditions: (1) this device may not cause harmful interference. (2) this device must accept any interference received, including interference that may cause undesired operation.

Changes or modifications not expressly approved by the party responsible for compliance could void the user's authority to operate the equipment.

This equipment has been tested and found to comply with the limits for a Class B digital device, pursuant to part 15 of the FCC Rules. These limits are designed to provide reasonable protection against harmful interference in a residential installation. This equipment generates uses and can radiate radio frequency energy and, if not installed and used in accordance with the instructions, may cause harmful interference to radio communications. However, there is no guarantee that interference will not occur in a particular installation. If this equipment does cause harmful interference to radio or television reception, which can be determined by turning the equipment off and on, the user is encouraged to try to correct the interference by one or more of the following.

===	Direct current
~	Alternating current

Accessories List



Extension Rod



2-in-1 Crevice Nozzle

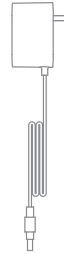

Power Adapter

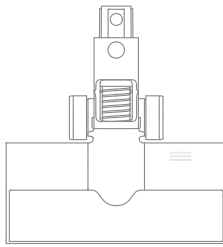

Multi-Brush Bar

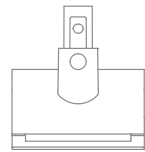

Mini Motorized Brush



Attachment Clip



Wall Mount
(Including screws ×2,
wall plugs ×2)

Note: The illustrations in this manual are indicative only. The actual product may differ.

Component Names

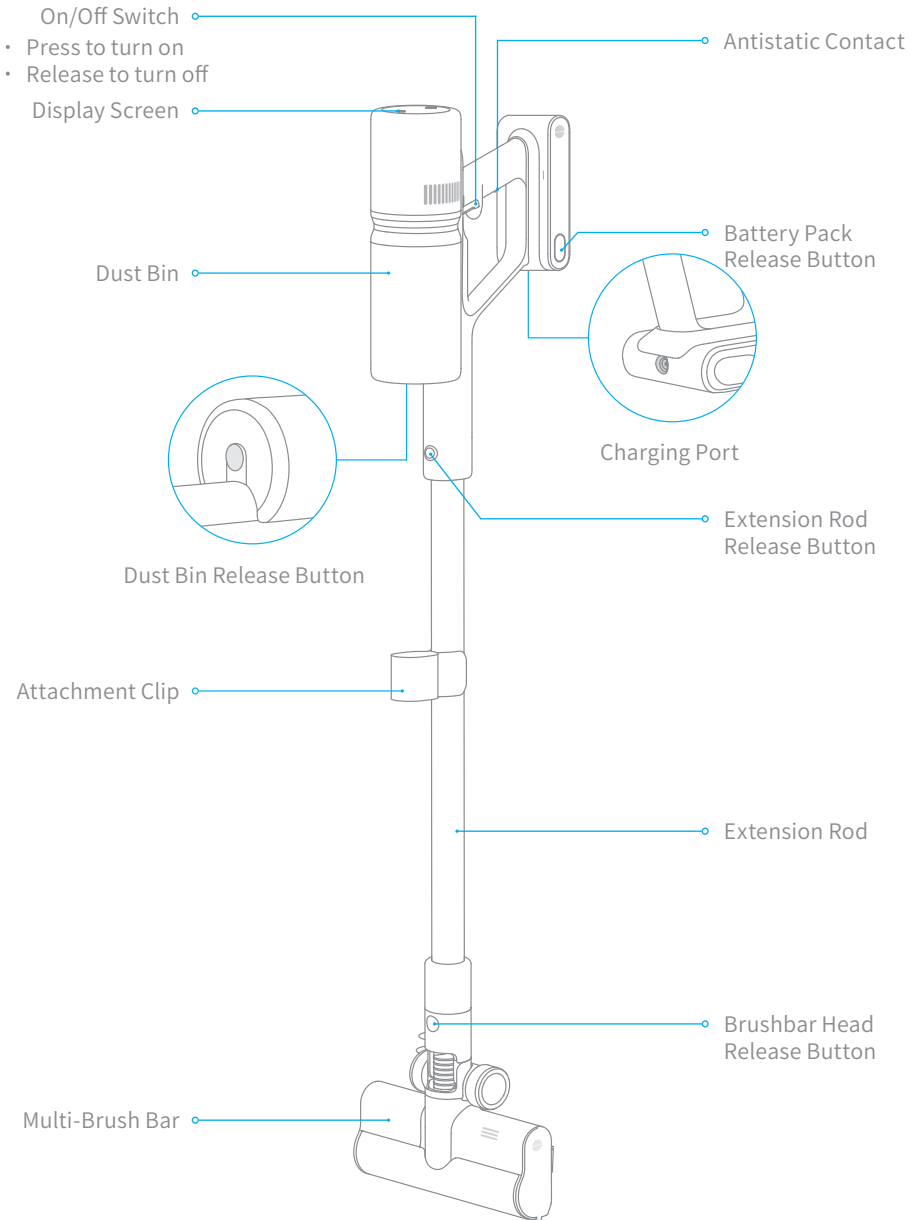

Display Screen

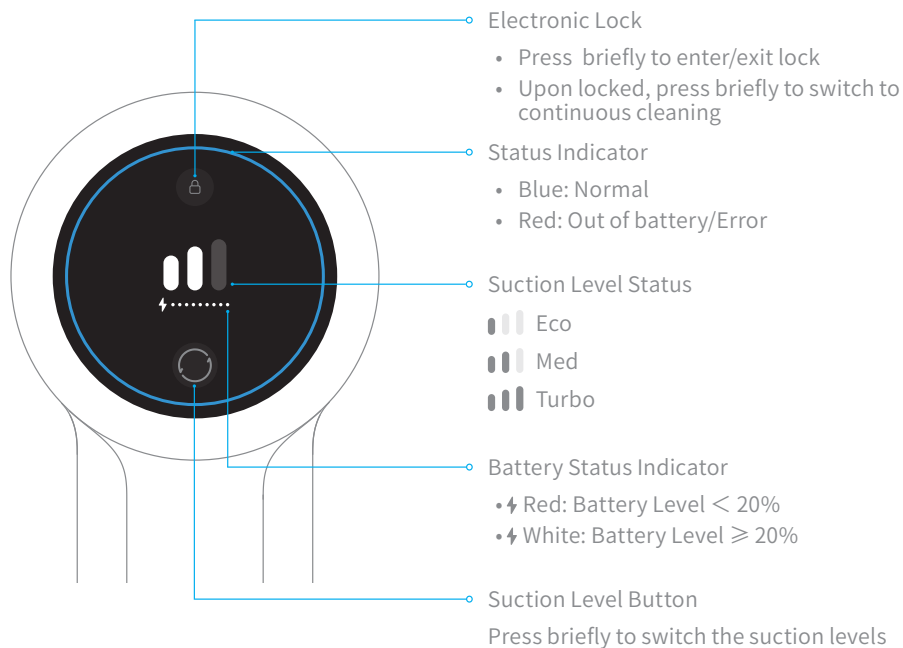

Note: If the vacuum is not working properly, the screen display will produce an error message. Please refer to the troubleshooting section to find your solution.

Installation

Vacuum and Accessories Installation Diagram

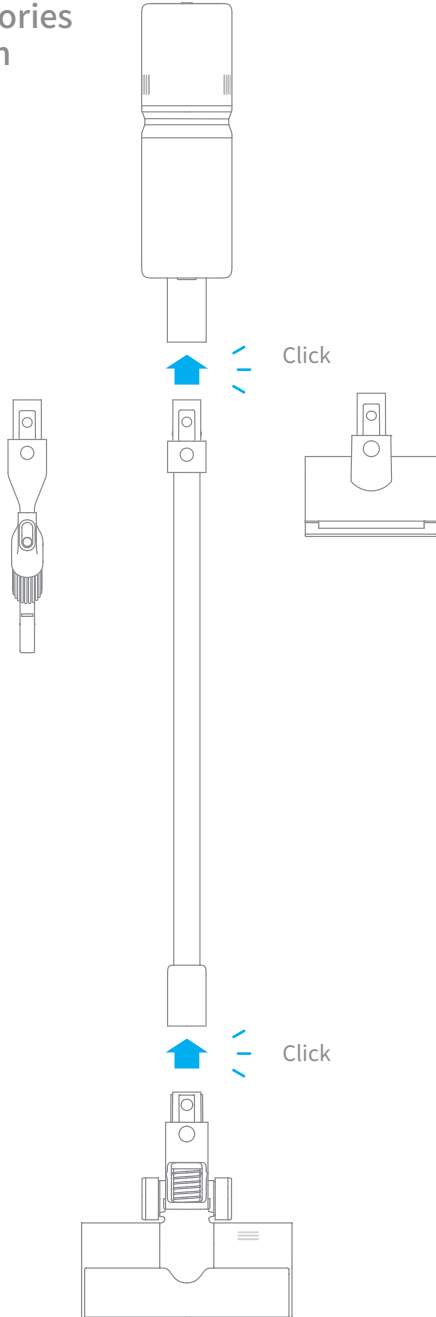

Wall Mount Installation Diagram

The mount should be installed in a cool, dry place near a power outlet. Make sure the installation area is clear of any pipes such as gas or water lines, and air ducts, electric wires and cables, or drainage lines.

1. Before installation, measure the wall in the height of 102 cm (40.2 inches) above the ground.
2. Mark and drill two 8 mm (0.315 inch) diameter holes into the wall with an electric drill. Insert the wall plugs into the holes.
3. Align the position holes on the mount with the holes on the wall. Fasten it to the wall with the included screws.

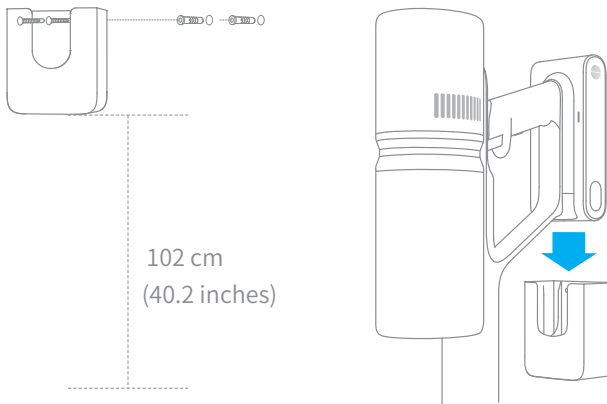

Connecting the Charging Adapter to the Wall Mount

1. Rotate the clip in the bottom of wall mount 90 degrees counterclockwise to remove it from the mount.
2. Insert the charging adapter cord into the notch on the clip.
3. Rotate the clip 90 degrees clockwise until it clicks into place.

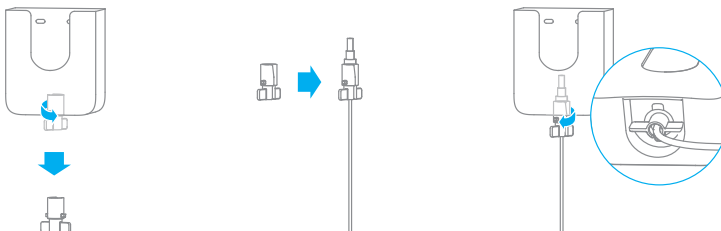

Charging

Charging Methods

Note:

- The vacuum cannot be used while charging.
- Fully charge the vacuum before using it for the first time. This will take about 3 hours.
- Vacuuming at Turbo mode for a prolonged period will cause the battery to heat up, which increases charging time. Allow the vacuum to cool down for 30 minutes before charging it.

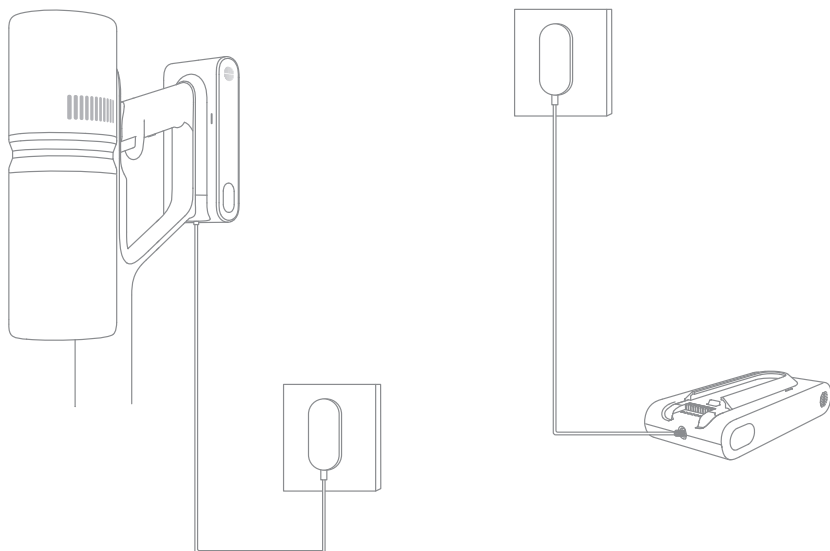

Display Screen

Battery Status Indicator

- ⚡ Red: Battery Level < 20%
- ⚡ White: Battery Level \geq 20%

Battery Indicator

The battery indicators flash and then turn bright constantly in sequence depending on the battery condition.

Note: The screen will turn off if there is no operation for more than 30 seconds.



Working Methods



Select from two working methods for the vacuum, based on your needs.

Method 1: Discontinuous Cleaning Mode

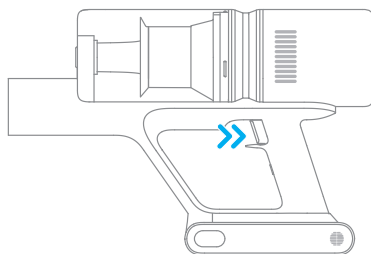
Press and hold the on/off switch to power it on, and release it to stop immediately.



Method 2: Continuous Cleaning Mode (Electronic Lock)

Click the  button to switch to Continuous Cleaning Mode and the  button is on. Then release the on/off switch to make the vacuum in Continuous Cleaning Mode.

Use the electronic lock to free your fingers and avoid finger fatigue caused by holding the switch.

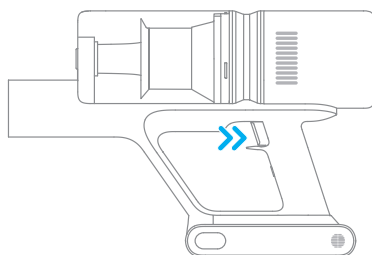

Notes:

- In this mode, briefly press the switch to suspend the operation or start again, and the working mode of the vacuum will not change.
- Click the electronic lock again to quit the Continuous Cleaning Mode.

Using Different Accessories

Multi-Brush Bar

Suitable for vacuuming on the med/low pile carpets, tiles and floors.

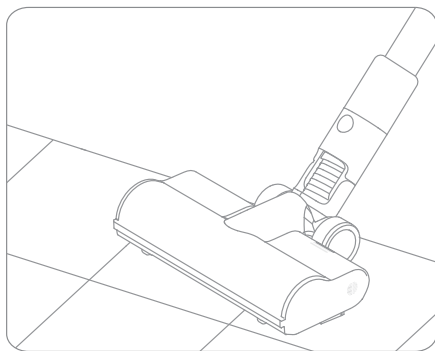

2-in-1 Crevice Nozzle

Suitable for vacuuming cracks, corners of doors and windows, stairs, and other hard-to-reach places.

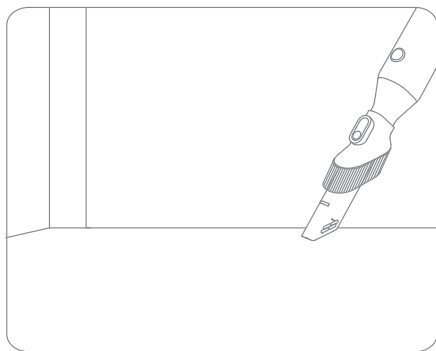

Mini Motorized Brush

For vacuuming dirt, pet hair, and other stubborn debris from sofas, bedding, and other fabric surfaces.

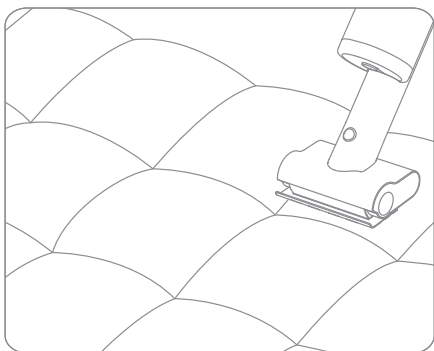

Attachment Clip

The 2-in-1 crevice nozzle can be stored in the attachment clip as shown when not in use.

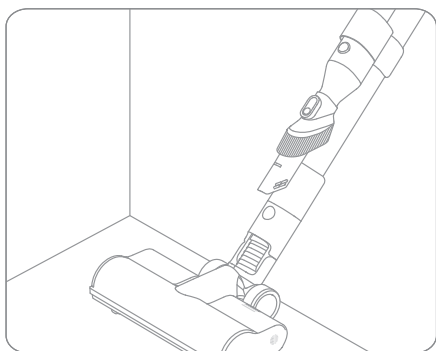

Note:

- If any rotating part becomes stuck, the vacuum may shut off automatically. Remove any trapped foreign objects, then resume use.
- When the battery becomes overheated, the vacuum will automatically shut off. Wait until the battery temperature returns to normal, then resume use.

Tips:

1. Always use genuine parts to keep your warranty from being void.
2. If the vacuum is not used for an extended period, fully charge it, unplug its charger, and store it in a cool, low-humidity environment away from direct sunlight. To avoid over-discharging the battery, recharge the vacuum at least once every three months.

Cleaning the Vacuum

Wipe the vacuum with a soft dry cloth.

Cleaning the Dust Bin & Pre-Filter

Before cleaning the dust bin, disconnect the adapter and keep the vacuum's power switch in the off position.

2. Hold the upper cover of dust bin, then remove the cyclone assembly.

1. Press the dust bin release button and hold the dust bin to remove from the vacuum in the direction of the arrow .

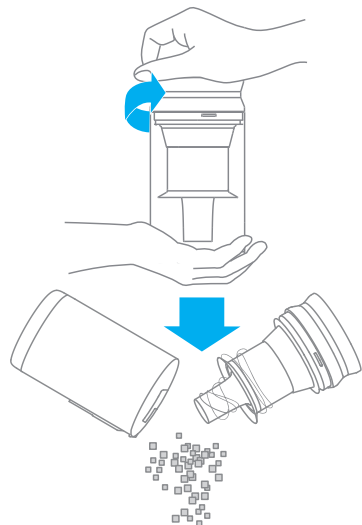
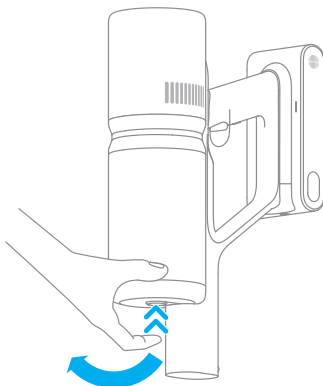

Care & Maintenance

3. Remove the pre-filter. Rotate the cyclone assembly slightly to remove from the dust bin.

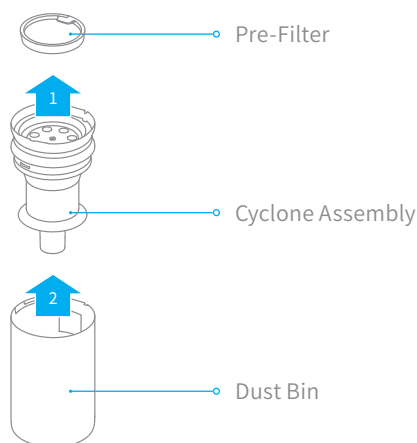

4. Rinse the cyclone assembly, pre-filter, and dust bin until they are clean. After washing, air dry for at least 24 hours.

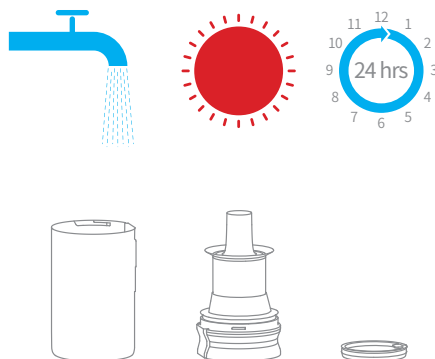

Note:

- It is recommended to clean the dust bin once every month.
- It is recommended to clean the cyclone system and pre-filter at least once every 3 to 4 months.

Installing Dust Bin Assembly

1. Install the cyclone assembly and pre-filter into the dust bin.

Note: Make sure all filters are completely dry before re-installing.

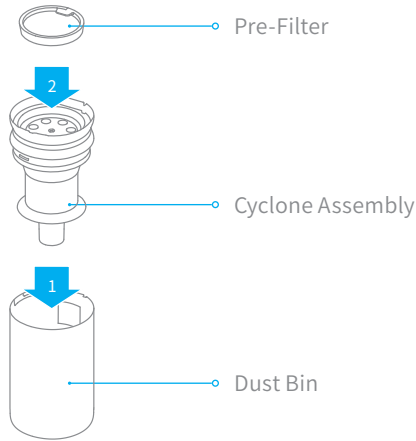

2. Align the slots on the dust bin with the notches on the vacuum. Pull down the dust bin until you hear a click.

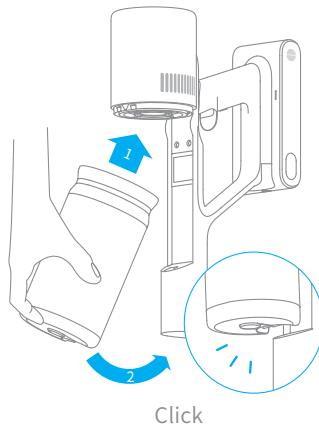

Care & Maintenance

Cleaning the Filter

It is recommended to clean the filter once every 4 to 6 months.

1. Remove the dust bin as shown in the figure.

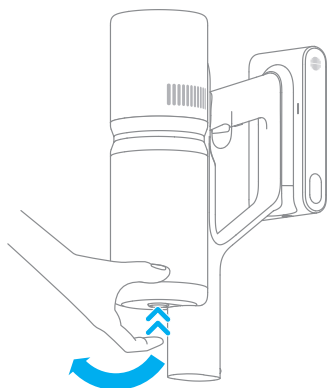

2. Remove the filter from the vacuum by pulling it down in the direction shown in the figure.

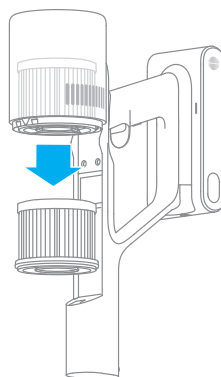

3. Clean the filter with clean water. Make sure you rotate the filter 360° to thoroughly and remove all dust caught in the filter. Lightly tap the filter several times to remove any excess dirt.

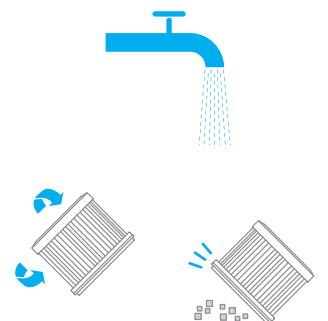

4. Allow the filter to air dry for 24 hours.

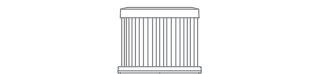
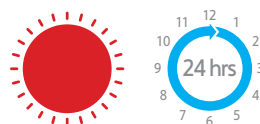

Note:

- Only use clean water to wash the filter. Do not use detergent.
- Do not attempt to clean the filter with a brush or finger.

Installing the Filter

1. Insert the filter into the vacuum and gently press down, as illustrated.

2. Reinstall the dust bin.

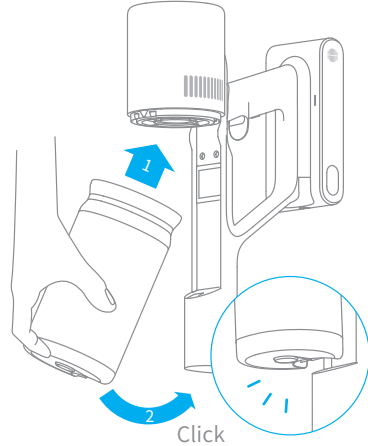
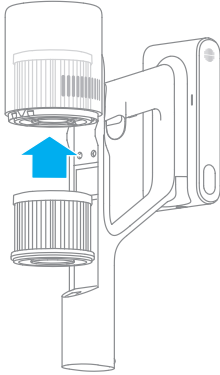

Battery Pack

The vacuum contains a removable rechargeable lithium-ion battery pack which has a limited number of recharge cycles. After extended use, the battery pack may no longer hold a charge. If this happens, it means the battery pack has reached the end of its life cycle and needs to be replaced.

1. Press down the battery pack release button and slide the battery pack to the right, as illustrated, to remove it.

2. Install the new battery pack.

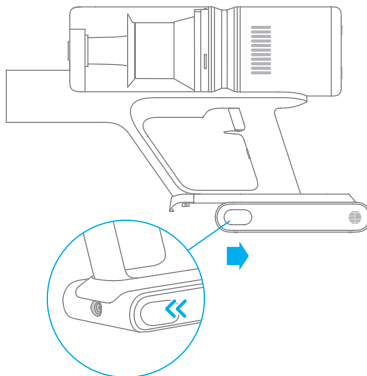

Care & Maintenance

Cleaning the Multi-Brush Bar

1. Turn the lock counterclockwise until it stops, then remove the roller brush from the brush bar.

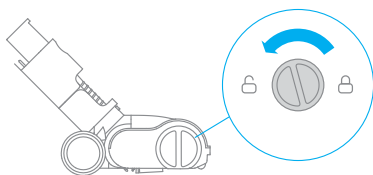

2. Use scissor to cut off the hairs and fibers that stick on the roller brush. Wipe the dust from the notch and transparent cover with a dry cloth or paper towel.

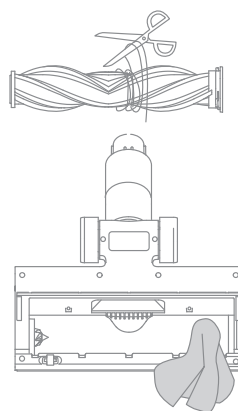

3. Remove the pre-filter. Rotate the cyclone assembly slightly to remove from the dust bin.

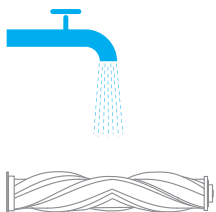

4. Rinse the cyclone assembly, pre-filter, and dust bin until they are clean. After washing, air dry for at least 24 hours.

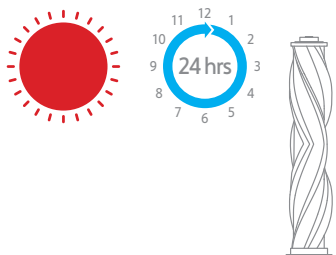

Care & Maintenance

Cleaning the Mini Motorized Brush

1. Use a coin as illustrated to rotate the lock counterclockwise until you hear a click.
2. After unlocking the mini roller brush, remove it from the mini motorized brush, then rinse and clean the brush head.

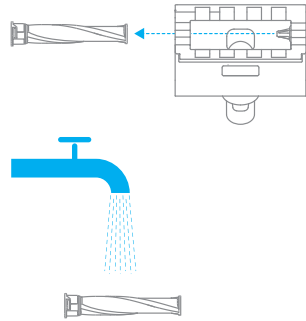

3. Stand the mini roller brush upright in a well-ventilated area for at least 24 hours until it is fully dry.

4. Once the mini roller brush is dry, reinstall it by following the disassembly steps in reverse.

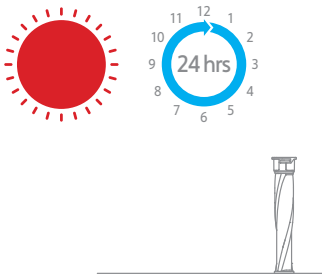

Specifications

Vacuum Cleaner			
Model	VPD2	Charging Voltage	30 V ---
Rated Power	410 W	Rated Voltage	25.2 V ---
Charging Time	Approx 3 hours	Nominal Capacity	2500 mAh
Multi-Brush Bar			
Model	APB05		
Rated Power	40 W	Rated Voltage	25.2 V ---
Mini Motorized Brush			
Model	VPA1		
Rated Power	20 W	Rated Voltage	25.2 V ---
Power Adapter			
Model	YLS0251B-T300080		
Input	100-240 V~50/60 Hz 0.8 A Max	Output	30 V --- 800 mA
Rechargeable Lithium-Ion Battery Pack			
Model	P2125-7S1P-SCA	Nominal Capacity	2500 mAh
Nominal Voltage	25.2 V ---	Energy	60.48 Wh





The lithium-ion battery pack contains substances that are hazardous to the environment. Before disposing of the vacuum, please first remove the battery pack, then discard, or recycle it in accordance with local laws and regulations of the country or region it is used in.

If the vacuum is not working properly, please refer to the table below.

Errors	Possible Causes	Solutions
Vacuum does not work.	Vacuum is out of battery or low on power.	Fully charge the vacuum, then resume use.
	Overheat protection mode triggered by a blockage.	Clean the suction openings or air duct. Wait until the vacuum cools down, then reactivate it.
	Suction opening or airway passage is blocked.	Clear any blockage from suction opening or air duct.
Weak suction force.	Dust bin is full and/or filter assembly is clogged.	Empty the dust bin and clean the filter assembly.
	Attachment is blocked.	Clear any blockages in the attachment.
Motor makes a strange noise.	Main suction opening or extension rod is blocked.	Clear any blockage in the main suction opening or extension rod.
The battery indicator does not light up when charging.	The charger does not plug into the vacuum well.	Check whether the charger is properly plugged into the vacuum.
	The battery is charged and switches to Sleep Mode automatically.	The vacuum runs normally.
	If the problem persists after ruling out the above two possibilities.	Please contact the after-sales service department for maintenance.
Charging too slow	Battery temperature is too low or too high.	Wait until the battery's temperature returns normal, then resume use.

EN Troubleshooting

If the vacuum is not working properly, the screen display will show an error message. Please refer to the troubleshooting table to find your solution.

Error Icon	Possible Causes	Solutions
	Clean the brush	Refer to the maintenance guide [Cleaning the Multi-Brush Bar] section to clean the fiber material and hairs wrapped around the roller brush.
	Air duct blocked	Check whether the dust bin, extension rod, and multi-brush bar are blocked.
	Error	Please contact our after-sales service department for maintenance.
	Overheating	Please wait and continue to use after battery temperature is normal.

IMPORTANTES MESURES DE SÉCURITÉ

L'utilisation d'un appareil électrique demande certaines précautions:

LIRE TOUTES LES INSTRUCTIONS AVANT DE FAIRE FONCTIONNER (CET APPAREIL), Le non-respect des mises en garde et des instructions peut causer des chocs électriques, des incendies et/ou des blessures graves.

CONSERVER CES INSTRUCTIONS

Usage Domestique seulement.

Avertissement – Pour réduire les risques d'incendie, de choc électrique ou de blessure:

- Ne pas exposer à la pluie, Ranger à l'intérieur.
- Ne pas permettre aux enfants de jouer avec l'appareil. Une attention particulière est nécessaire lorsque l'appareil est utilisé par des enfants ou à proximité de ces derniers.
- N'utiliser que conformément à cette notice avec les accessoires recommandés par le fabricant.
- Ne pas utiliser si le cordon ou la fiche est endommagé. Retourner l'appareil à un atelier de réparation s'il ne fonctionne pas bien, s'il est tombé ou s'il a été endommagé, oublié à l'extérieur ou immergé.
- Ne pas tirer soulever ni trainer l'appareil par le cordon. Ne pas utiliser le cordon comme une poignée, le coincer dans l'embrasure d'une porte ou l'appuyer contre des arêtes vives ou des coins. Ne pas faire rouler l'appareil sur le cordon. Garder le cordon à l'écart des surfaces chaudes.
- Ne pas débrancher en tyrant sur le cordon. Tirer plutôt la fiche.
- Ne pas manipuler le chargeur, y compris la prise du chargeur, et les bornes du chargeur avec les mains mouillées
- N'insérer aucun objet dans les ouvertures. Ne pas utiliser l'appareil lorsqu'une ouverture est bloquée. S'assurer que de la poussière, de la peluche, des cheveux ou d'autres matières ne réduisent pas le débit d'air.
- Maintenir les cheveux, les vêtements amples, les doigts et toutes les parties du corps à l'écart des ouvertures et des pièces mobiles.
- User de prudence lors du nettoyage des escaliers.
- Ne pas aspirer des liquides inflammables ou combustibles, comme de l'essence, et ne pas faire fonctionner dans des endroits où peuvent se trouver de tels liquides.
- Ne pas aspirer de matières en combustion ou qui dégagent de la fumée, comme des cigarettes, des allumettes ou des cendres chaudes.
- Ne pas utiliser l'appareil si le compartiment à poussière ou le filtre n'est pas en place.
- Éviter une mise en marche accidentelle. S'assurer que l'interrupteur est à la position arrêt avant de raccorder la batterie, de lever ou de déplacer l'appareil. Transporter

- l'appareil en gardant un doigt sur l'interrupteur, ou mettre sous tension un appareil dont l'interrupteur est à la position marche peut causer un accident.
- Retirer la batterie de l'appareil avant d'effectuer des réglages, changer les accessoires ou ranger l'appareil. Ces mesures de sécurité ont pour but d'éviter une mise en marche accidentelle de l'appareil.
- Recharger uniquement avec le chargeur prescrit par le fabricant. Un chargeur convenant à un type de batterie peut présenter un risque d'incendie lorsqu'il est utilisé avec une autre batterie.
- Utiliser uniquement les batteries recommandées pour l'appareil. L'utilisation d'autres types de batteries peut présenter un risque de blessure ou d'incendie.
- Lorsque l'appareil n'est pas utilisé, tenir la batterie loin d'objets métalliques comme des trombones, des pièces de monnaie, des clés, des clous, des vis ou autres petits objets qui pourraient établir une liaison entre les bornes. Un court-circuit des bornes des batteries peut causer des brûlures ou un incendie.
- En condition d'usage abusif, du liquide peut s'échapper de la batterie ; éviter tout contact avec ce liquide. En cas de contact accidentel, rincer abondamment avec de l'eau. En cas de contact avec les yeux, consulter également un médecin. Le liquide projeté peut causer des irritations ou des brûlures.
- Ne pas utiliser une batterie ou un appareil endommagé ou qui a été modifié. Des batteries endommagées ou modifiées peuvent avoir un comportement imprévisible pouvant causer un incendie, une explosion ou un risque de blessure.
- Ne pas exposer une batterie ou un appareil à la flamme ou à des températures excessives. L'exposition à une flamme ou à des températures supérieures à 130 °C peut causer une explosion.
- Respecter toutes les instructions de chargement et ne pas charger la batterie ou l'appareil à des températures qui ne sont pas incluses dans la gamme de températures indiquées dans la notice d'instructions. Un chargement mal effectué.
- Ne pas l'utiliser ni le stocker dans des environnements extrêmement chauds ou froids (en dessous de 0°C /32° F ou au-dessus de 40°C /104° F). Veuillez charger l'aspirateur sans fil dans des températures supérieures à 0°C /32° F et inférieures à 0°C /104° F.
- Confier les réparations à une personne qualifiée qui utilisera uniquement des pièces de remplacement identiques. Cette façon de faire garantira la sécurité du produit.
- Ne pas modifier ni tenter de réparer l'appareil ou la batterie sauf comme il est indiqué dans les instructions d'utilisation et d'entretien.

L'émetteur/récepteur exempt de licence contenu dans le présent appareil est conforme aux CNR d'Innovation, Sciences et Développement économique Canada applicables aux appareils radio exempts de licence. L'exploitation est autorisée aux deux conditions suivantes :

1. L'appareil ne doit pas produire de brouillage;
2. L'appareil doit accepter tout brouillage radioélectrique subi, même si le brouillage est susceptible d'en compromettre le fonctionnement.

===	Courant continu
~	Courant alternatif

Présentation du produit

Accessoires



Tige de rallonge



Suceur fente 2-en-1

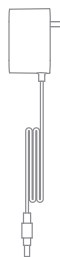

Adaptateur secteur

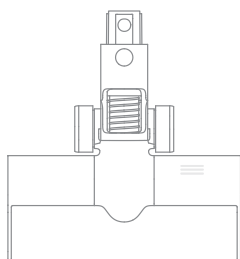

Extension multi-brosses

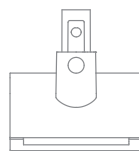

Mini brosse électrique



Crochet portable



Boîtier à fixation murale
(2 vis, 2 prises murales incluses)

Rappel : Photo non contractuelle, veuillez vous référer aux objets concrets.

Présentation du produit

Nom des pièces

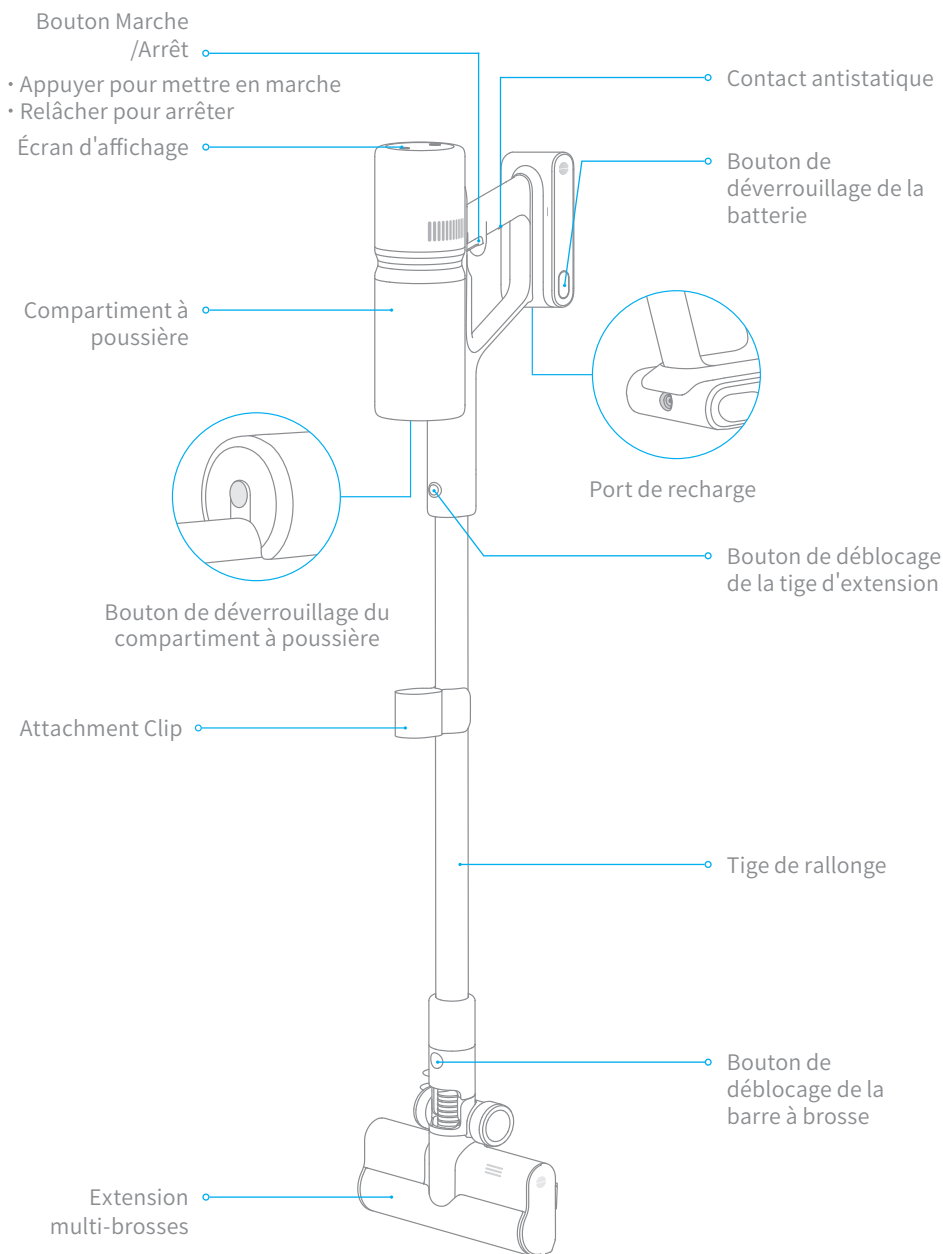

Présentation du produit

Écran d'affichage

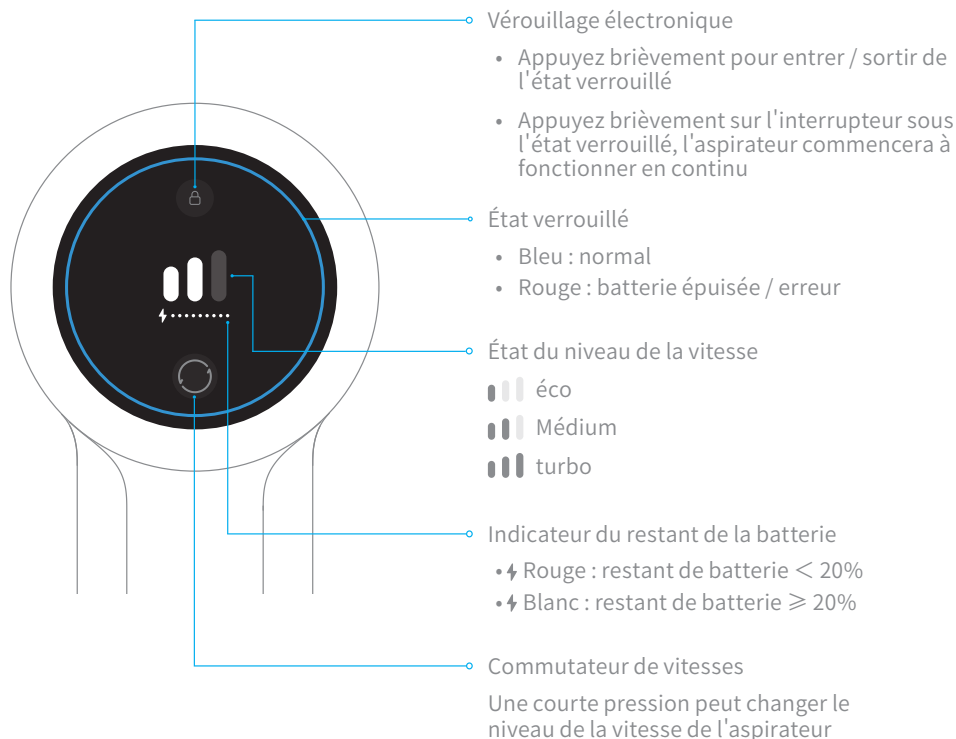

Remarque : Si vous devez prêter attention à une anomalie quelconque pendant l'utilisation du produit, l'écran affichera un message d'avertissement. Vous devez suivre les instructions à l'écran pour que les performances restent normales.

Installation

Schéma d'installation
de l'aspirateur et des
accessoires

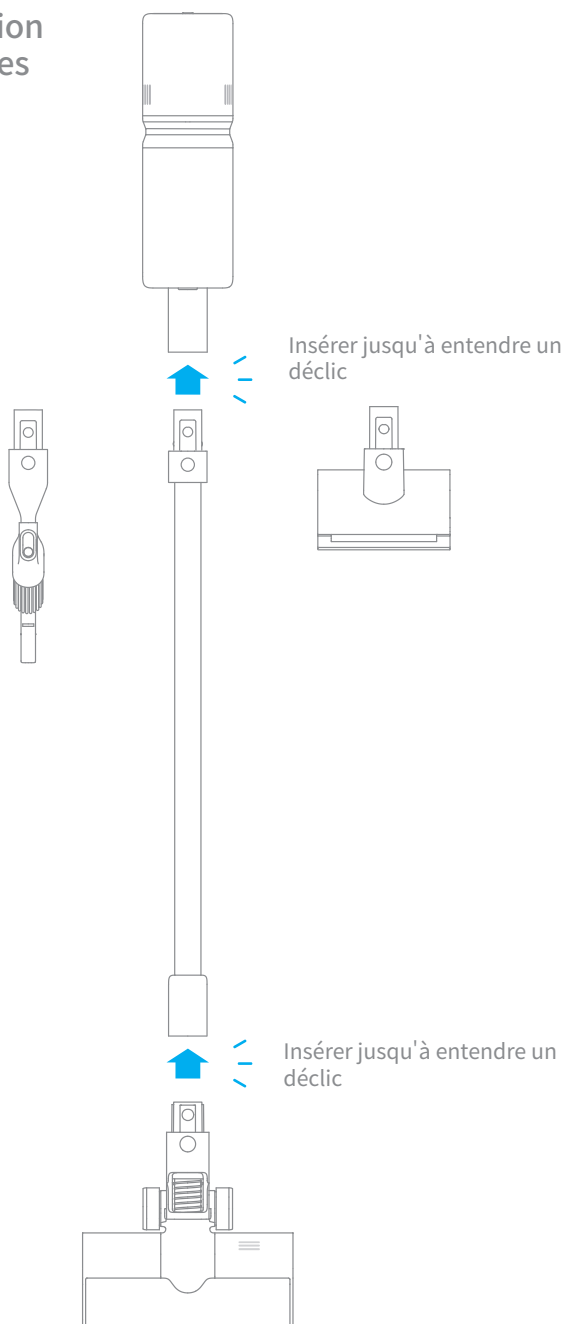

Installation du boîtier à fixation murale

L'emplacement du boîtier à fixation murale doit être dans un endroit frais et sec avec une alimentation électrique à proximité, et assurez-vous qu'il n'y a pas d'installations telles que des fils ou des tuyaux justes derrière la zone d'installation.

1. Lors de l'installation du boîtier à fixation murale, mesurez d'abord une position à 102 cm (40,2 inches) au-dessus du sol.
2. Utilisez un outil électrique avec un foret de 8 mm (0,315 inch) pour faire un trou et placez le tube d'expansion dans le trou.
3. Alignez les trous de montage du boîtier à fixation murale avec les trous sur le mur et fixez-le au mur avec des vis.

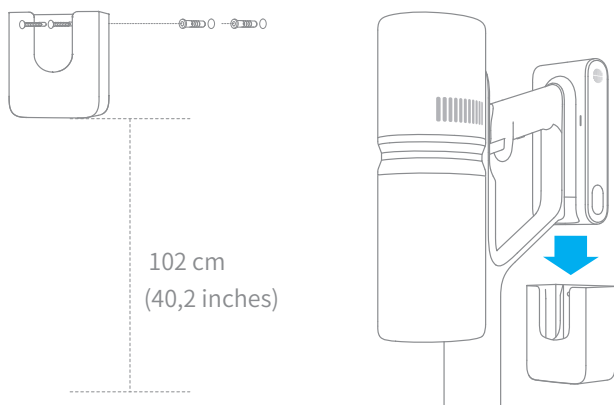

La connexion entre l'extrémité de la douille de l'adaptateur et du boîtier à fixation murale

1. Faites pivoter la boucle mobile au-dessous du boîtier de 90° dans le sens antihoraire pour la retirer.
2. Insérez le cordon d'alimentation de l'adaptateur à partir de l'extrémité rainurée de la boucle.
3. Tournez de 90° dans le sens des aiguilles d'une montre pour verrouiller la boucle.

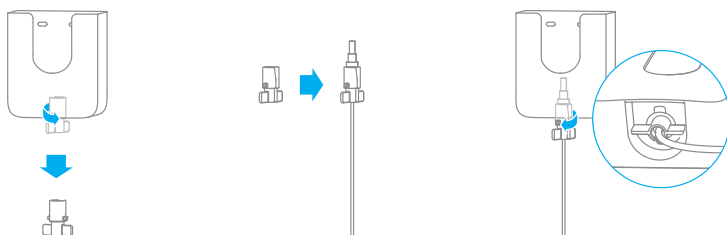

Recharge

Modes de charge

Remarque :

- L'aspirateur ne peut pas être utilisé pendant la charge.
- Chargez entièrement la batterie de l'aspirateur avant la première utilisation. Cette opération peut prendre environ 3 heures.
- L'aspiration en mode Turbo pendant une période prolongée peut entraîner la surchauffe de la batterie, ce qui augmente le temps de charge. Laissez l'aspirateur refroidir pendant 30 minutes avant de le charger.

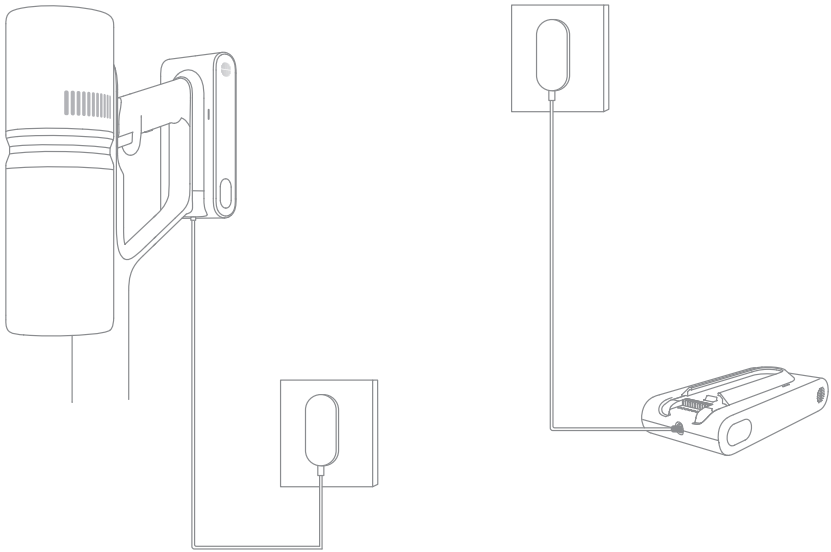

Écran d'affichage

Indicateur du restant de la batterie

- ⚡ Rouge : restant de batterie < 20%
- ⚡ Blanc : restant de batterie \geq 20%

Indicateur de batterie

Les indicateurs de la batterie clignotent puis s'allument constamment en séquence en fonction de l'état de la batterie.

Remarque : l'écran est éteint si aucune opération n'est effectuée pendant plus de 30 secondes.



Mode de nettoyage



Il existe deux modes de fonctionnement pour l'aspirateur, qui peuvent être sélectionnés en fonction de vos propres besoins.

Mode 1 : Mode de nettoyage discontinu

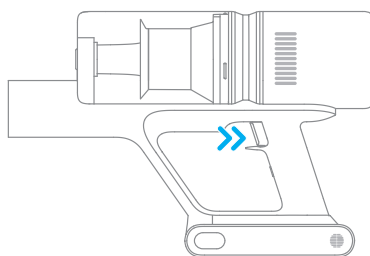
Dans ce mode, appuyez brièvement sur l'interrupteur pour suspendre le fonctionnement ou démarrer à nouveau, et le mode de fonctionnement de l'aspirateur ne changera pas



Mode 2 : Mode de nettoyage continu (verrouillage électronique)

Cliquez sur le bouton  pour passer en mode de Nettoyage Continu et le bouton  sera activé. Relâchez ensuite l'interrupteur marche / arrêt pour garder l'aspirateur en mode de nettoyage continu.

Utilisez le verrouillage électronique pour vous permettre de libérer vos doigts et éviter ainsi la fatigue causée par le maintien de l'interrupteur.

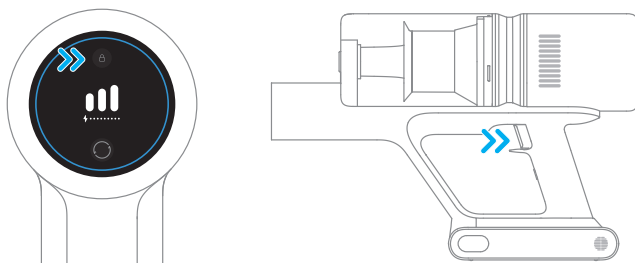

Remarque :

- Dans ce mode, appuyez brièvement sur l'interrupteur pour suspendre le fonctionnement ou démarrer à nouveau, et le mode de fonctionnement de l'aspirateur ne changera pas
- Cliquez à nouveau sur le verrouillage électronique pour quitter le mode de nettoyage continu.

Mode d'utilisation

Utilisation des différents accessoires

Extension multi-brosses

Adapte à l'aspiration des tapis d'épaisseur fine/moyenne, carreaux et sols.

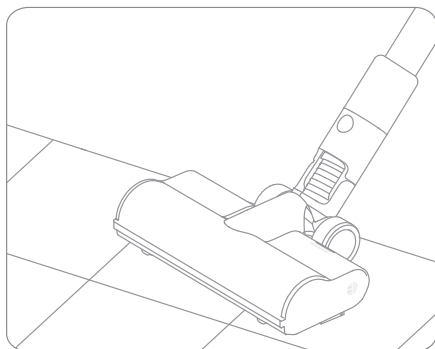

Suceur fente 2-en-1

Adapté à l'aspiration dans les fentes, les coins des portes et fenêtres, les escaliers et tout autre endroit difficile d'accès.

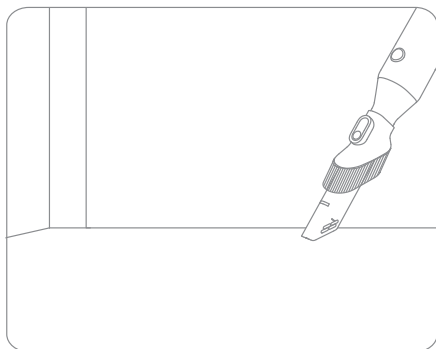

Mini brosse électrique

Pour l'aspiration de poussière, poils d'animaux et autres résidus tenaces sur des canapés, linges de lit et autres surfaces en tissu.

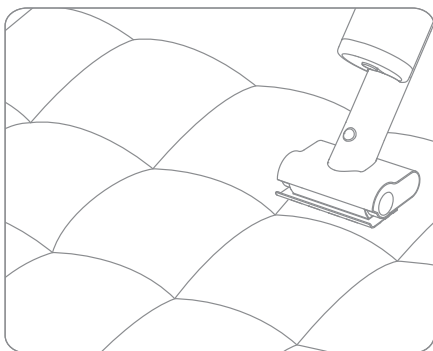

Crochet portable

Le suceur plat 2 en 1 peut être rangé dans le crochet portable comme illustré lorsqu'il n'est pas utilisé.

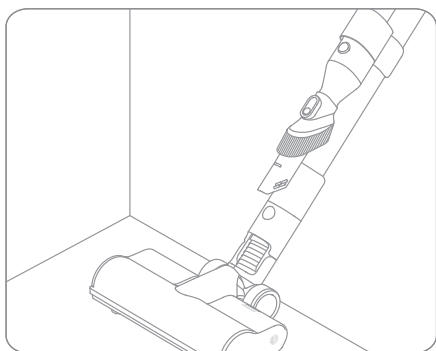

Remarque :

- Si un pièce rotative se coince, l'aspirateur est susceptible de s'éteindre automatiquement. Retirez tout objet coincé dans l'aspirateur, puis poursuivez votre utilisation.
- Quand la batterie surchauffe en fonctionnement, l'aspirateur s'éteint automatiquement. Attendez que la température de la batterie revienne à un niveau normal, puis poursuivez votre utilisation.

Astuces :

1. Utilisez toujours des pièces d'origine, faute de quoi la garantie pourrait être annulée.
2. Si l'aspirateur n'a pas été utilisé pendant une période prolongée, chargez entièrement sa batterie, débranchez son adaptateur secteur et stockez-le dans un endroit frais, sec et éloigné des rayons directs du soleil. Pour éviter une décharge excessive de la batterie, rechargez l'aspirateur au moins tous les 3 mois.

Nettoyage de l'aspirateur

Essayez l'aspirateur avec un chiffon doux et sec.

Nettoyage du compartiment à poussière et du préfiltre

Avant le nettoyage, assurez-vous que l'adaptateur secteur a été débranché et veillez à ne pas toucher accidentellement l'interrupteur pour ne pas démarrer l'aspirateur.

2. Halten Sie die obere Abdeckung des Staubbehälters fest und entfernen Sie dann die Zyklonbaugruppe.

1. Appuyez sur le bouton de retrait du compartiment à poussière, maintenez-le et inclinez-le comme indiqué sur la figure pour le retirer de l'unité principale.

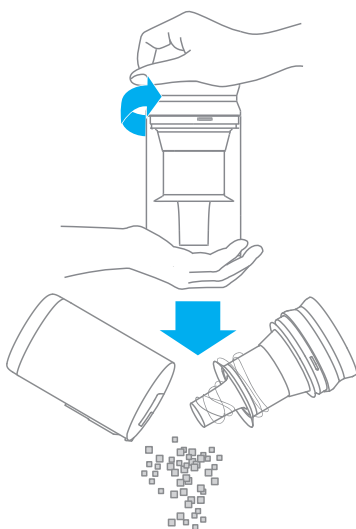
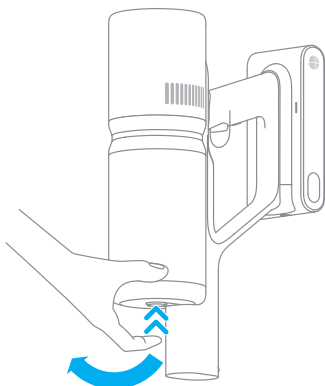

Entretien et maintenance

3. Retirez le préfiltre. Pivotez légèrement l'assemblage du cyclone pour le retirer du compartiment à poussière.

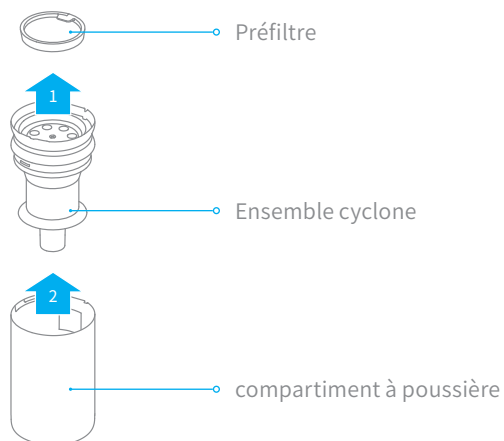

4. Rincez le préfiltre, l'ensemble cyclone et le compartiment à poussière avec de l'eau jusqu'à ce qu'ils soient propres. Ensuite, laissez les composants sécher pendant au moins 24 heures.

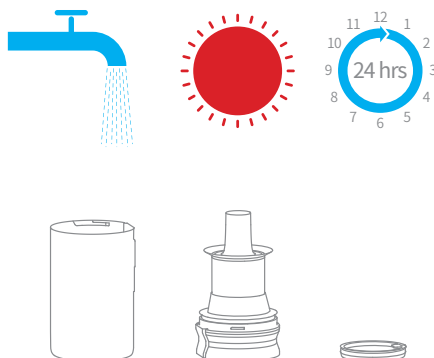

Remarque :

- Il est recommandé de nettoyer le compartiment à poussière au moins une fois par mois.
- Il est recommandé de nettoyer le système cyclone et le préfiltre au moins une fois tous les 3 à 4 mois.

Installation de l'assemblage du compartiment à poussière

Remarque : Assurez-vous que tous les filtres sont complètement secs avant l'installation

1. Installez l'ensemble cyclone et le préfiltre dans le compartiment à poussière.

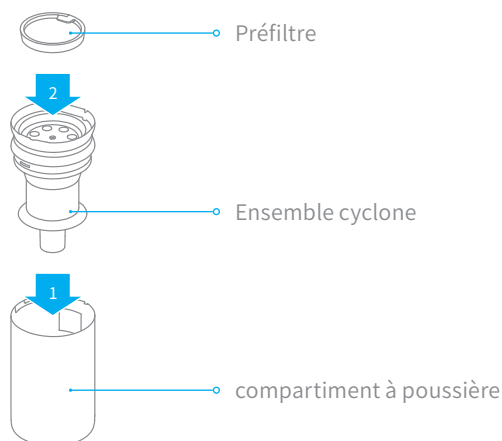

2. Enclenchez la fente sur le bord du compartiment à poussière avec la pièce de fixation de la machine et poussez le compartiment à poussière légèrement vers le dessous de la machine. Lorsque vous entendez un « clic », l'installation est réussie.

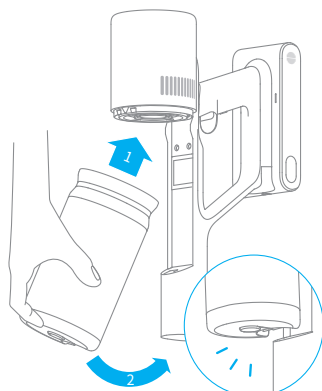

Insérer jusqu'à entendre un dé clic

Entretien et maintenance

Nettoyage du filtre

Il est recommandé de nettoyer le filtre tous les 4 à 6 mois.

1. Retirez le compartiment à poussière comme illustré sur le schéma.

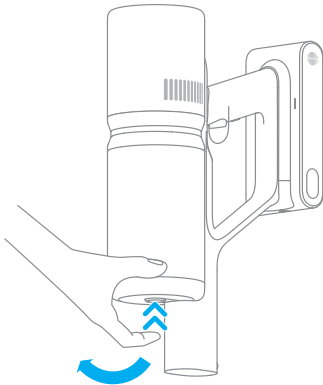

2. Retirez le filtre de l'aspirateur en tirant dessus, dans la direction indiquée sur le schéma.

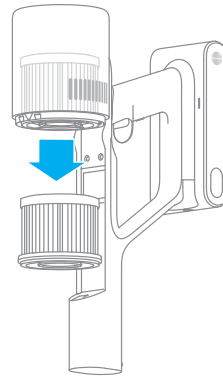

3. Nettoyez le filtre avec de l'eau claire. Assurez-vous de faire pivoter le filtre à 360° afin de bien éliminer toute poussière coincée dedans. Tapotez légèrement le filtre plusieurs fois pour éliminer tout excès de poussière.

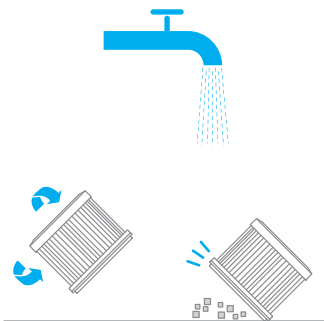

4. Laissez le filtre sécher complètement pendant au moins 24 heures.

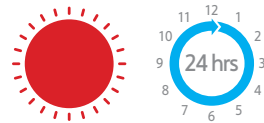

Remarque :

- Pour nettoyer le filtre, n'utilisez que de l'eau claire. N'utilisez pas de détergents.
- N'essayez pas de nettoyer le filtre avec une brosse ou vos doigts.

Installation du filtre

1. Insérez le filtre dans l'aspirateur et enfoncez-le délicatement, comme indiqué sur le schéma.

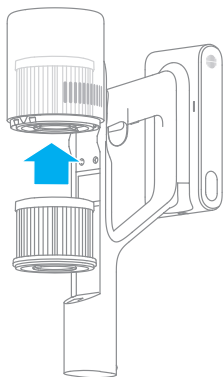

2. Réinstallez le compartiment à poussière.

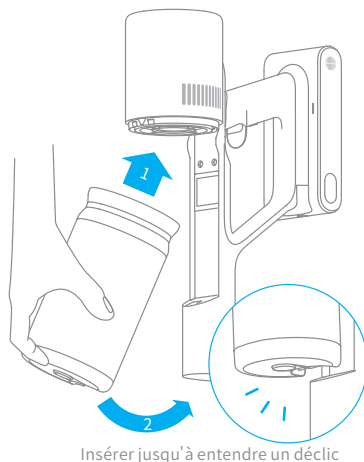

Batterie

L'aspirateur contient une batterie lithium-ion rechargeable disposant d'un nombre limité de cycles de charge. Après un usage prolongé, la batterie est susceptible de se décharger rapidement. Si c'est le cas, cela signifie que la batterie est arrivée au bout de sa durée de vie et doit être remplacée.

1. Appuyez sur le bouton de déverrouillage de la batterie et faites-la glisser vers la droite pour la retirer, comme illustré sur le schéma.

2. Installez la nouvelle batterie.

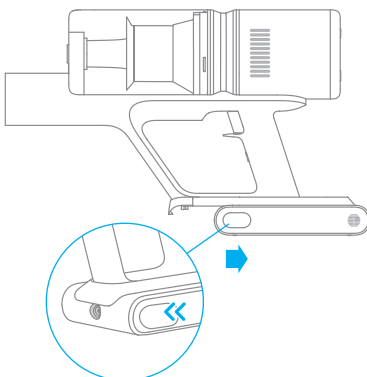

Entretien et maintenance

Nettoyage de l'extension multi-brosse

1. Tournez le verrou dans le sens inverse des aiguilles d'une montre jusqu'à rencontrer une résistance, puis enlevez la brosse à rouleau de son emplacement.

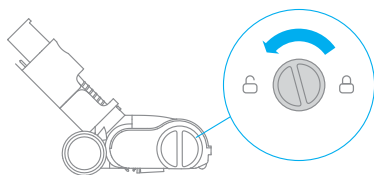

2. Utilisez des ciseaux pour couper les poils et les fibres qui collent à la tête de la brosse. Essuyez la poussière de la fente et du couvercle transparent avec un chiffon sec ou une serviette en papier.

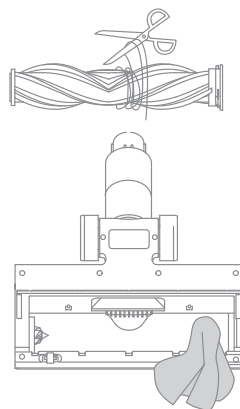

3. Lorsqu'elle est sale, rincez la tête de la brosse avec de l'eau propre jusqu'à ce qu'elle soit propre.



4. Maintenez la tête de la brosse en position verticale pendant au moins 24 heures jusqu'à ce qu'elle soit complètement sèche.

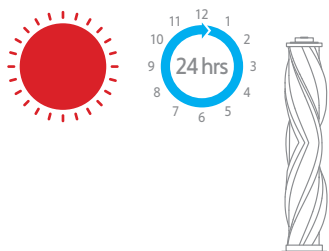

Nettoyage de la mini brosse électrique

1. Utilisez une pièce de monnaie pour faire tourner le verrou dans le sens inverse des aiguilles d'une montre jusqu'à entendre un déclic.

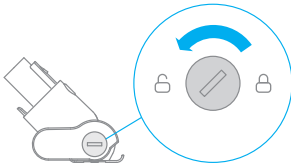

2. Une fois la brosse à roulette déverrouillée, retirez-la de la mini brosse électrique, puis rincez et nettoyez la brosse à roulette.

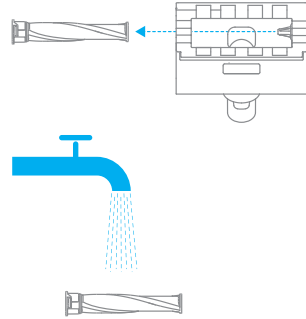

3. Après nettoyage de la brosse à roulette, laissez-la sécher complètement à la verticale dans un endroit bien aéré pendant au moins 24 heures.

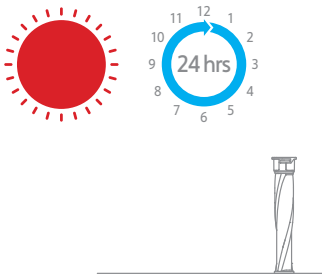

4. Dès que la brosse à roulette est sèche, réinstallez-la en suivant la procédure de démontage dans l'ordre inverse.



Spécifications

L'aspirateur			
Modèle	VPD2	Tension de charge	30 V ===
Puissance nominale	410 W	Tension nominale	25,2 V ===
Temps de Charge	Environ 3 heures	Capacité nominale	2500 mAh
Extension multi-brosses			
Modèle	APB05		
Puissance nominale	40 W	Tension nominale	25,2 V ===
Mini brosse électrique			
Modèle	VPA1		
Puissance nominale	20 W	Tension nominale	25,2 V ===
Adaptateur secteur			
Model	YLS0251B-T300080		
Entrée nominale	100-240 V~50/60 Hz 0,8 A Max	Sortie nominale	30 V === 800 mA
Batterie rechargeable lithium-ion			
Modèle	P2125-7S1P-SCA	Capacité nominale	2500 mAh
Tension nominale	25,2 V ===	Énergie	60,48 Wh





La batterie lithium-ion contient des substances dangereuses pour l'environnement. Avant de mettre l'aspirateur au rebut, retirez d'abord la batterie pour la jeter ou la recycler conformément à la législation et à la réglementation locales du pays ou de la région dans lequel ou laquelle il est utilisé.

En cas de dysfonctionnement de l'aspirateur, consultez le tableau ci-dessous.

Erreurs	Causes possibles	Solutions
L'aspirateur ne fonctionne pas.	La batterie de l'aspirateur est déchargée ou faiblement chargée.	Rechargez complètement l'aspirateur avant de commencer à le réutiliser.
	Déclenchement du mode Protection suite à une obstruction.	Attendez que l'aspirateur refroidisse, puis réactivez-le.
	L'orifice d'aspiration ou le passage d'air est obstrué.	Retirez les débris susceptibles de bloquer l'orifice d'aspiration ou le passage de l'air.
Réduction de la puissance d'aspiration.	Le compartiment à poussière est rempli et/ou l'ensemble filtre est obstrué.	Videz le compartiment à poussière et nettoyez l'ensemble filtre.
	L'accessoire est obstrué.	Retirez les débris susceptibles d'obstruer l'accessoire.
Le moteur fait un bruit anormal.	L'orifice d'aspiration principal ou la tige de rallonge est obstrué.	Retirez les débris susceptibles de bloquer l'orifice d'aspiration principal ou la tige de rallonge.
Le voyant de la batterie ne s'allume pas lors de la recharge.	L'adaptateur secteur n'est pas connecté à l'aspirateur.	Assurez-vous que l'adaptateur secteur est correctement branché.
	La batterie est complètement chargée et est passée en mode veille.	Elle peut être utilisée normalement.
	Si le problème persiste après avoir éliminé les deux possibilités ci-dessus.	Contactez le service après-vente pour maintenance.
La recharge s'effectue lentement.	La température de la batterie est trop faible ou trop élevée.	Attendez que la température de la batterie redevienne normale, puis recommencez à l'utiliser.

Indication pour la panne

Lorsque l'aspirateur ne fonctionne pas normalement, un code de panne apparaît à l'écran. Veuillez vous référer au tableau ci-dessous pour le dépannage.

Icône d'erreur	cause de la panne	Solutions
	Nettoyer la brosse	veuillez vous reporter au manuel d'entretien [Nettoyage de l'extension multi-brosses] pour enlever les fibres et les poils enroulés autour de la brosse à rouleaux.
	Conduit d'air bloqué	vérifiez si le compartiment à poussière, la rallonge et la extension multi-brosses sont bloqués.
	Erreurs	veuillez contacter notre personnel du service après-vente pour l'entretien.
	Alarme de surchauffe	veuillez patienter et continuer à utiliser le moteur une fois que sa température est normale.

Instrucciones de seguridad importantes

INSTRUCCIONES IMPORTANTES DE SEGURIDAD

Cuando utiliza un aparato eléctrico, siempre debe seguir las precauciones básicas, incluidas las siguientes:

LEA TODAS LAS INSTRUCCIONES ANTES DE USAR (ESTE APARATO). El incumplimiento de las advertencias e instrucciones puede provocar descarga eléctrica, incendio y/o lesiones graves.

GUARDE ESTAS INSTRUCCIONES

Solo para uso doméstico.

ADVERTENCIA – Para reducir el riesgo de incendio, descarga eléctrica o lesiones:

- No lo utilice al aire libre o sobre superficies mojadas.
- No permita que se utilice como un juguete. Debe prestar mucha atención cuando se utiliza cerca de niños, mascotas o plantas.
- Use únicamente como se describe en este manual. Sólo utilice los accesorios recomendados por el fabricante
- No lo utilice con el cable o enchufe dañado. Si el aparato no funciona correctamente, se ha caído, dañado, dejado al aire libre o sumergido en agua, remítalo a un centro de servicio.
- No tire ni transporte agarrando el cable, no use el cable como asa, no cierre puertas encima del cable ni pase el cable por bordes o esquinas afiladas. No pase el aparato por encima del cable. Mantenga el cable alejado de superficies calientes.
- No desenchufe tirando del cable. Para desenchufar, agarre el enchufe, no el cable.
- No manipule el cargador, el enchufe del cargador y los terminales del cargador con las manos mojadas.
- No coloque ningún objeto en las aberturas. No lo utilice si tiene alguna abertura bloqueada; manténgalo libre de polvo, pelusas, cabello y cualquier material que pueda reducir el flujo de aire.
- Mantenga el cabello, la ropa holgada, los dedos y todas las partes del cuerpo alejados de las aberturas y las piezas móviles.
- Tenga mucho cuidado cuando limpie escaleras.
- No lo use para limpiar líquidos inflamables o combustibles, como gasolina, ni lo use en zonas donde puedan estar presentes.
- No limpie nada que se esté quemando o humeando, como cigarrillos, cerillas o cenizas calientes.
- No lo utilice sin la compartimento de polvo o los filtros instalados.
- Evite el encendido involuntario. Asegúrese de que el interruptor esté apagado antes de conectarlo a la batería, levantarlo o transportarlo. Transportar el aparato con el dedo apoyado en el interruptor o energizar el aparato con el interruptor encendido puede causar accidentes.

- Desconecte la batería del aparato antes de realizar cualquier ajuste, cambiar accesorios o almacenar el aparato. Estas medidas preventivas de seguridad reducen el riesgo de encender por accidente el aparato.
- Recargue sólo con el cargador especificado por el fabricante. Un cargador adecuado para un tipo de batería puede provocar riesgo de incendio si se utiliza en otra batería.
- Use sus aparatos sólo con las baterías específicamente indicadas. El uso de cualquier otra batería puede provocar riesgo de lesiones e incendio.
- Cuando la batería no esté en uso, manténgala alejada de objetos metálicos, como clips de papel, monedas, llaves, clavos, tornillos u otros objetos metálicos pequeños que pueden provocar la conexión de los terminales. Un cortocircuito en los terminales de la batería puede provocar quemaduras o incendios.
- Bajo condiciones abusivas, puede haber fugas de líquido en la batería; evite el contacto. Si ocurre contacto accidental, enjuague con agua. Si el líquido entra en contacto con los ojos, busque atención médica. El líquido derramado de la batería puede provocar irritación o quemaduras.
- No utilice una batería o un aparato dañado o modificado. Las baterías dañadas o modificadas pueden tener un comportamiento impredecible que resulte en fuego, explosión o lesiones.
- No exponga una batería o un aparato al fuego ni a temperaturas excesivas. La exposición al fuego o una temperatura superior a 130° C puede provocar explosiones.
- Siga todas las instrucciones de carga y no cargue la batería o el aparato fuera del rango de temperatura indicado en las instrucciones. La carga incorrecta o a temperaturas fuera del rango indicado puede dañar la batería y aumentar el riesgo de incendio.
- Remita el servicio a un técnico calificado que utilice únicamente idénticas piezas de repuesto. Esto asegurará que se mantenga la seguridad del producto.
- No modifique ni intente reparar el aparato o la batería, excepto de la forma indicada en las instrucciones de uso y cuidado.
- No utilice ni almacenamiento en ambientes muy calientes o fríos (por debajo de 0° C / 32° F o por encima de 40° C / 104° F). Cargue la aspiradora inalámbrica a temperatura de entre 0° C/32° F y 40° C/104° F.

— — —	Corriente continua
~	Corriente alterna

Introducción del producto

Accesorios



Barra



Cabeza de succión plana 2 en 1



Adaptador de Corriente

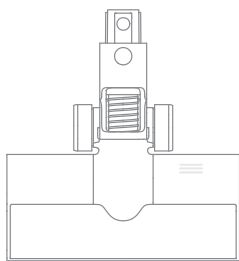

Cepillo todo-terreno

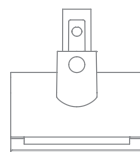

Minicepillo eléctrico



Paleta



Caja fijada en la superficie de la pared
(incluye tornillos $\times 2$, tacos $\times 2$)

Recordatorio: La especificación es sólo de referencia, la apariencia real debe basarse en el objeto.

Introducción del producto

Nombres de las partes

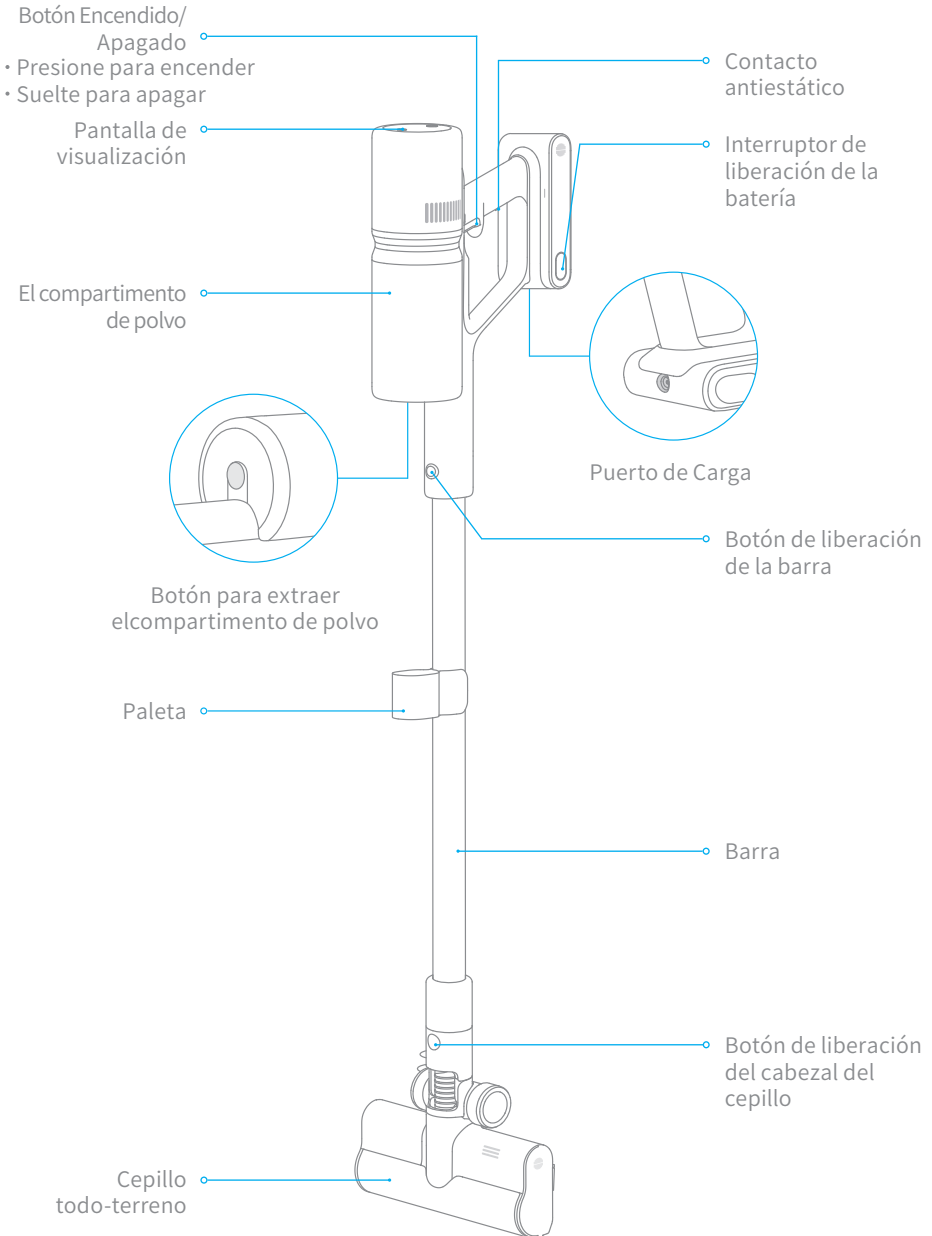

Introducción del producto

Pantalla de visualización

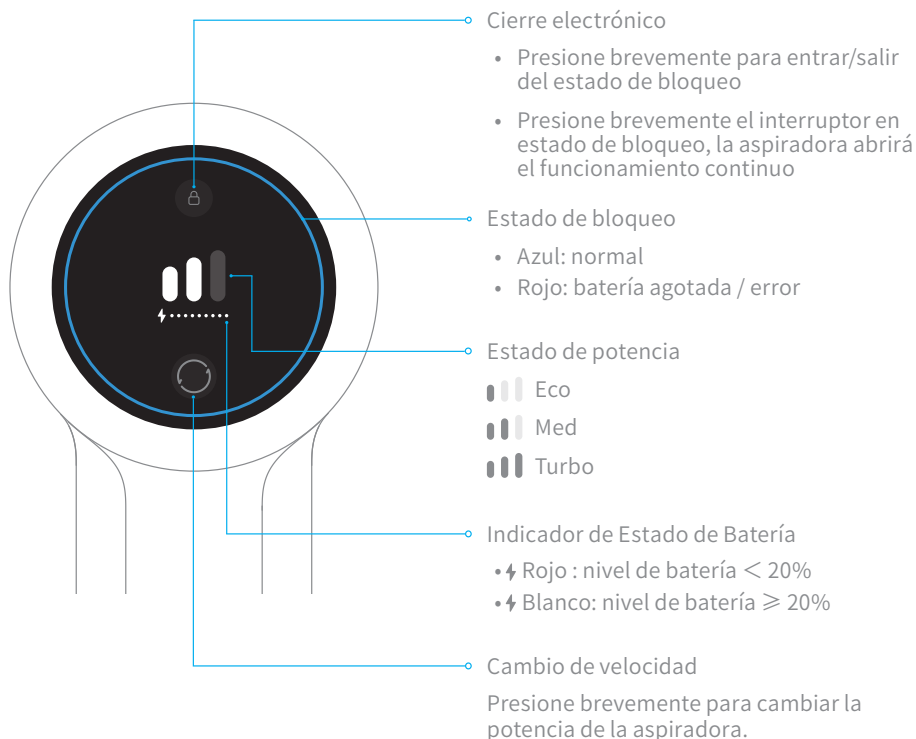

Nota: Si la aspiradora no funciona con normalidad, en la pantalla aparecerá un mensaje de error. Consulte la tabla siguiente para encontrar la solución al problema en función del mensaje de error.

Instalación

Diagrama de instalación
para accesorios y
aspiradora

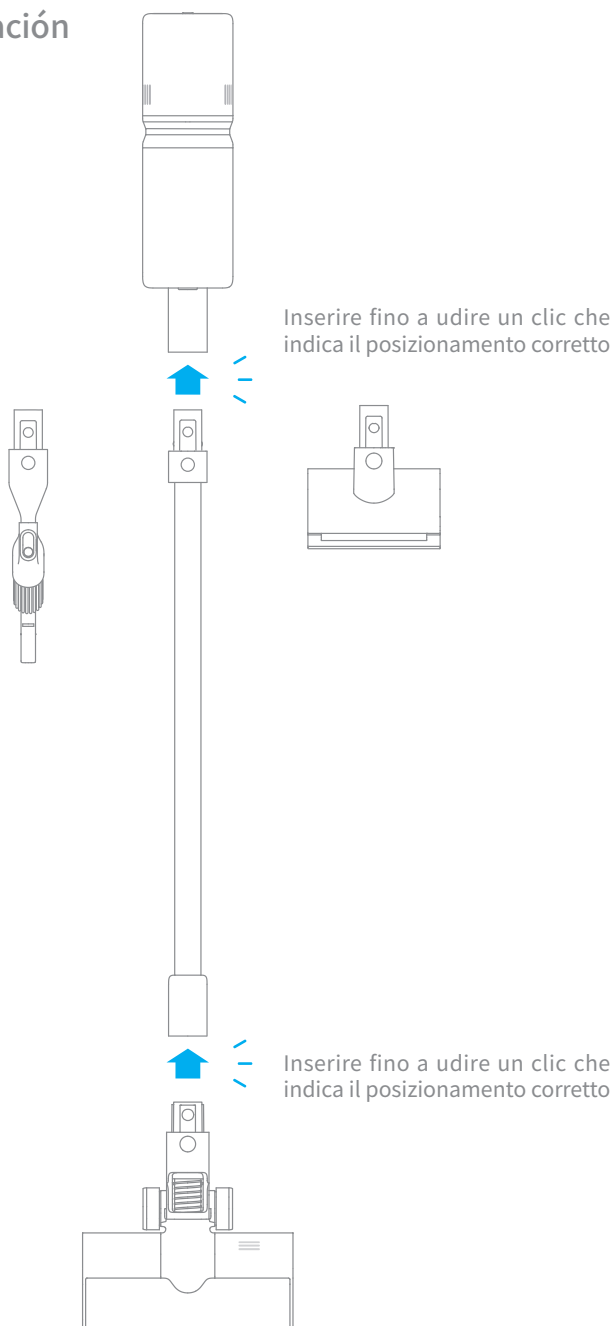

Instalación de la caja fijada a la superficie de la pared

La caja fijada a la superficie de la pared debe estar ubicada en un lugar fresco y seco con una fuente de electricidad cercana para asegurar que no haya instalaciones como cables o tuberías directamente detrás del área de instalación.

1. Cuando instale la caja fijada a la superficie de la pared, por favor, mida primero la posición de 102 cm (40,2 inches) de altura sobre el suelo.
2. Use herramientas eléctricas con una broca de 8 mm (0,315 inch) para perforar los agujeros, coloque el tubo de expansión en el agujero.
3. Alinee los agujeros de montaje de la caja fijada a la superficie de la pared con los agujeros de la pared y fíjela a la pared con tornillos.

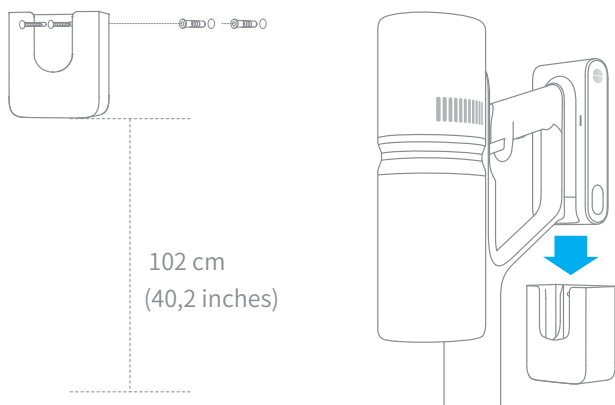

Método para la conexión del conector adaptador y la caja

1. Retire la abrazadera móvil del fondo de la caja fija girando 90° en el sentido contrario a las agujas del reloj.
2. Enganche los cables de alimentación del adaptador en el extremo ranurado de la abrazadera.
3. Bloquee la abrazadera girando 90° en el sentido de las agujas del reloj.

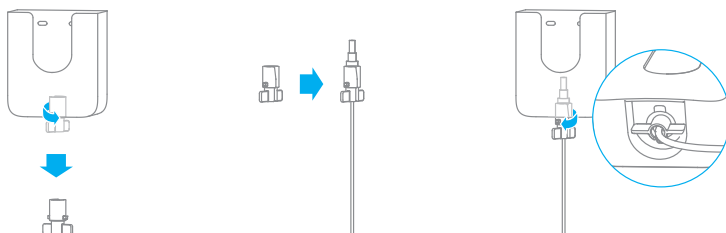

Carga

Modos de carga

Nota :

- El aspirador no se puede usar mientras se está cargando.
- Cargue completamente el aspirador antes de usarlo por primera vez. Este proceso durará alrededor de 3 horas.
- Si se aspira en modo turbo durante un período prolongado, la batería se calentará. Se recomienda dejar que el aspirador se enfríe durante 30 minutos antes de cargarlo de nuevo.

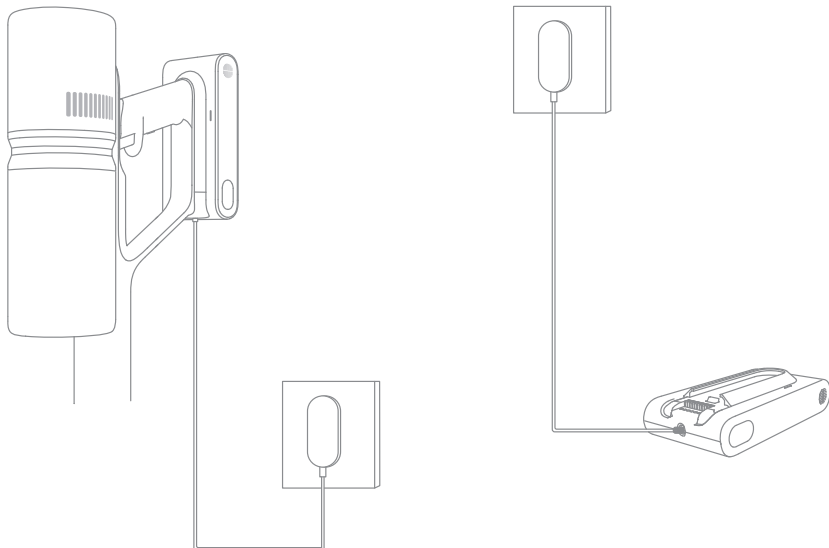

Pantalla de visualización

Indicador de Estado de Batería

- ⚡ Rojo : nivel de batería $< 20\%$
- ⚡ Blanco: nivel de batería $\geq 20\%$

Indicador de Batería

los indicadores de batería parpadean y luego se mantienen iluminados en secuencia según el estado de la batería.

Nota: La pantalla se apagará si no realiza ninguna operación durante más de 30 segundos.



Modo de limpieza

El aspirador incluye dos modos de trabajo que se pueden seleccionar según sus necesidades de limpieza.

Modo 1: Modo de limpieza discontinua

Mantenga pulsado el interruptor de la aspiradora para comenzar a funcionar y suéltelo para que se detenga.

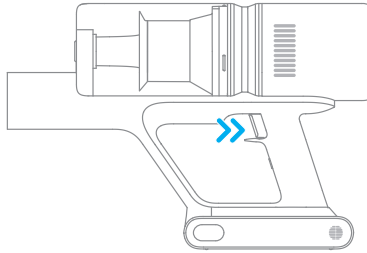

Modo 2: Modo de limpieza continua (cierre electrónico)

Presione el botón v para cambiar al modo de Limpieza Continua, y el botón v se iluminará. Luego suelte el interruptor encendido/apagado para dejar el aspirador en el modo de Limpieza Continua.

Use la función de bloqueo electrónico para liberar sus dedos y evitar el cansancio causado por mantener pulsado el interruptor.

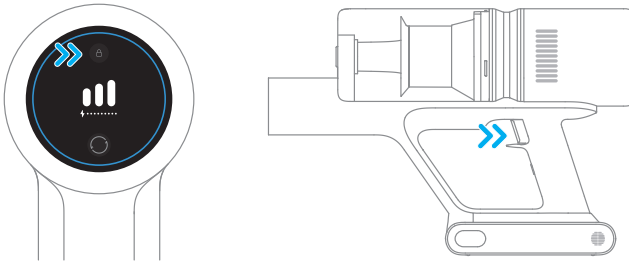

Nota:

- En este modo, puede pausar o comenzar de nuevo pulsando brevemente el interruptor. El modo de trabajo de la aspiradora no cambiará
- Vuelva a pulsar el bloqueo electrónico para salir del modo de limpieza continua.

Modo de Uso

Uso de diferentes accesorios

Cepillo todo-terreno

Apta para limpiar alfombras de pelo mediano/corto, azulejos y pisos en general.

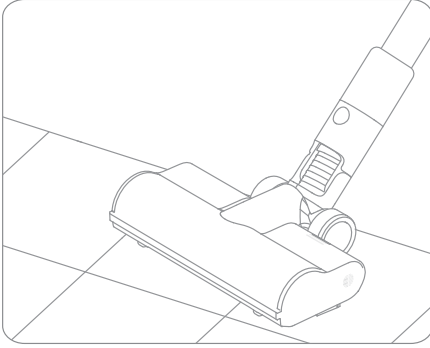

Cabeza de succión plana 2 en 1

Suitable for vacuuming cracks, corners of doors and windows, stairs, and other hard-to-reach places.

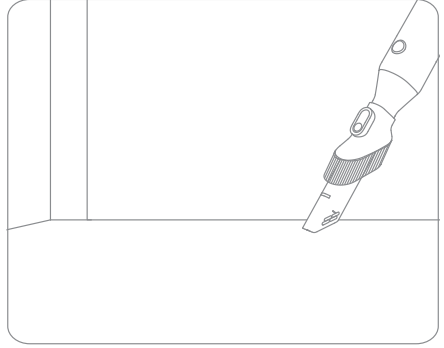

Minicepillo eléctrico

For vacuuming dirt, pet hair, and other stubborn debris from sofas, bedding, and other fabric surfaces.

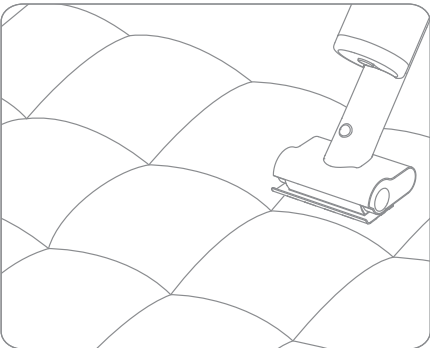

Paleta

Quando no se usa, la boquilla para grietas 2-en-1 se puede guardar con la paleta como se muestra.

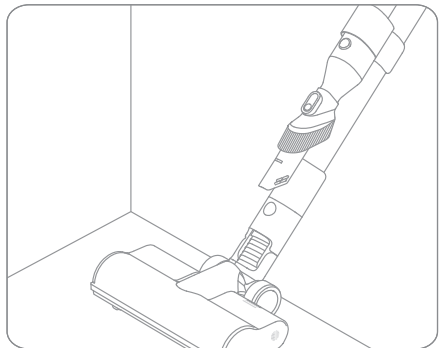

Nota:

- Si alguna pieza giratoria se queda atascada, la aspiradora podría apagarse de forma automática. Extraiga los objetos extraños que se hayan quedado atascados y reanude el uso.
- Si la batería funciona a temperaturas demasiado elevadas, la aspiradora se apagará automáticamente. Espere a que la temperatura de la batería vuelva a ser normal y, a continuación, reanude el uso.

Consejos:

1. Utilice siempre piezas originales para evitar que se anule la garantía.
2. Si el aspirador no se va a utilizar durante un período prolongado, cárguelo completamente, desenchufe su adaptador de corriente y guárdelo en un ambiente fresco y de baja humedad, lejos de la luz solar directa. Para evitar la descarga excesiva de la batería, recargue el aspirador al menos una vez cada 3 meses.

Limpieza del aspirador

Limpie el aspirador con un trapo seco y suave.

Limpieza del Compartimiento de Polvo y el Prefiltro

Antes de limpiar el compartimento para el polvo, desconecte el adaptador y mantenga el interruptor de alimentación del aspirador en la posición de apagado.

1. Presione la taza de polvo para quitar el fondo, y mantenga la taza de polvo en la dirección que se muestra en el gráfico del aspirador.

2. Sostenga la cubierta superior del compartimento de polvo y retire el montaje ciclónico.

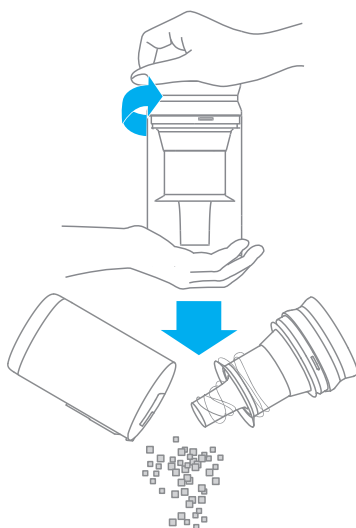
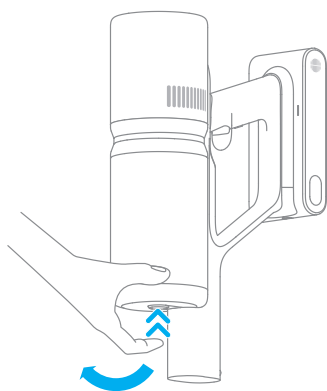

Cuidado y mantenimiento

3. Retire el prefiltro. Gire ligeramente el montaje ciclónico para sacarlo del compartimiento de polvo.

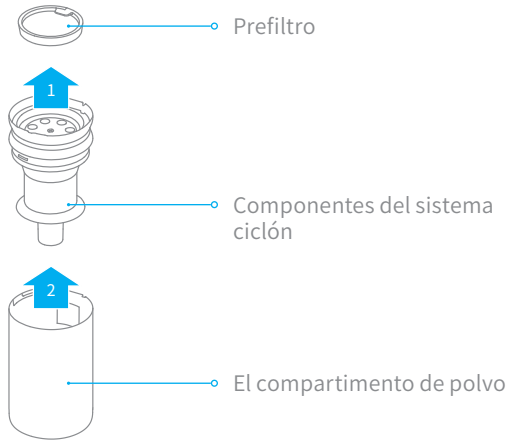

4. Enjuague con agua el prefiltro, el ciclón y el compartimiento de polvo hasta que estén limpios. Luego, ponga a un lado los componentes hasta que se sequen completamente, durante al menos 24 horas.

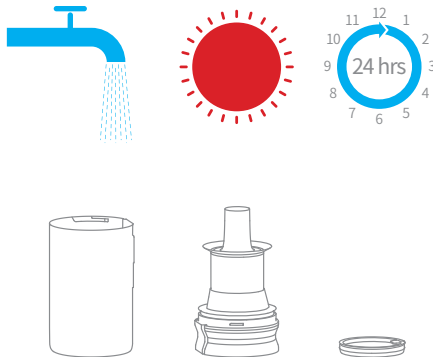

Nota:

- Se recomienda limpiar la copa para el polvo al menos una vez al mes.
- Se recomienda limpiar el sistema ciclónico y el prefiltro al menos cada 3 a 4 meses.

Instalación de los componentes para la taza de polvo

Nota: Por favor, asegúrese de que todos los filtros se hayan secado completamente antes de instalarlos.

1. Instale el montaje ciclónico y el prefiltro al compartimiento de polvo.

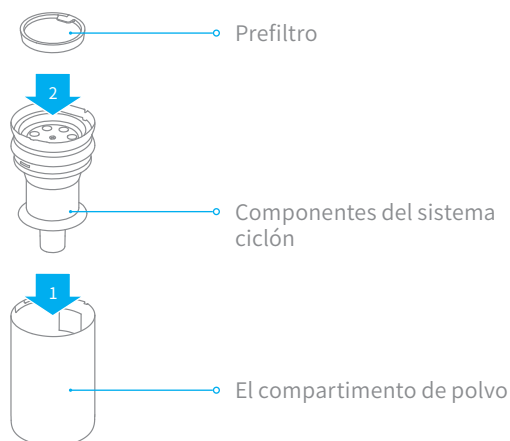

2. Enganche la ranura de la tarjeta del borde de la copa del polvo con el tope del bloque convexo del receptor, empuje suavemente la copa del polvo hacia la parte inferior del receptor. El sonido de "clic" indicará que la instalación se ha realizado con éxito.

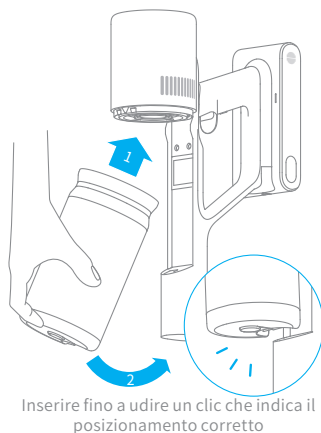

Cuidado y mantenimiento

Limpieza del filtro

Se recomienda limpiar el filtro una vez cada 4 o 6 meses.

1. Extraiga el compartimento del polvo como se indica en la imagen.

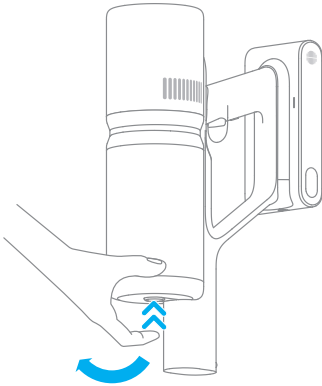

2. Extraiga el filtro de la aspiradora tirando hacia abajo, en la dirección que se muestra en la imagen.

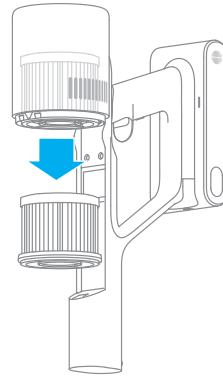

3. Limpie el filtro con agua limpia. Asegúrese de girar el filtro 360° para quitar toda la suciedad del filtro. Golpee suavemente el filtro varias veces para extraer cualquier exceso de suciedad.

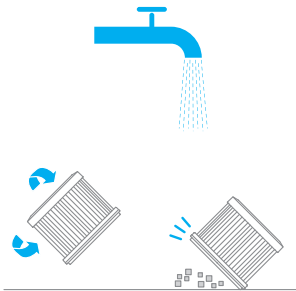

4. Deje secar el filtro durante, al menos, 24 horas.

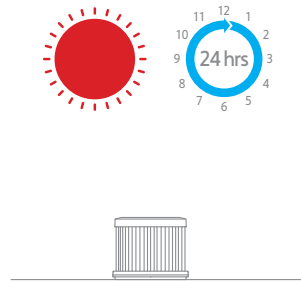

Nota :

- Utilice únicamente agua limpia para limpiar el filtro. No utilice detergentes.
- No intente limpiar el filtro con un cepillo ni con los dedos.

Instalación del filtro

1. Inserte el filtro en la aspiradora y presione suavemente hacia abajo, como se indica en la imagen.

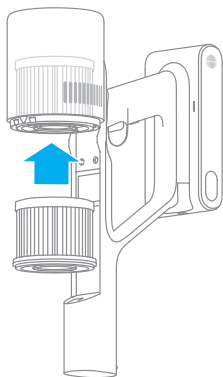

2. Vuelva a instalar el compartimento de polvo.

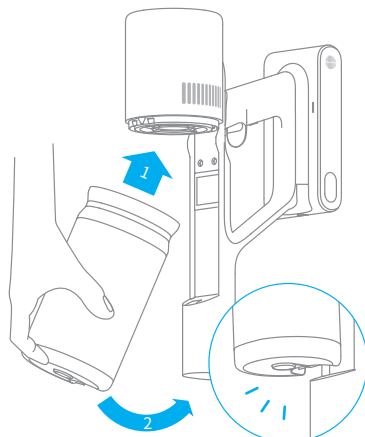

Pack de batería

Inserire fino a udire un clic che indica il posizionamento corretto

La aspiradora contiene un pack de batería de ion de litio recargable y extraíble que cuenta con un número limitado de ciclos de recarga. Tras un uso prolongado, el pack de batería dejará de poder realizar una carga. Si esto ocurre, significará que el pack de batería ha alcanzado el fin de su vida útil y deberá sustituirlo.

1. Pulse el botón de liberación del pack de batería y deslícelo hacia la derecha para sacarlo, como se muestra en la imagen.

2. Instale el nuevo pack de batería.

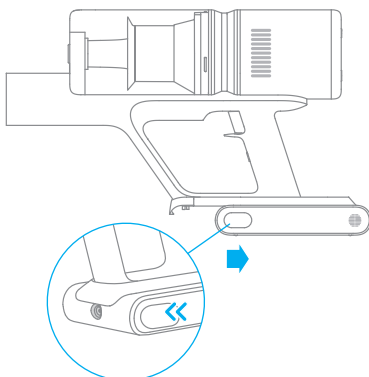

Cuidado y mantenimiento

Limpiar el cepillo todo-terreno

1. Como se muestra en el gráfico, gire el bloqueo en sentido antihorario hasta que se detenga, luego retire el cepillo de rodillo de la barra de cepillos.

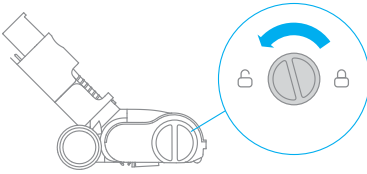

2. Use tijeras para cortar el cabello y las fibras pegadas en el cabezal del cepillo. Limpie el polvo de a muesca y la tapa transparente con un paño seco o papel absorbente.

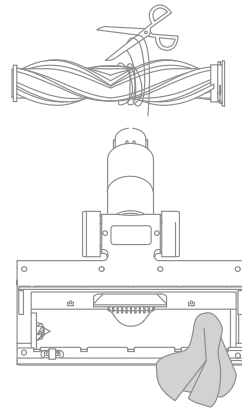

3. Cuando esté sucio, enjuague el cabezal del cepillo con agua limpia hasta que esté limpio.

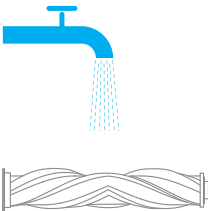

4. Mantenga el cabezal del cepillo en posición vertical al menos durante 24 horas hasta que se seque por completo.

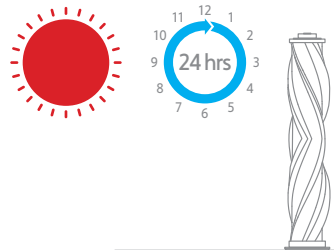

Limpeza del minicepillo eléctrico

1. Utilice una moneda para girar el cierre en sentido contrario a las agujas del reloj, hasta que oiga un clic.



2. Tras desbloquear el rodillo, retírelo del minicepillo eléctrico y enjuague y limpie el rodillo.

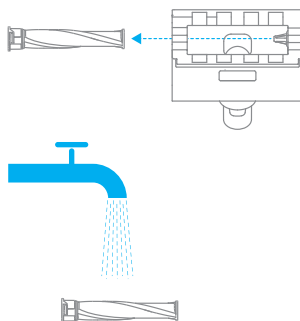

3. Tras la limpieza, deje que el rodillo se seque completamente, poniéndolo en posición vertical en un área bien ventilada durante al menos 24 horas.

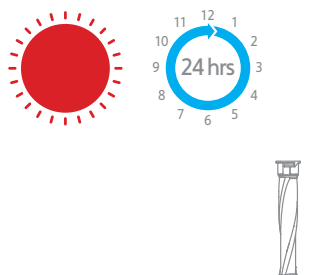

4. Cuando el rodillo esté seco, vuelva a colocarlo siguiendo los pasos del desmontaje a la inversa.



Especificaciones

Aspiradora			
Modelo	VPD2	Tensión de carga	30 V ---
Potencia nominal	410 W	Tensión nominal	25,2 V ---
Tiempo de carga	Aproximadamente 3 horas	Capacidad nominal	2500 mAh
Cepillo todoterreno			
Modelo	APB05		
Potencia nominal	40 W	Tensión nominal	25,2 V ---
Minicepillo eléctrico			
Modelo	VPA1		
Potencia nominal	20 W	Tensión nominal	25,2 V ---
Adaptador de Corriente			
Modelo	YLS0251B-T300080		
Entrada nominal	100-240 V~50/60 Hz 0,8 A Max	Salida nominal	30 V --- 800 mA
Pack de batería de ion de litio recargable			
Modelo	P2125-7S1P-SCA	Capacidad nominal	2500 mAh
Tensión nominal	25,2 V ---	Energía	60,48 Wh

El pack de batería de ion de litio contiene sustancias perjudiciales para el medio ambiente. Antes de desechar la aspiradora, quite el pack de batería y deséchelo o recíclolo siguiendo las leyes y reglamentos locales del país o región en el que se use.





Preguntas frecuentes

Si el aspirador no funciona correctamente, consulte la siguiente tabla de posibles soluciones.

Errores	Causas posibles	Soluciones
El aspirador no funciona	El aspirador no tiene batería o está bajo de energía.	Cargue completamente el aspirador y luego reanude el uso.
	Modo de protección contra sobrecalentamiento activado por un bloqueo.	Espere hasta que el aspirador se enfríe, luego reactívelo.
	La abertura de succión o el paso del aire están bloqueados.	Limpie cualquier obstrucción de la abertura de succión o del paso del aire.
Fuerza de succión débil	El depósito de polvo está lleno y/o el conjunto del filtro está obstruido.	Vacíe el depósito del polvo y limpie el conjunto del filtro.
	El accesorio ensamblado está bloqueada.	Despeje cualquier bloqueo en el accesorio ensamblado.
El motor hace un ruido extraño	La abertura de succión principal o la barra de extensión están bloqueadas.	Limpie cualquier obstrucción en la abertura de succión o la barra de extensión.
El primer indicador parpadea en rojo después de encender el aspirador.	El adaptador no está conectado al aspirador.	Asegúrese de que el adaptador de corriente esté conectado correctamente.
	La batería está totalmente cargada y cambió al modo de suspensión.	Se puede usar con normalidad.
	Si el problema persiste después de descartar las dos posibilidades anteriores,	Póngase en contacto con el servicio de soporte para arreglarlo.
Se carga lentamente	La temperatura de la batería es demasiado baja o demasiado alta.	Espere hasta que la temperatura de la batería se normalice, luego reanude el uso.

Indicación de fallo

Cuando la aspiradora no funcione correctamente, el código de error se mostrará en la pantalla, por favor, consulte la siguiente tabla para la solución.

Icono del error	Causas de la falla	Soluciones
	Limpiar el cepillo	Consulte la sección del manual de mantenimiento [Limpiar el cepillo todo-terreno] para limpiar el material de fibra y los pelos envueltos en el cepillo de rodillo.
	Conducto de aire bloqueado	Compruebe si el compartimento para polvo, la varilla de extensión y la cepillo todo-terreno están bloqueados.
	Error	Por favor, contacte con nuestro servicio de soporte para realizar el mantenimiento.
	Sobrecalentamiento	Por favor, espere a que se normalice la temperatura del motor para continuar usándolo

- The word "dreame" is the abbreviation of Dreame Technology Co., Ltd. and its subsidiaries in China. It is the transliteration of the company's Chinese name "追觅", which means striving for excellence in every endeavor and reflects the company's vision of continuous pursuit, exploration and search in technology.
- Dreame est l'abréviation de l'entreprise chinoise Dreame Technology Co., Ltd. et ses filiales, qui est la traduction phonétique du nom chinois de l'entreprise « 追觅 », reflétant la vision de l'entreprise qui consiste à poursuivre, explorer et rechercher constamment les avancées technologiques.
- La palabra "dreame" es la abreviatura de Dreame Technology Co., Ltd. y sus subsidiarias en China. Es la transliteración del nombre chino de "追觅", que significa luchar por la excelencia en cada esfuerzo y refleja la visión de la compañía de continuamente buscar, explorar e investigar en tecnológías.

For more information, please visit www.dreame-technology.com

Manufactured by: Dreame Trading (Tianjin) Co., Ltd.

Room 1-1-2112, South District, Finance Trade Center, No.6975,
Yazhou Road, Dongjiang Free Trade Port Zone, Tianjin pilot Free
Trade Zone, Tianjin, China

Made in China

VPD2-NA-A01