

H15 Pro Heat

Cordless Floor Washer

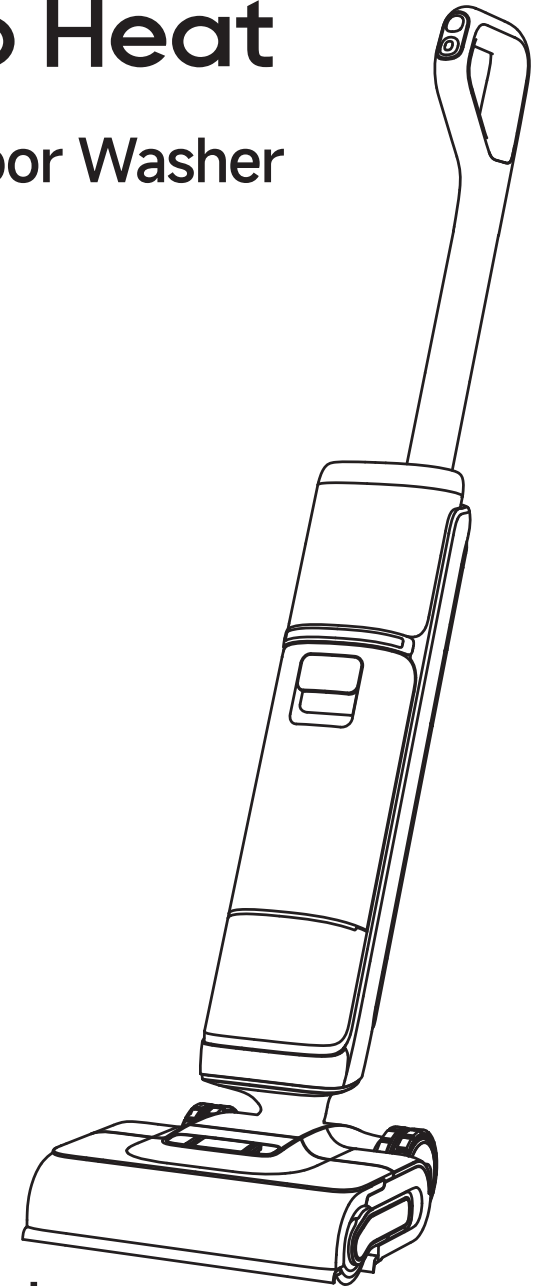

Contact us for Help

US & CA : support.na@dreame.tech

MX : support.mx@dreame.tech

Manufactured by: Dreame Trading (Tianjin) Co., Ltd.

Address: Room 2112-1-1, South District, Finance and Trade Center,
No.6975 Yazhou Road, Dongjiang Bonded Port Area, Tianjin Pilot Free
Trade Zone, Tianjin, China

Tel: +1 (866) 977-5177

For more information, please visit <https://global.dreame.tech.com>

Made in China

NA-A03

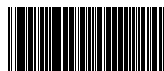

User Manual

The illustrations in this manual are for reference only. Please refer to the actual product.

DREAME

THANK YOU

FOR PURCHASING THIS DREAME CORDLESS FLOOR WASHER

Quick Start Guide

Scan the QR code to access the video tutorial and the user manual.
Register your Dreame account to receive special offers and updates.



The high-quality product is engineered for optimal performance.

If you have any questions on the product,
please contact us: <https://global.dreame.tech.com/pages/contact-us>

Contents

EN User Manual	01
FR Mode d'emploi	17
AES Manual del usuario	33



Please scan the QR code for the User Manual.

Safety Information

IMPORTANT SAFETY INSTRUCTIONS

When using an electrical appliance, basic precautions should always be followed, including the following:

READ ALL INSTRUCTIONS BEFORE USING (THIS APPLIANCE). Failure to follow the warnings and instructions may result in electric shock, fire and/or serious injury.

WARNING—To reduce the risk of fire, electric shock, or injury:

- Do not use outdoors. Do not use on wet surfaces during charging.
- Do not allow to be used as a toy. Close attention is necessary when used by or near children, pets or plants.
- Use only as described in this manual. Use only manufacturer's recommended attachments.
- Do not use with damaged cord or charger. If appliance is not working as it should, has been dropped, damaged, left outdoors, or dropped into water, return it to a service center.
- Do not pull or carry by cord, use cord as a handle, close a door on cord, or pull cord around sharp edges or corners. Do not run appliance over cord. Keep cord away from heated surfaces.
- Do not unplug by pulling on cord. To unplug, grasp the charger, not the cord.
- Do not handle charger, including charger plug and charger terminals with wet hands.
- Do not put any object into openings. Do not use with any opening blocked; keep free of dust, lint, hair, and anything that may reduce air flow.
- Keep hair, loose clothing, fingers, and all parts of body away from openings and moving parts.
- Turn off all controls before unplugging.
- Use extra care when cleaning on stairs.
- Do not use to pick up flammable or combustible liquids, such as gasoline, or use in areas where they may be present.
- Do not pick up anything that is burning or smoking, such as cigarettes, matches, or hot ashes.
- To reduce the risk of fire, do not use a flammable or combustible liquid to clean a floor.
- Do not use without water tank and/or filter in place.
- Prevent unintentional starting. Ensure the switch is in the off-position before picking up or carrying the appliance. Carrying the appliance with your finger on the switch or energizing appliance that have the switch on invites accidents.
- Recharge only with the charger specified by the manufacturer. A charger that is suitable for one type of appliance may create a risk of fire when used with another one.
- Under abusive conditions, liquid may be ejected from the battery; avoid contact. If contact accidentally occurs, flush with water. If liquid contacts eyes, additionally seek medical help. Liquid ejected from the battery may cause irritation or burns.

Safety Information

- Do not use a battery pack or appliance that is damaged or modified. Damaged or modified battery packs may exhibit unpredictable behavior resulting in fire, explosion or risk of injury.
- Do not expose a battery pack or appliance to fire or excessive temperature. Exposure to fire or temperature above 130°C /266°F may cause explosion.
- Follow all charging instructions and do not charge the battery pack or appliance outside of the temperature range specified in the instructions. Charging improperly or at temperatures outside of the specified range may damage the battery and increase the risk of fire.
- Have servicing performed by a qualified repair person using only identical replacement parts. This will ensure that the safety of the appliance is maintained.
- Do not modify or attempt to repair the appliance or the battery pack except as indicated in the instructions for use and care.
- Always turn off this appliance before cleaning and maintenance.
- To reduce the risk of fire and electric shock due to internal component damage, use only Dreame Trading (Tianjin) Co.,Ltd. cleaning fluid intended for use with this appliance. See the Cleaning Fluid section of this manual.
- This appliance contains batteries that are non-replaceable.
- The appliance should be stored, used and charged only in the temperature range of 4°C/39.2°F~40°C/104°F
- Use appliances only with specifically designated battery packs. Use of any other battery packs may create a risk of injury and fire.
- When battery pack is not in use, keep it away from other metal objects, like paper clips, coins, keys, nails, screws or other small metal objects, that can make a connection from one terminal to another. Shorting the battery terminals together may cause burns or a fire.
- Risk of injury. Brush may start unexpectedly. Keep the switch in off position before cleaning or servicing.
- **WARNING:** To reduce the risk of fire and electric shock due to internal component damage, use only Dreame Trading (Tianjin) Co.,Ltd. HFF5 cleaning fluid intended for use with the appliance.

SAVE THESE INSTRUCTIONS

Household use only.

To reduce the risk of electric shock, the charging base of the appliance has a polarized plug (one-blade is wider than the other). This-plug will fit in a polarized outlet—only one-way. If the plug does not fit fully in the outlet, reverse the plug. If it still does not fit, contact a qualified electrician—to install the proper outlet. Do not change the plug in any way.

---	Direct current
~	Alternating current

FCC Information

Compliance Information	
Product Name	Cordless Floor Washer with Charging Base
Produce Model	Cordless Floor Washer Model: HHR48A Charging Base Model: HCBAE
Compliance Statement	This device complies with part 15 of the FCC Rules. Operation is subject to the following two conditions: (1) This device may not cause harmful interference, and (2) this device must accept any interference received, including interference that may cause undesired operation.
Correspondence of the responsible party in USA	
Company	DREAME TECHNOLOGY USA INC
Address	16192 Coastal Highway, Lewes, Delaware 19958, County of Sussex
Email	support.us@dreame.tech

Caution:

This device complies with Part 15 of the FCC Rules / Innovation, Science and Economic Development Canada's licence-exempt RSS(s). Operation is subject to the following two conditions: (1) this device may not cause harmful interference. (2) this device must accept any interference received, including interference that may cause undesired operation.

Changes or modifications not expressly approved by the party responsible for compliance could void the user's authority to operate the equipment.

This equipment has been tested and found to comply with the limits for a Class B digital device, pursuant to part 15 of the FCC Rules. These limits are designed to provide reasonable protection against harmful interference in a residential installation. This equipment generates uses and can radiate radio frequency energy and, if not installed and used in accordance with the instructions, may cause harmful interference to radio communications. However, there is no guarantee that interference will not occur in a particular installation. If this equipment does cause harmful interference to radio or television reception, which can be determined by turning the equipment off and on, the user is encouraged to try to correct the interference by one or more of the following measures:

- Reorient or relocate the receiving antenna.
- Increase the separation between the equipment and receiver.
- Connect the equipment into an outlet on a circuit different from that to which the receiver is connected.
- Consult the dealer or an experienced radio/TV technician for help.

MPE Reminding

To satisfy FCC / IC RF exposure requirements, a separation distance of 20 cm or more should be maintained between the antenna of this device and persons during device operation. To ensure compliance, operations at closer than this distance is not recommended.

Product Overview

Packing List



Handle

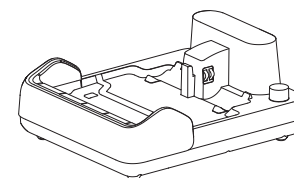

Charging Base

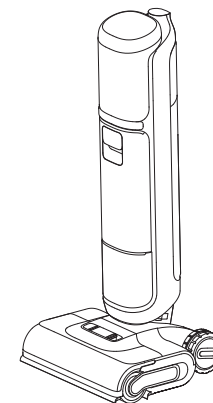

Main Body



Cleaning Brush



Spare Brush Roller

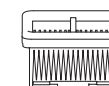

Replacement Filter

Product Overview

Vacuum

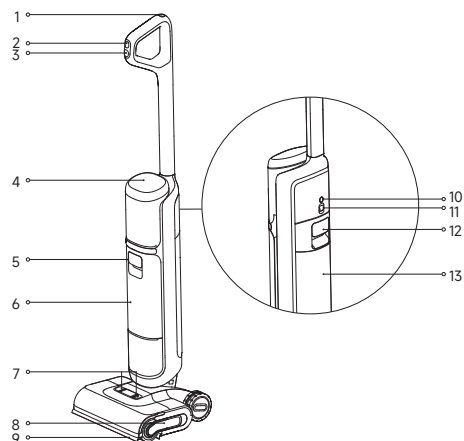

- | | | | | | |
|---|------------------------------------|---|---------------------------|----|------------------------|
| 1 | Self-Cleaning Button | 8 | Roller Brush Handle | 11 | Omnidirectional Wheel |
| 2 | Mode Switch | 9 | Lifting Robotic Arm | 12 | Used Water Tank Handle |
| 3 | Power Switch | 10 | Voice Prompt/Wi-Fi Button | 13 | Used Water Tank |
| 4 | Display Screen | <ul style="list-style-type: none"> · Press briefly to activate the voice prompt or adjust the volume · Press and hold to start Wi-Fi setup/Reset Wi-Fi · Set languages via the APP | | | |
| 5 | Clean Water Tank Handle | | | | |
| 6 | Clean Water Tank | | | | |
| 7 | Roller Brush Cover Release Buttons | | | | |

Charging Base

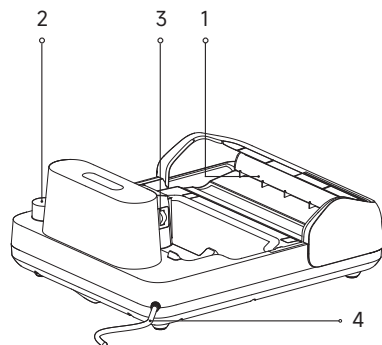

1. Air-Drying Outlet
2. Accessory Storage Slot
3. Charging Contacts
4. Power Cord

Installation & Charging



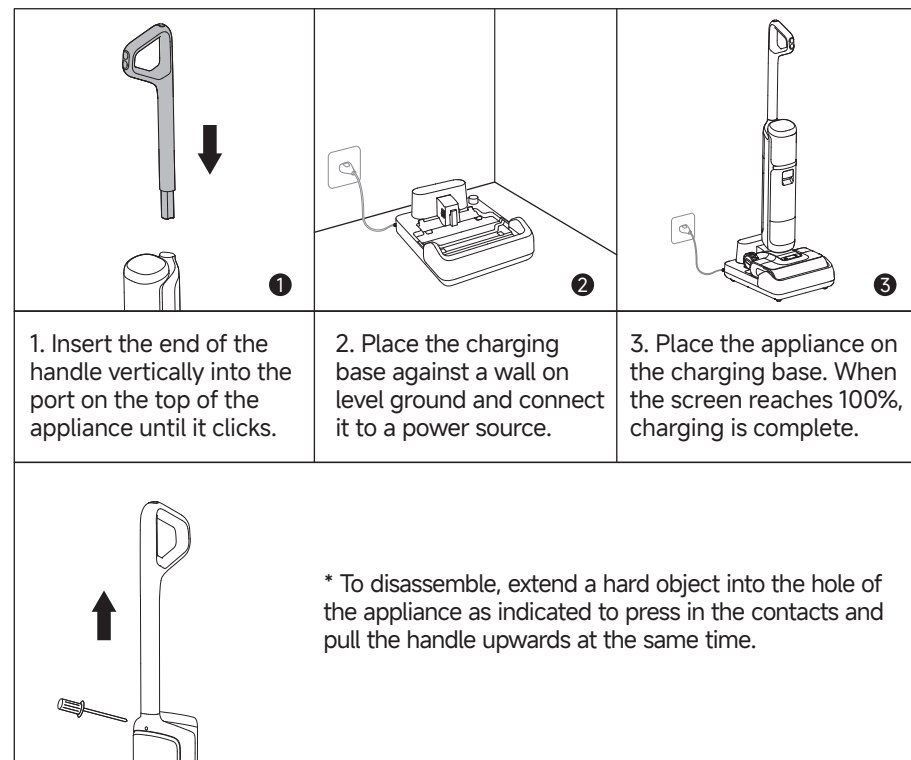

Fully charge the appliance before first use.

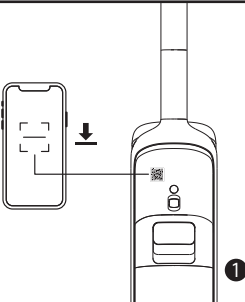
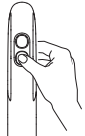

Note:

- If there is no operation within 10 minutes of being fully charged, the appliance will enter sleep mode. Please restart the appliance if you need to use it.
- To extend the battery life time, the battery keeps cooling down automatically after you have used the appliance for a long time.

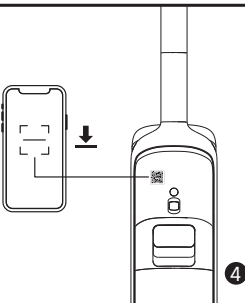

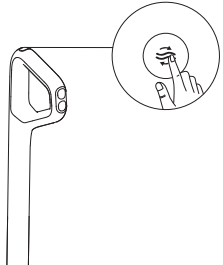

Connecting with Dreamehome App

		
<p>1. Scan the QR code on the appliance, or search "Dreamehome" in the app store to download and install the app.</p>	<p>2. Press the power switch briefly to power on.</p>	<p>3. Press and hold the voice prompt/Wi-Fi button located on the back of the appliance to set up Wi-Fi connection. The Wi-Fi indicator pulses in white, and voice prompt says, "Waiting for the network configuration".</p>
		
<p>4. Open the Dreamehome app and scan the same QR code on the appliance again to add the device. Please follow the prompts to finish the Wi-Fi connection.</p>	<p>* Press and hold the voice prompt/Wi-Fi button and the self-cleaning button for 3 seconds to restore factory settings.</p>	

Note:

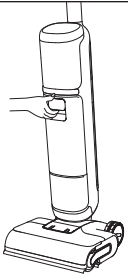
- Only 2.4 GHz Wi-Fi is supported.
- Due to upgrades in the app software, the actual operations may differ from the directions in this manual. Please follow the instructions based on the current app version.
- The appliance will exit the network connection if there is no operation for 10 minutes, or if the network connection fails. To reset Wi-Fi, please repeat the steps above and complete the connection according to the prompts in the app.

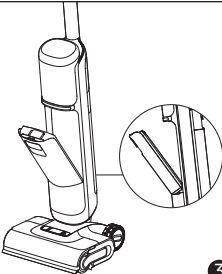
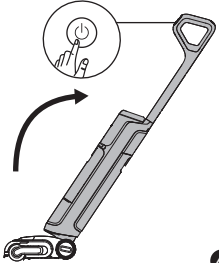
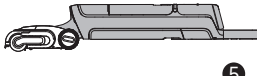
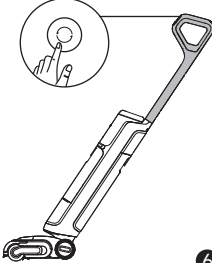
Starting Cleaning

		
<p>1. Pull the clean water tank handle to remove the clean water tank.</p>	<p>2. Open the tank cover and fill the tank with clean water.</p>	<p>3. Reinstall the clean water tank until it clicks.</p>
		
<p>4. Gently step on the floor brush and recline the appliance backwards. Briefly press the power switch  button to start/stop operating.</p>	<p>5. The appliance can lie flat at a 180-degree angle, allowing it to clean under low-profile furniture.</p>	<p>6. Briefly press the mode switch  to switch modes according to your needs.</p>

Note:

- Do not vacuum any foamy liquids.
- The appliance will be suspended in the upright position while running.
- The appliance is suitable for cleaning floors, marble, tiles and other hard surfaces.
- Do not lift or move the appliance while it is operating to prevent dirty water from flowing back into the motor.

Cleaning Solution Section

WARNING: To reduce the risk of fire and electric shock due to internal component damage, use only Dreame Trading (Tianjin) Co.,Ltd. HFF5 cleaning solution intended for use with the appliance.

1. Remove the seal before use.
2. Measure the floor cleaner with the bottle cap (*approximately 10 ml/0.34 fl oz per cap).
3. Pour it into the Clean Water Tank and gently shake to mix evenly before use.

Note:

Do not add any liquids other than the officially-approved cleaner. The cleaner can be available on the official online store. Refer to the cleaning solution label for specific usage instructions.

Display Screen



Smart Mode

The appliance will detect the stain level and intelligently adjust the suction power and water flow accordingly.



Hot Water Mode

Suitable for cleaning moderate stains, with the water temperature gradually rising to the hot water level.



Custom Mode

Suction power, water volume, etc. can be adjusted within the APP. The main body will start working according to the settings in the APP.



Suction Mode

Suck up a large amount of water from the floor.



Self-Cleaning Mode



Drying Mode



Charging Indicator

- Orange Breathing: Battery level \leq 20% (charging)
- Green Breathing: Battery level $>$ 20% (charging)
- Solid Green: Full charged



Wi-Fi Indicator

- Breathing: To be connected
- Blinking: Connecting/OTA upgrading
- On: Connected



Insufficient water in the clean water tank

Fill the clean water tank.



The used water tank is full

Empty the used water tank.



Roller brush stuck

Clean the roller brush with the provided cleaning brush.



Blocked tube

Clean the tube and dirt sensor.



The roller brush and tube are dirty

Place the appliance back onto the base for self-cleaning.

Emptying the Used Water Tank

<p>1. Pull the used water tank handle to remove the used water tank.</p>	<p>2. Lift the handle of used water tank cover and pull the cover out.</p>	<p>3. Lift the solid waste filter basket and dispose of solid waste.</p>
<p>4. Pour dirty water out and rinse the tank with clean water. Use the cleaning brush to clean the red filter meshes.</p>	<p>5. After cleaning, press the handle of the used water tank cover and insert the cover into the used water tank to reinstall.</p>	<p>6. Insert the bottom of the tank into the main body. Tilt the tank towards the main body until it clicks.</p>

Self-Cleaning with Hot Water &Drying Mode

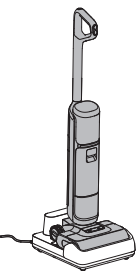
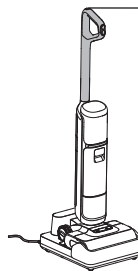
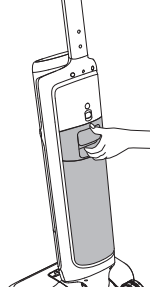
		
<p>1. Place the appliance back onto the base. Ensure that the water in the clean water tank is sufficient for self-cleaning.</p>	<p>2. Upon first startup, briefly press the self-cleaning button to activate the default auto-adjust immersive self-cleaning with hot water and smart drying. For additional self-cleaning modes or to change drying modes, go to the Dreamehome App settings.</p>	<p>3. After self-cleaning is complete, the appliance automatically enters drying mode. Empty the used water tank promptly.</p>

	<p>Press briefly after configuring in the App. Switch between standard and deep-clean immersive self-cleaning with hot water modes via voice prompts.</p>	
	<p>Press and hold for 3 seconds</p>	<p>Enter independent drying mode</p>
	<p>In drying mode, press briefly</p>	<p>Exit drying mode</p>



Note:



- Self-cleaning can be enabled only when the appliance is being charged and the battery level is more than 20%.
- Do not touch the roller brush, hot water, or heating module of the charging base while self-cleaning with hot water.

Care & Maintenance

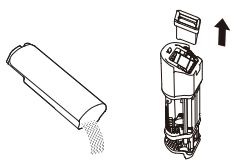
Tips:

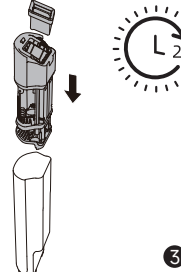
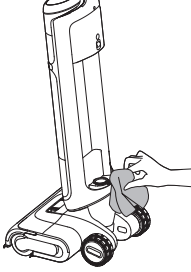
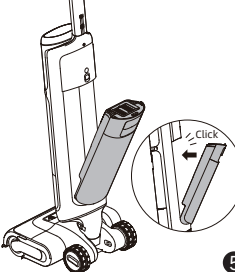
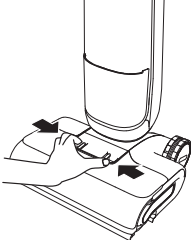
- Turn off the appliance before maintenance. Do not touch the power switch.
- Replace parts if needed. The parts must be replaced by those available from the manufacturer or its service agent.
- If the appliance is not used for an extended period, fully charge it, unplug the power plug, and store the appliance in a cool, low-humidity environment away from direct sunlight. To avoid over-discharge of the battery, charge the appliance at least once every 3 months.

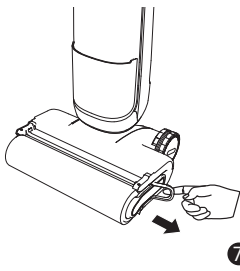
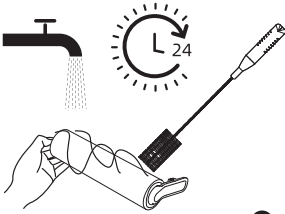
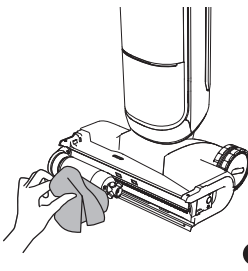
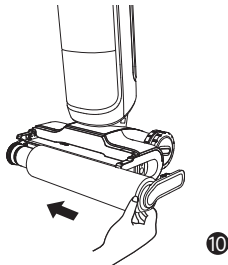
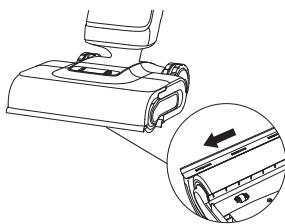
		
<p>1. Pour dirty water out, remove the filter, and rinse the tank cover and solid waste filter basket with clean water.</p>	<p>2. Gently knock off the floating dust on the filter surface. When the filter is dirty and needs washing, rinse it with water.</p>	<p>3. After fully drying the filter, reinstall it into the used water tank cover. Insert used water tank cover into the tank.</p>
		
<p>4. Gently wipe the tube with a wet cloth before use. Do not rinse the tube.</p>	<p>5. Insert bottom of tank into main body. Tilt tank towards main body until it clicks.</p>	<p>6. Press the roller brush cover release button inward to remove the cover.</p>

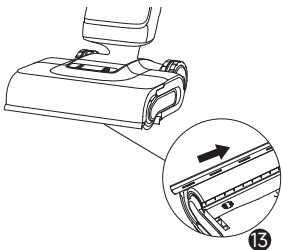
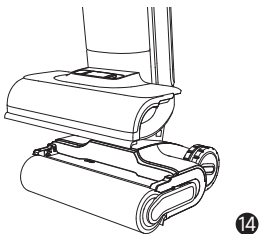
 <p>7</p>	 <p>8</p>	 <p>9</p>
<p>7. Pull up the roller brush handle to remove the roller brush.</p>	<p>8. Remove any hair or debris tangled on the roller brush with the provided cleaning brush. Rinse the roller brush with clean water.</p>	<p>9. Wipe the suction inlet with a dry cloth or wet tissue. Do not rinse the brush assembly with water.</p>
 <p>10</p>	 <p>11</p>	 <p>12</p>
<p>10. After fully drying the roller brush, hold the roller brush handle and reinstall it.</p>	<p>11. Flip the brush roller cover, pull out the lifting robotic arm, and push the scraper to the left to remove it.</p>	<p>12. Rinse the scraper with clean water.</p>
 <p>13</p>	 <p>14</p>	
<p>13. After fully drying the scraper, align it with the slot and push it to the right to reinstall.</p>	<p>14. Align the brush cover with the brush. Press down until cover clicks into place.</p>	

Note:

- Replacing the filter every 3 to 6 months is recommended.
- Clean as needed. Replacing the brush roller every 3 to 6 months is recommended.

Troubleshooting

If an error occurs, the appliance will stop working. Please refer to the following table for troubleshooting. If the problem persists, please contact customer service.

Error	Possible Cause	Solution
The appliance does not work	The appliance is out of battery or its battery level is low	Fully charge its battery before use
	The appliance is in the upright position	Recline the appliance backwards
	Blockage activated overheat protection mode	Clear the blockage and wait until the temperature returns normal
	The Used Water Tank is full	Empty the Used Water Tank
	The handle, roller brush, or Used Water Tank is not properly installed	Ensure the handle, roller brush, or Used Water Tank are all properly in place
The appliance charges slowly	The temperature of the battery is too low or too high	Wait until the battery's temperature returns normal
The suction power of the appliance is weak	The filter is clogged	Cleaning the filter
	The suction inlet or tube is blocked by a foreign object	Clean the tube and the suction inlet
The motor is making a strange noise	There is too much used water in the Used Water Tank	Empty the Used Water Tank
	The suction inlet is blocked	Clear any blockage in the suction inlet
The display screen does not light up while charging	The charging base cable is not plugged into the electrical outlet	Make sure the charging base cable is plugged in
	The appliance is not placed onto the charging base properly	Make sure the appliance is placed onto the charging base properly

Troubleshooting

No water is coming out of the appliance	The Clean Water Tank is not properly installed in place, or the water in the Clean Water Tank is insufficient	Re-install or fill the Clean Water Tank
	It takes 30 seconds to dampen the roller brush	Turn on the appliance and check again in 30 seconds
The vent leaks water	A collision or a sharp pull causes water to enter the motor	Move the appliance gently back and forth while it is turned on
	The filter is not completely dry after being cleaned	Dry the filter completely before use
Self-cleaning fails	The roller brush may be jammed by large debris	Open the roller brush cover to check and clean the roller brush
	The appliance is not placed onto the charging base properly	Make sure the appliance is being charged before self-cleaning
	Self-cleaning cannot be enabled if the battery level is lower than 20%	The self-cleaning function can only be enabled when the appliance is being charged and the battery level is more than 20%
	The Used Water Tank is not installed in place, or the Used Water Tank is full	Re-install or empty the Used Water Tank
	The Clean Water Tank is not installed in place, or the water in the Clean Water Tank is insufficient	Re-install or fill the Clean Water Tank
Poor drying performance	The air outlet and air inlet of the charging base may be blocked.	Check and clear the blockage of air outlet and air inlet.
Wi-Fi Connection fails	The Wi-Fi network password is incorrect.	Make sure the password used to connect to your Wi-Fi network is correct.
	The appliance does not support a 5 GHz Wi-Fi connection.	Make sure the robot is connected to a 2.4 GHz Wi-Fi connection.
	The Wi-Fi signal is weak.	Make sure the robot is in an area with good Wi-Fi coverage.
	The appliance may not be ready to be configured.	Please exit and re-enter the app, and then try again as instructed.

For additional services, please contact us via <https://global.dreametech.com/pages/contact-us>
Tel: +1 (866) 977-5177

Error Prompts and Solutions

If the appliance is not working properly, the screen display will show an error message. Please refer to the troubleshooting table to find your solution.

Troubleshooting Code	Possible Cause	Solution
E1-E7	Error	Restart the appliance for troubleshooting. If the problem persists, please contact customer service
F1-F6		
H1-H6		
H7	Battery overheating	Wait until the battery's temperature returns normal

Specifications

Cordless Floor Washer			
Model	HHR48A	Charging Time	approx. 4 hours
		Rated Voltage	21.6 V ---
Rated Power	400 W	Clean Water Tank Capacity	800 mL/27 oz
Used Water Tank Capacity	650 mL/22 oz		
Charging Base			
Model	HCB AE	Rated Power Input*	600 W
Rated Input	120 V \sim 60 Hz	Rated Output	27.0 V --- 1.68 A

* The rated input power refers to the power measured during a representative cycle for entering the drying mode.

Battery Disposal and Removal

The built-in lithium-ion battery contains substances that are hazardous to the environment. Before disposing of the battery, make sure the battery is removed by qualified technicians and discarded at an appropriate recycling facility.

- the battery must be removed from the appliance before it is scrapped;
- the appliance must be disconnected from the supply mains when removing the battery;
- the battery is to be disposed of safely.

Removal Guide

1. Remove the screw plug at the top of the back of the appliance and remove the screw by a screwdriver.
2. Use a proper tool to remove the display assembly and disconnect the cables.
3. Use a screwdriver to remove all the fixing screws from the body.
4. Remove the screws on the battery pack assembly and then remove the battery cover.
5. Disconnect the battery pack's connector cables and remove the battery from the battery pack assembly.

CAUTION:

- Before removing the battery, disconnect the power and run out the battery as much as possible.
- Unneeded batteries should be discarded at an appropriate recycling facility.
- Do not expose to high temperature environment to avoid risks of explosion.
- Under abusive conditions, liquid may be ejected from the battery. If contact occurs, flush with water and seek medical help.

Warranty

1. Dreame is liable to the consumer for any lack of conformity in material or workmanship not detectable at the time of the purchase.
2. Warranty period: please refer to the customer service office for more information. If the territory where the consumer is located has different regulations, local regulations prevail.
3. The warranty will not be applicable in the following cases:
 - a) Issues due to carelessness, use, or installation that does not comply with the instructions provided by Dreame.
 - b) Tampering and/or modifications of the product by entities or individuals not expressly authorized by Dreame.
 - c) Damage due to accidental causes and/or negligence on the part of the consumer, with particular reference to external parts.
 - d) Parts subject to wear that do not have manufacturing defects.
 - e) No valid purchasing document (receipt, invoice, or other) is provided to certify the date the product was purchased.
 - f) The model and/or numbers of the product on the purchase certificate is not consistent with the model and/or numbers shown on the product.
4. For more warranty information, please refer to the official Dreame website: <https://global.dreametech.com>

Informations sur la sécurité

INSTRUCTIONS IMPORTANTES DE SÉCURITÉ

Lors de l'utilisation d'un appareil électrique, des précautions de base doivent toujours être prises, notamment les suivantes :

LISEZ TOUTES LES INSTRUCTIONS AVEC D'UTILISER (CET APPAREIL). Ces messages d'avertissement et ces instructions doivent être suivis pour éviter les risques d'électrocution, de départ de feu et d'éventuelles blessures.

AVERTISSEMENT

Pour éviter les risques de départ de feu, de choc électrique ou de blessures :

- N'utilisez pas l'appareil à l'extérieur. N'utilisez pas l'appareil sur des surfaces mouillées pendant la charge.
- Ne le laissez pas être utilisé comme jouet. Une attention particulière est nécessaire en cas d'utilisation par ou à proximité d'enfants, d'animaux de compagnie ou de plantes.
- Utilisez uniquement comme indiqué dans ce manuel. N'utilisez que les accessoires recommandés par le fabricant.
- N'utilisez pas l'appareil avec un cordon ou un chargeur endommagé. Si l'appareil ne fonctionne pas comme il le devrait, s'il est tombé, s'il a été endommagé, s'il est resté à l'extérieur ou s'il est tombé dans l'eau, retournez-le à un centre de service.
- Évitez de tirer ou de transporter par le cordon, d'utiliser le cordon comme une poignée, de fermer une porte sur le cordon et de tirer le cordon autour de bords ou d'angles tranchants. Ne faites pas passer l'appareil sur le cordon. Éloignez le cordon des surfaces chauffées.
- Ne débranchez pas l'appareil en tirant sur le cordon. Pour débrancher l'appareil, saisissez le chargeur et non le cordon.
- Ne manipulez pas le chargeur, y compris la fiche du chargeur, et les bornes du chargeur avec des mains mouillées.
- Ne mettez aucun objet dans les ouvertures. N'utilisez pas l'appareil si l'une de ses ouvertures est obstruée ; gardez-le à l'abri de la poussière, des peluches, des cheveux et de tout ce qui pourrait réduire le flux d'air.
- Éloignez les cheveux, les vêtements amples, les doigts et les autres parties du corps des ouvertures et des pièces mobiles.
- Éteignez toutes les commandes avant de débrancher l'appareil.
- Faites très attention lorsque vous nettoyez les escaliers.
- N'utilisez pas l'appareil pour aspirer des liquides inflammables ou combustibles, tels que l'essence, ni dans des zones où ils peuvent être présents.
- N'aspirez rien qui brûle ou qui fume, comme des cigaretttes, des allumettes ou des cendres chaudes.
- Pour réduire le risque de départ de feu, n'utilisez pas de liquide inflammable ou combustible pour nettoyer un sol.
- N'utilisez pas l'appareil sans le réservoir d'eau et/ou le filtre en place.
- Empêchez tout démarrage intempestif. Assurez-vous que l'interrupteur est en position d'arrêt avant de prendre ou de transporter l'appareil. Le fait de porter l'appareil avec le doigt sur l'interrupteur ou d'allumer l'appareil activé peut provoquer un accident.
- Rechargez uniquement avec le chargeur spécifié par le fabricant. Un chargeur adapté à un type d'appareil peut créer un risque de départ de feu lorsqu'il est utilisé avec un autre type d'appareil.

Informations sur la sécurité

- En cas d'usage abusif, du liquide peut s'échapper de la batterie ; évitez tout contact. En cas de contact accidentel, rincez à l'eau. En cas de contact du liquide avec les yeux, consultez également un médecin. Le liquide éjecté de la batterie peut provoquer des irritations ou des brûlures.
- N'utilisez pas une batterie ou un appareil endommagé ou modifié. Une batterie endommagée ou modifiée peut avoir un comportement imprévisible et provoquer un incendie, une explosion ou un risque de blessure.
- N'exposez pas une batterie ou un appareil au feu ou à une température excessive. L'exposition au feu ou à une température supérieure à 130 °C/266°F peut provoquer une explosion.
- Suivez toutes les instructions de chargement et ne chargez pas la batterie ou l'appareil en dehors de la plage de température spécifiée dans les instructions. Une mise en charge incorrecte ou à des températures en dehors de la plage spécifiée peut endommager la batterie et augmenter le risque de départ de feu.
- Confiez l'entretien de l'appareil à un réparateur qualifié qui n'utilisera que des pièces de rechange identiques. Cela permet de garantir la sécurité de l'appareil.
- Ne modifiez pas ou n'essayez pas de réparer l'appareil ou la batterie sauf si cela est indiqué dans les instructions d'utilisation et d'entretien.
- Éteignez toujours cet appareil avant de le nettoyer ou de l'entretenir.
- Pour réduire les risques de départ de feu et de choc électrique liés à la détérioration des composants internes, utilisez uniquement le liquide de nettoyage Dreame Trading (Tianjin) Co.,Ltd., destiné à être utilisé avec cet appareil. Reportez-vous à la section Liquide de nettoyage de ce manuel.
- Cet appareil contient des batteries qui ne sont pas remplaçables.
- L'appareil doit être rangé, utilisé et chargé uniquement à une température comprise entre 4 °C/39,2°F~40 °C/104°F
- N'utilisez les appareils qu'avec des batteries spécialement conçues à cet effet. L'utilisation d'autres batteries peut entraîner des risques de blessures et de départ de feu.
- Lorsque la batterie n'est pas utilisée, tenez-la à l'écart d'autres objets métalliques, comme des trombones, des pièces de monnaie, des clés, des clous, des vis ou d'autres petits objets métalliques, qui peuvent connecter les bornes entre elles. La mise en court-circuit des bornes de la batterie peut provoquer des brûlures ou un départ de feu.
- Risque de blessures. La brosse peut démarrer de façon inattendue. Gardez le commutateur sur la position d'arrêt avant de nettoyer ou de réparer.
- AVERTISSEMENT : Pour réduire les risques de départ de feu et d'électrocution dus à la détérioration des composants internes, utilisez uniquement le liquide de nettoyage HFF5 Dreame Trading (Tianjin) Co.,Ltd., destiné à cet appareil.

CONSERVEZ CES INSTRUCTIONS

Usage domestique uniquement.

Pour réduire le risque de choc électrique, la station de chargement de l'appareil est équipée d'une fiche polarisée (une lame est plus large que l'autre). Cette fiche ne s'adapte à une prise polarisée que dans un sens. Si la fiche ne s'adapte pas complètement à la prise, inversez-la. Si elle ne s'adapte toujours pas, contactez un électricien qualifié pour installer une prise appropriée. Ne modifiez pas la fiche de quelque façon que ce soit.

---	Courant continu
~	Courant alternatif

Informations sur la sécurité

Cet appareil est conforme à la partie 15 des règles de la FCC. Le fonctionnement est soumis aux deux conditions suivantes : (1) Cet appareil ne doit pas provoquer d'interférences nuisibles, et (2) cet appareil doit accepter toute interférence reçue, y compris les interférences susceptibles de provoquer un fonctionnement indésirable.

Avvertimento : Toute modification ou tout changement apporté à cet appareil non expressément

approuvé par la partie responsable de la conformité peut annuler l'autorité de l'utilisateur à faire fonctionner l'équipement.

REMARQUE : Cet équipement a été testé et déclaré conforme aux limites d'un appareil numérique de classe B, conformément à la partie 15 des règles de la FCC. Ces limites sont conçues pour fournir une protection raisonnable contre les interférences nuisibles dans une installation résidentielle. Cet équipement génère, utilise et peut émettre de l'énergie de fréquence radio et, s'il n'est pas installé et utilisé conformément aux instructions, peut causer des interférences nuisibles aux communications radio. Cependant, il n'y a aucune garantie que des interférences ne se produiront pas dans certaines installations. Si cet équipement provoque des interférences nuisibles à la réception radio ou télévision, ce qui peut être déterminé en éteignant et en allumant l'équipement, l'utilisateur peut essayer de corriger les interférences par l'un des moyens suivants :

- Réorienter ou déplacer l'antenne de réception.
- Augmenter la distance entre l'équipement et le récepteur.
- Brancher l'équipement sur une prise de courant située sur un circuit différent de celui sur lequel le récepteur est branché.
- Consulter le revendeur ou un technicien radio/TV expérimenté pour obtenir de l'aide.

Mise en garde du MPE

Pour satisfaire aux exigences de la FCC / IC en matière d'exposition aux radiofréquences, une distance de séparation de 20 cm ou plus doit être maintenue entre l'antenne de cet appareil et les personnes pendant le fonctionnement de l'appareil. Pour garantir la conformité, toute opération à une distance inférieure à celle-ci n'est pas recommandée.

Présentation du produit

Contenu de la livraison

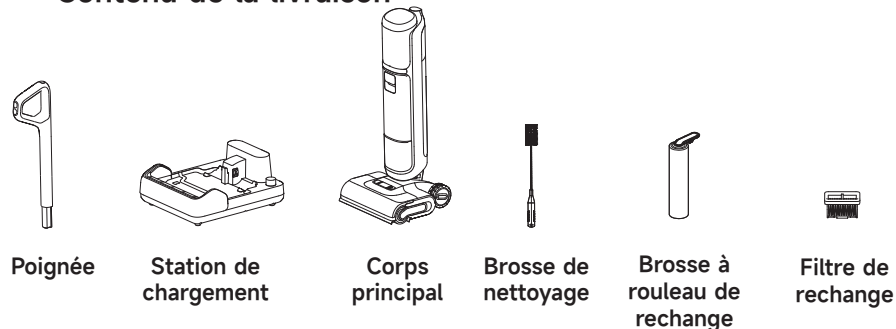

Présentation du produit

Aspirateur

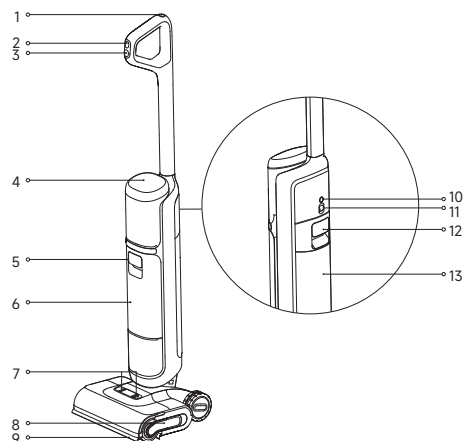

- | | | | | | |
|---|---|---|---------------------------------|----|---------------------------------|
| 1 | Bouton de nettoyage automatique | 8 | Poignée de la brosse à rouleau | 11 | Roue omnidirectionnelle |
| 2 | Commutateur de mode | 9 | Bras robotisé de levage | 12 | Poignée du réservoir d'eau sale |
| 3 | Interrupteur d'alimentation | 10 | Bouton de commande vocale/Wi-Fi | 13 | Réservoir d'eau sale |
| 4 | Écran d'affichage | <ul style="list-style-type: none"> · Appuyez brièvement pour activer la commande vocale ou régler le volume · Appuyez et maintenez enfoncé pour démarrer la configuration Wi-Fi/Réinitialisation Wi-Fi · Réglage de la langue dans l'application | | | |
| 5 | Poignée du réservoir d'eau propre | | | | |
| 6 | Réservoir d'eau propre | | | | |
| 7 | Boutons de déverrouillage du couvercle de la brosse à rouleau | | | | |

Station de chargement

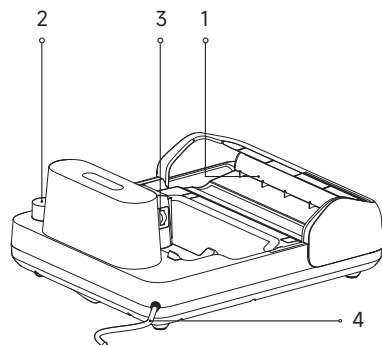

1. Sortie de séchage à l'air
2. Emplacement de rangement d'accessoire
3. Contacts de charge
4. Cordon d'alimentation

Installation et chargement



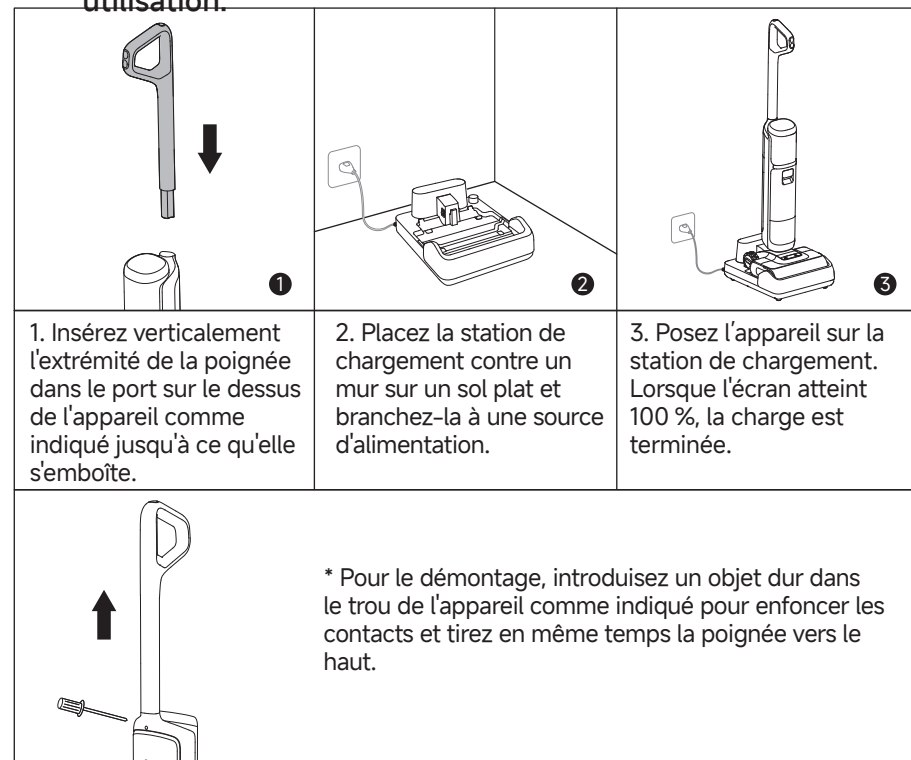

Chargez complètement l'appareil avant la première utilisation.

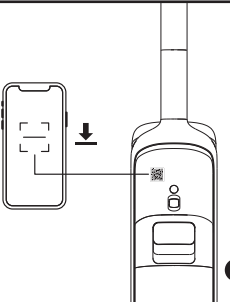
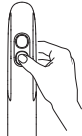

Remarque :

- Si l'appareil reste inutilisé pendant 10 minutes après la charge complète, il passe en mode veille. Veuillez redémarrer l'appareil pour l'utiliser.
- La batterie se refroidit automatiquement après une utilisation prolongée afin de prolonger sa durée de vie.

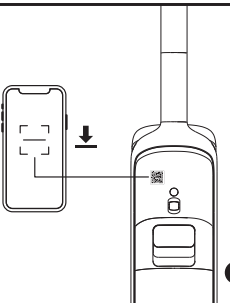

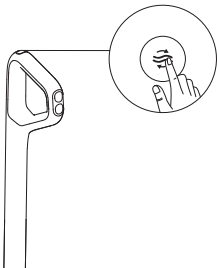
Connexion à l'application Dreamehome

		
<p>1. Scannez le code QR sur l'appareil ou recherchez « Dreamehome » dans l'App Store pour télécharger et installer l'application.</p>	<p>2. Appuyez sur l'interrupteur de mise sous tension brièvement pour allumer l'appareil.</p>	<p>3. Maintenez le bouton de commande vocale/Wi-Fi situé à l'arrière de l'appareil enfoncé pour configurer la connexion Wi-Fi. L'indicateur Wi-Fi clignote en blanc, et la commande vocale annonce « En attente de la configuration du réseau ».</p>
		
<p>4. Ouvrez l'application Dreamehome et scannez à nouveau le même code QR sur l'appareil pour ajouter l'appareil. Suivez les messages d'instructions pour terminer la connexion Wi-Fi.</p>	<p>* Maintenez le bouton de commande vocale/Wi-Fi et le bouton de nettoyage automatique enfoncés pendant 3 secondes pour rétablir les paramètres d'usine.</p>	

Remarque :

- Seul le réseau Wi-Fi 2,4 GHz est reconnu.
- Le logiciel d'application étant soumis à des mises à jour, les opérations réelles peuvent donc différer des instructions de ce manuel. Veuillez suivre les instructions selon la version actuelle de l'application.
- L'appareil quittera la connexion réseau s'il n'est pas utilisé pendant 10 minutes ou si la connexion réseau échoue. Pour réinitialiser le Wi-Fi, répétez les étapes ci-dessus et terminez la connexion en suivant les instructions dans l'application.

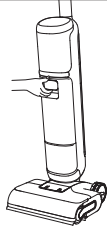
Démarrage du nettoyage

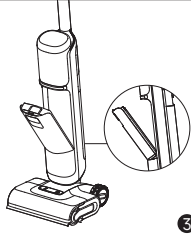
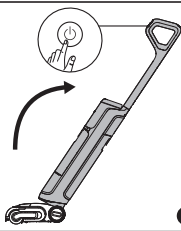
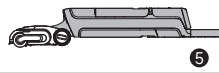
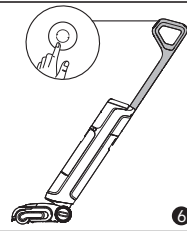
		
<p>1. Tirez sur la poignée du réservoir d'eau propre pour retirer le réservoir.</p>	<p>2. Ouvrez le couvercle du réservoir et remplissez le réservoir d'eau propre.</p>	<p>3. Réinstallez le réservoir d'eau propre jusqu'à ce qu'il s'enclenche.</p>
		
<p>4. Appuyez doucement sur la brosse à plancher et inclinez l'appareil vers l'arrière. Appuyez brièvement sur l'interrupteur d'alimentation pour démarrer/arrêter le fonctionnement.</p>	<p>5. L'appareil peut s'étendre à plat à un angle de 180 degrés, ce qui lui permet de nettoyer sous les meubles bas.</p>	<p>6. Appuyez brièvement sur le commutateur de mode pour passer d'un mode à l'autre selon vos besoins.</p>

Remarque :

- N'aspirez pas des liquides mousseux.
- L'appareil est suspendu en position verticale pendant qu'il fonctionne.
- L'appareil est adapté au nettoyage des sols, du marbre, des carreaux et autres surfaces dures.
- Ne soulevez pas ou ne déplacez pas l'appareil lorsqu'il fonctionne pour éviter que l'eau sale ne retourne dans le moteur.

Section de solution de nettoyage

AVERTISSEMENT : Pour réduire les risques de départ de feu et d'électrocution dus à la détérioration des composants internes, utilisez uniquement le liquide de nettoyage HFF5 Dreame Trading (Tianjin) Co.,Ltd., destiné à cet appareil.

1. Retirez le film adhésif avant l'utilisation.
2. Mesurez le nettoyant pour planchers à l'aide du bouchon de la bouteille (*environ 10 ml/0,34 fl oz par bouchon).
3. Versez la solution dans le réservoir d'eau propre et secouez doucement pour mélanger uniformément avant l'utilisation.

Remarque :

N'ajoutez pas de liquide autre que le nettoyant officiellement approuvé. Le nettoyant est disponible sur la boutique en ligne officielle. Reportez-vous à l'étiquette de la solution de nettoyage pour connaître les instructions d'utilisation spécifiques.

Écran d'affichage



Mode intelligent

L'appareil détectera le niveau de saleté et ajustera intelligemment la puissance d'aspiration et le débit d'eau en conséquence.



Mode eau chaude

Convient au nettoyage de taches modérées, la température de l'eau augmentant progressivement jusqu'au niveau de l'eau chaude.



Mode personnalisé

La puissance d'aspiration, le volume d'eau, etc., peuvent être réglés dans l'application. Le corps principal commencera à fonctionner selon les réglages de l'application.



Mode aspiration

Aspire une grande quantité d'eau sur le sol.



Mode de nettoyage automatique



Mode de séchage



Indicateur de charge

- Clignote lentement en orange : Niveau de batterie $\leq 20\%$ (en charge)
- Clignote lentement en vert : Niveau de batterie $> 20\%$ (en charge)
- Vert fixe : Complètement chargée



Indicateur Wi-Fi

- Clignote lentement : À connecter
- Clignote rapidement : Connexion en cours/Mise à jour OTA
- Allumé : Connecté



Absence d'eau dans le réservoir d'eau propre

Remplissez le réservoir d'eau propre.



Le réservoir d'eau sale est plein

Videz le réservoir d'eau sale.



Brosse à rouleau bloquée

Nettoyez le rouleau-brosse avec l'outil de nettoyage fourni.



Tube bouché

Nettoyez le tube et le capteur de saleté.



La brosse à rouleau et le tube sont sales





Reposez l'appareil sur la base pour le nettoyage automatique.

Vidange du réservoir d'eau sale

<p>1. Tirez sur la poignée du réservoir d'eau sale pour retirer le réservoir.</p>	<p>2. Levez la poignée du couvercle du réservoir d'eau sale et retirez le couvercle.</p>	<p>3. Soulevez le panier-filtre pour déchets solides et éliminez les déchets solides.</p>
<p>4. Videz l'eau sale et rincez le réservoir avec de l'eau propre. Utilisez la brosse de nettoyage pour nettoyer les mailles du filtre rouge.</p>	<p>5. Après le nettoyage, appuyez sur la poignée du couvercle du réservoir d'eau sale et insérez le couvercle dans le réservoir d'eau sale pour le réinstaller.</p>	<p>6. Insérez le bas du réservoir dans le corps principal. Inclinez le réservoir vers le corps principal jusqu'à ce qu'il s'enclenche.</p>

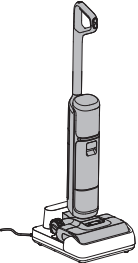
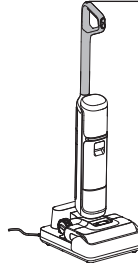
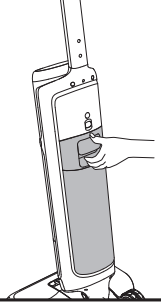
Nettoyage automatique à l'eau chaude et mode de séchage

		
1. Reposez l'appareil sur la base. Assurez-vous qu'il y a suffisamment d'eau dans le réservoir d'eau propre pour le nettoyage automatique.	2. Lors du premier démarrage, appuyez brièvement sur le bouton de nettoyage automatique pour activer le nettoyage automatique immersif à l'eau chaude et le séchage intelligent qui se règle automatiquement par défaut. Pour obtenir d'autres modes de nettoyage automatique ou modifier les modes de séchage, accédez aux paramètres de l'application Dreamehome.	3. Une fois le nettoyage automatique terminé, l'appareil passe automatiquement en mode de séchage. Videz rapidement le réservoir d'eau sale.

	Appuyez brièvement sur ce bouton une fois la configuration dans l'application effectuée. Basculez entre les modes de nettoyage automatique immersif en profondeur et standard à l'eau chaude grâce à des instructions vocales.	
	Maintenez le bouton enfoncé pendant 3 secondes	Entrez en mode de séchage indépendant
	Appuyez brièvement en mode de séchage	Quittez le mode de séchage



Remarque :



- Le nettoyage automatique ne peut être activé que lorsque l'appareil est en charge et que le niveau de la batterie est supérieur à 20 %.
- Ne touchez pas la brosse à rouleau, l'eau chaude ou le module de chauffage de la station de chargement lors du nettoyage automatique à l'eau chaude.

Entretien et maintenance

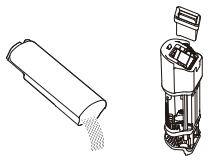
Conseils :

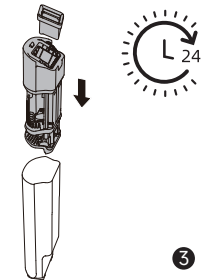
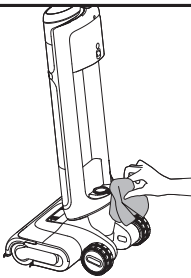
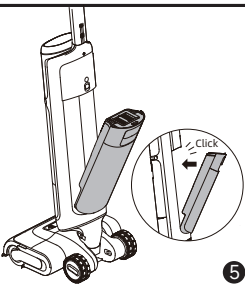
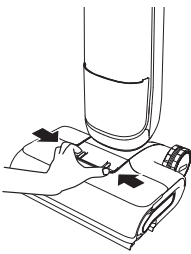
- Éteignez l'appareil avant l'entretien. Ne touchez pas l'interrupteur d'alimentation.
- Remplacez les pièces si nécessaire. Les pièces doivent être remplacées par celles disponibles auprès du fabricant ou de son agent de service.
- Si l'appareil n'est pas utilisé pendant une longue période, chargez-le complètement, débranchez la fiche d'alimentation et rangez l'appareil dans un endroit frais, à faible humidité et à l'abri de la lumière du soleil. Pour éviter une décharge excessive de la batterie, rechargez l'appareil au moins une fois tous les 3 mois.

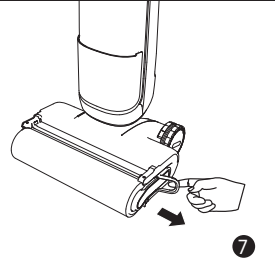
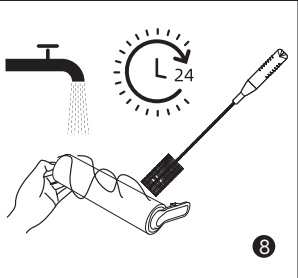
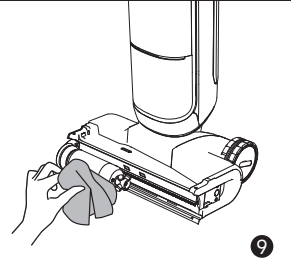
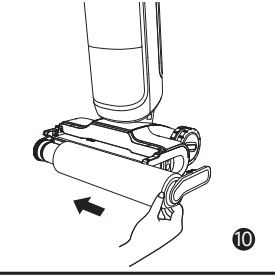
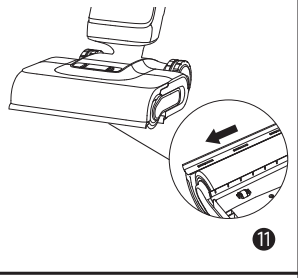
		
1. Videz l'eau sale, retirez le filtre et rincez le réservoir, le couvercle du réservoir et le panier-filtre pour déchets solides avec de l'eau propre.	2. Éliminez délicatement la poussière flottant sur la surface du filtre. Si le filtre est sale et doit être nettoyé, rincez-le à l'eau propre.	3. Après avoir complètement séché le filtre, réinstallez-le dans le couvercle du réservoir d'eau sale. Insérez le couvercle du réservoir d'eau sale dans le réservoir.
		
4. Essuyez délicatement le tube avec un chiffon humide avant de l'utiliser. Ne rincez pas le tube.	5. Insérez le bas du réservoir dans le corps principal. Inclinez le réservoir vers le corps principal jusqu'à ce qu'il s'enclenche.	6. Appuyez sur le bouton de déverrouillage du couvercle de la brosse à rouleau vers l'intérieur pour retirer le couvercle.

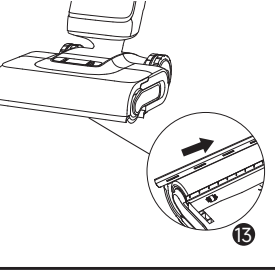
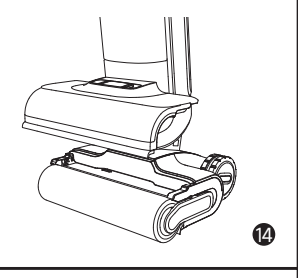
		
7. Tirez la poignée de la brosse à rouleau vers le haut pour retirer la brosse à rouleau.	8. Éliminez les cheveux ou les débris qui s'emmêlent sur la brosse à rouleau à l'aide de la brosse de nettoyage prévue à cet effet. Rincez la brosse à rouleau avec de l'eau propre.	9. Essuyez l'orifice d'aspiration avec un chiffon sec ou humide. Ne rincez pas l'unité de la brosse avec de l'eau.
		
10. Après avoir complètement séché la brosse à rouleau, tenez la poignée de la brosse à rouleau et remettez-la en place.	11. Retournez le couvercle du rouleau de la brosse, sortez le bras robotisé de levage et poussez le racloir vers la gauche pour le retirer.	12. Rincez le racloir avec de l'eau propre.
		
13. Après séchage complet du racloir, alignez-le sur la fente et poussez-le vers la droite pour le réinstaller.	14. Alignez le couvercle de la brosse avec la brosse. Appuyez jusqu'à ce que le couvercle s'emboîte.	

Remarque :

- Il est recommandé de remplacer le filtre tous les 3 à 6 mois.
- Nettoyez si nécessaire. Il est recommandé de remplacer la brosse à rouleau tous les 3 à 6 mois.

Dépannage

En cas d'erreur, l'appareil s'arrête de fonctionner. Veuillez vous référer au tableau suivant pour le dépannage. Si le problème persiste, contactez le service à la clientèle.

Erreur	Cause possible	Solutions
L'appareil ne fonctionne pas	L'appareil n'a plus de batterie ou son niveau de batterie est faible	Chargez complètement sa batterie avant de l'utiliser
	L'appareil est en position verticale	Inclinez l'appareil vers l'arrière
	Mode de protection contre la surchauffe activé par blocage	Éliminez l'obstruction et attendez que la température redevienne normale
	Le réservoir d'eau sale est plein	Videz le réservoir d'eau sale
L'appareil se charge lentement	La température de la batterie est trop basse ou trop élevée	Attendez que la température de la batterie redevienne normale
	La puissance d'aspiration de l'appareil est faible	Nettoyez le filtre
Le robot fait un bruit étrange	L'orifice d'aspiration ou le tube est bloqué par un corps étranger	Nettoyez le tube et l'orifice d'aspiration
	Il y a trop d'eau sale dans le réservoir d'eau sale	Videz le réservoir d'eau sale
L'écran d'affichage ne s'allume pas lors de la charge	L'orifice d'aspiration est bloqué	Éliminez tout blocage dans l'orifice d'aspiration
	La fiche de la station de chargement n'est pas insérée correctement dans la prise électrique	Assurez-vous que la fiche de la station de chargement est bien insérée
	L'appareil n'est pas correctement placé sur la station de chargement	Assurez-vous que l'appareil est correctement placé sur la station de chargement

Dépannage

Il n'y a pas d'eau qui sort de l'appareil	Le réservoir d'eau propre n'est pas correctement installé ou le niveau d'eau dans le réservoir d'eau propre est insuffisant	Réinstallez ou remplissez le réservoir d'eau propre
	Il faut 30 secondes pour humidifier la brosse à rouleau	Allumez l'appareil et vérifiez à nouveau dans 30 secondes
Fuite d'eau par l'orifice	Un choc ou une traction brutale provoque l'entrée d'eau dans le moteur	Déplacez doucement l'aspirateur d'avant en arrière pendant qu'il est allumé
	Le filtre n'est pas complètement sec après avoir été nettoyé	Séchez complètement le filtre avant de l'utiliser
Échec du nettoyage automatique	La brosse à rouleau est peut-être bloquée par de gros débris	Ouvrez le couvercle de la brosse à rouleau pour vérifier et nettoyer la brosse à rouleau
	L'appareil n'est pas correctement placé sur la station de chargement	Assurez-vous que l'appareil est chargé de procéder au nettoyage automatique
	Le nettoyage automatique ne peut pas être activé si le niveau de la batterie est inférieur à 20 %	La fonction de nettoyage automatique ne peut être activée que lorsque l'appareil est en charge et que le niveau de la batterie est supérieur à 20 %
	Le réservoir d'eau sale n'est pas installé à sa place ou le réservoir d'eau sale est plein	Réinstallez ou videz le réservoir d'eau sale
	Le réservoir d'eau propre n'est pas installé à sa place ou le niveau d'eau dans le réservoir d'eau propre est insuffisant	Réinstallez ou remplissez le réservoir d'eau propre
Mauvaise performance de séchage	La sortie et l'entrée d'air de la station de chargement sont peut-être bloquées.	Vérifiez et éliminez l'obstruction de la sortie et de l'entrée d'air.
Échec de la connexion Wi-Fi	Le mot de passe du réseau Wi-Fi n'est pas correct.	Assurez-vous que le mot de passe utilisé pour vous connecter à votre réseau Wi-Fi est correct.
	L'appareil ne prend pas en charge la connexion Wi-Fi 5 GHz.	Assurez-vous que le robot est relié à une connexion Wi-Fi 2,4 GHz.
	Le signal Wi-Fi est faible.	Assurez-vous que le robot se trouve dans une zone avec une bonne couverture Wi-Fi.
	L'appareil n'est peut-être pas prêt à être configuré.	Veuillez quitter et rouvrir l'application, puis essayez à nouveau comme indiqué.

Pour obtenir des services supplémentaires, veuillez nous contacter via <https://global.dreametech.com/pages/contact-us>

Tél. : +1 (866) 977-5177

Messages d'erreur et solutions

Si l'appareil ne fonctionne pas correctement, l'écran affichera un message d'erreur. Veuillez vous référer au tableau de dépannage pour corriger le problème.

Code de dépannage	Cause possible	Solutions
E1-E7	Erreur	Redémarrez l'appareil pour le dépannage. Si le problème persiste, contactez le service à la clientèle
F1-F6		
H1-H6		
H7	Surchauffe de la batterie	Attendez que la température de la batterie redevienne normale

Caractéristiques techniques

Nettoyeur de sol			
Modèle	HHR48A	Temps de charge	Environ 4 h
		Tension nominale	21,6 V ---
Puissance nominale	400 W	Capacité du réservoir d'eau propre	800 ml/27 oz
Capacité du réservoir d'eau sale	650 ml/22 oz		
Station de chargement			
Modèle	HCBAE	Entrée de puissance nominale*	600 W
Entrée nominale	120 V ~ 60 Hz	Sortie nominale	27.0 V --- 1.68 A

* La puissance d'entrée nominale correspond à la puissance mesurée pendant un cycle normal d'entrée en mode de séchage.

Retrait et élimination de la batterie

La batterie lithium-ion intégrée contient des substances dangereuses pour l'environnement. Avant d'éliminer la batterie, assurez-vous qu'elle est enlevée par un technicien qualifié et déposée dans un centre de recyclage approprié.

- la batterie doit être retirée de l'appareil avant d'être mise au rebut ;
- l'appareil doit être déconnecté du réseau électrique lors du retrait de la batterie ;
- la batterie doit être mise au rebut en toute sécurité.

Guide de retrait

1. Retirez le bouchon vissé en haut à l'arrière de l'appareil et retirez la vis à l'aide d'un tournevis.
2. Utilisez un outil approprié pour retirer l'écran et débrancher les câbles.
3. Utilisez un tournevis pour retirer toutes les vis de fixation du boîtier.
4. Retirez les vis de l'assemblage de la batterie, puis retirez le couvercle de la batterie.
5. Débranchez les câbles de connexion de la batterie et retirez la batterie de l'assemblage de la batterie.

ATTENTION :

- Avant d'enlever la batterie, débranchez l'appareil et déchargez au maximum la batterie.
- Les batteries non utilisées doivent être mises au rebut dans un centre de recyclage approprié.
- N'exposez pas la batterie à un environnement à haute température pour éviter les risques d'explosion.
- En cas de mauvaise manipulation, du liquide peut s'échapper de la batterie. En cas de contact, rincez à l'eau et consultez un médecin.

Garantie

1. Dreame est responsable envers le consommateur de tout défaut de conformité de matériau ou de fabrication non détectable au moment de l'achat.
2. Période de garantie : veuillez contacter le bureau de service après-vente pour obtenir plus d'informations. Si le territoire où se situe le client est soumis à des réglementations différentes, les réglementations locales prévalent.
3. La garantie ne s'applique pas dans les cas suivants :
 - a) Problèmes dus à la négligence, à l'utilisation ou à l'installation non conforme aux instructions fournies par Dreame.
 - b) Altération et/ou modification du produit par des entités ou des personnes non expressément autorisées par Dreame.
 - c) Dommages dus à des causes accidentelles et/ou à une négligence de la part du consommateur, en particulier en ce qui concerne les parties extérieures.
 - d) Pièces d'usure qui ne présentent pas de défaut de fabrication.
 - e) Absence de document d'achat valide (reçu, facture ou autre) fourni pour certifier la date d'achat du produit.
 - f) Modèle et/ou numéros du produit figurant sur le certificat d'achat ne correspondant pas au modèle et/ou aux numéros figurant sur le produit.
4. Pour plus d'informations sur la garantie, veuillez consulter le site officiel de Dreame : <https://global.dreametech.com>

Información de seguridad

INSTRUCCIONES DE SEGURIDAD IMPORTANTES

Cuando utilice aparatos eléctricos debe seguir siempre las precauciones básicas de seguridad, entre las que se incluyen las siguientes:

LEA TODAS LAS INSTRUCCIONES ANTES DE UTILIZAR (ESTE APARATO). En caso de no prestar atención a las advertencias o a las instrucciones, pueden generarse descargas eléctricas, incendios y/o lesiones graves.

ADVERTENCIA—Para reducir el riesgo de incendio, descargas eléctricas o lesiones:

- No utilizar al aire libre. No lo utilice sobre superficies mojadas durante la carga.
- No permita su uso como juguete. Es necesario prestar mucha atención cuando se usa por o cerca de niños, mascotas o plantas.
- Utilícelo solamente como se describe en este manual. Utilice solamente los accesorios recomendados por el fabricante.
- No utilizarlo con el cable o el cargador dañados. Si el aparato no funciona como debiera, se ha caído, dañado, dejado al aire libre, o cayó al agua, devuélvalo al centro de servicio.
- No tire ni lleve del cable, use el cable como un mango, cierre una puerta sobre el cable o tire del cable alrededor de bordes o esquinas afiladas. No pase el aparato por sobre el cable. Mantenga el cable alejado de superficies calientes.
- No desconecte tirando del cable. Para desenchufar, agarre el cargador, no el cable.
- No manipule el cargador, incluido el enchufe del cargador, ni los terminales del cargador con las manos mojadas.
- No coloque ningún objeto en las aberturas. No lo utilice con ninguna abertura bloqueada, manténgalo libre de polvo, pelusas, cabello y cualquier cosa que pueda reducir el flujo de aire.
- Mantenga el pelo, ropa suelta, dedos y todas las partes del cuerpo alejados de las piezas en movimiento y las aberturas.
- Apague todos los controles antes de desconectar.
- Ponga cuidado extremo al limpiar sobre escalones.
- No lo use para recoger líquidos inflamables o combustibles, como gasolina, ni en áreas donde puedan estar presentes.
- No recoja nada que se esté quemando o humeando, como cigarrillos, fósforos o cenizas calientes.
- Para reducir el riesgo de incendio, no utilice un líquido inflamable o combustible para limpiar el suelo.
- No lo use sin el tanque de agua y/o el filtro colocado.
- Evite el arranque involuntario. Asegúrese de que el interruptor esté en la posición de apagado antes de recoger o transportar el aparato. Llevar el aparato con el dedo en el interruptor o energizar el aparato que tiene el interruptor encendido provoca accidentes.
- Recargue solo con el cargador especificado por el fabricante. Un cargador adecuado para un tipo de aparato puede crear un riesgo de incendio cuando se utiliza con otro.
- En condiciones abusivas, es posible que salga líquido de la batería, evite contacto. Si ocurre el contacto de forma accidental, enjuague con agua. Si el líquido entra en contacto con los ojos, busque ayuda médica adicional. El líquido expulsado de la batería puede causar irritación o quemaduras.

Información de seguridad

- No utilice una batería o aparato que esté dañado o modificado. Los paquetes de baterías dañados o modificados pueden exhibir un comportamiento impredecible que resulte en incendio, explosión o riesgo de lesiones.
- No exponga la batería o el aparato al fuego ni a temperaturas excesivas. Exposición al fuego o temperatura superior a 130 °C /266 °F puede causar una explosión.
- Siga todas las instrucciones de carga y no cargue la batería o el aparato fuera del rango de temperatura especificado en las instrucciones. Una carga incorrecta o a temperaturas fuera del rango especificado puede dañar la batería y aumentar el riesgo de incendio.
- Haga que un técnico de reparación cualificado realice el mantenimiento utilizando solo piezas de repuesto idénticas. Esto garantizará que se mantenga la seguridad del aparato.
- No modifique ni intente reparar el aparato ni la batería, excepto como se indica en las instrucciones de uso y cuidado.
- Apague siempre este aparato antes de limpiarlo y darle mantenimiento.
- Para reducir el riesgo de incendio y descarga eléctrica debido a daños en los componentes internos, utilice únicamente el líquido de limpieza Dreame Trading (Tianjin) Co.,Ltd. diseñado para usarse con este aparato. Vea la sección Líquido de Limpieza de este manual.
- Este aparato contiene baterías que no se pueden reemplazar.
- El aparato debe almacenarse, usarse y cargarse solo en el rango de temperatura de 4 °C/39,2 °F~40 °C/104 °F
- Utilice aparatos solo con paquetes de baterías específicamente designados. El uso de cualquier otro paquete de baterías puede crear un riesgo de lesiones e incendios.
- Cuando la batería no esté en uso, manténgala alejada de otros objetos metálicos, como clips, monedas, llaves, clavos, tornillos u otros objetos metálicos pequeños, que puedan hacer una conexión de un terminal a otro. Cortocircuitar los terminales de la batería puede causar quemaduras o un incendio.
- Riesgo de lesiones. El cepillo podría activarse de forma inesperada. Mantenga el interruptor en posición de apagado antes de limpiarlo o realizarle mantenimiento.
- **ADVERTENCIA:** Para reducir el riesgo de incendio y descarga eléctrica debido a daños en los componentes internos, utilice únicamente el líquido de limpieza Dreame Trading (Tianjin) Co.,Ltd. HFF5 diseñado para usarse con este aparato.

GUARDAR ESTAS INSTRUCCIONES

Solo para uso doméstico.

Para reducir el riesgo de descarga eléctrica, la base de carga del aparato tiene un enchufe polarizado (una clavija es más ancha que la otra). Este enchufe cabrá en un tomacorriente polarizado de una sola vía. Si el enchufe no encaja completamente en el tomacorriente, inviértalo. Si todavía no encaja, póngase en contacto con un electricista cualificado para instalar la toma de corriente adecuada. No cambie el enchufe de ninguna manera.

---	Corriente continua
~	Corriente alterna

Información de seguridad

Este dispositivo cumple con la parte 15 de las normas de la FCC. La operación está sujeta a las dos condiciones siguientes: (1) Este dispositivo no puede causar interferencias dañinas y (2) este dispositivo debe aceptar cualquier interferencia recibida, incluidas las interferencias que puedan causar un funcionamiento no deseado.

Advertencia: Cualquier cambio o modificación a esta unidad que no estén expresamente aprobados por la parte responsable del cumplimiento podría anular la autoridad del usuario para operar el equipo
 NOTA: Este equipo ha sido probado y cumple con los límites para un dispositivo digital de clase B, de conformidad con la parte 15 de las normas de la FCC. Estos límites están diseñados para proporcionar una protección razonable contra interferencias dañinas en una instalación residencial. Este equipo genera, usa y puede irradiar energía de radiofrecuencia y, si no se instala y usa de acuerdo con las instrucciones, puede causar interferencias dañinas en las comunicaciones por radio. Sin embargo, no hay garantía de que no se produzcan interferencias en una instalación en particular. Si este equipo causa interferencias dañinas en la recepción de radio o televisión, lo cual se puede determinar encendiendo y apagando el equipo, se recomienda al usuario que intente corregir la interferencia mediante una o más de las siguientes medidas:

- Reorientar o reubicar la antena receptora.
- Aumentar la separación entre el equipo y el receptor.
- Conectar el equipo a una toma de corriente de un circuito diferente al que está conectado el receptor.
- Consultar al distribuidor o a un técnico experimentado en radio/TV para obtener ayuda.

Precaución MPE

Para cumplir con los requisitos de exposición a RF de la FCC/IC, se debe mantener una distancia de separación de 20 cm o más entre la antena de este dispositivo y las personas durante el funcionamiento del dispositivo. Para garantizar el cumplimiento, no se recomiendan operaciones a menos de esta distancia.

Descripción del producto

Contenido

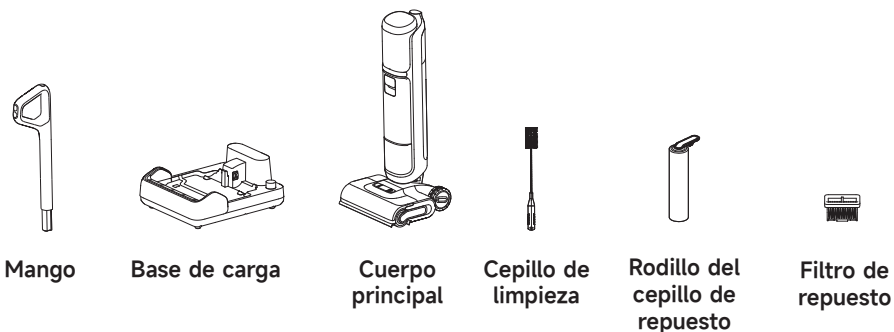

Descripción del producto

Aspiradora

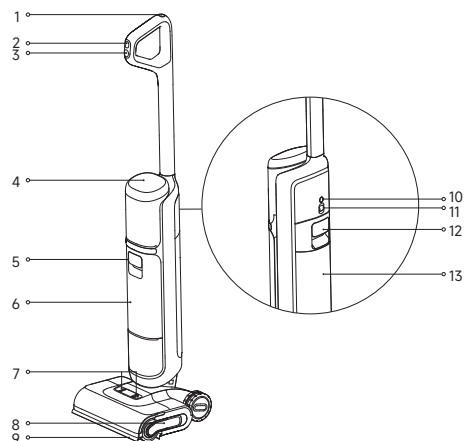

- | | | |
|---|---|-----------------------------------|
| 1 Botón de limpieza automática | 8 Mango del cepillo de rodillo | 11 Rueda omnidireccional |
| 2 Interruptor de modo | 9 Brazo robótico de elevación | 12 Mango del tanque de agua usada |
| 3 Interruptor de alimentación | 10 Botón de indicación de voz/Wi-Fi | 13 Tanque de agua usada |
| 4 Pantalla de visualización | <ul style="list-style-type: none"> · Presione el botón brevemente para activar la indicación por voz o ajustar el volumen · Presione y mantenga presionado para iniciar la configuración de Wi-Fi/restablecer Wi-Fi · Configure los idiomas a través de la APP | |
| 5 Mango del tanque de agua limpia | | |
| 6 Tanque de agua limpia | | |
| 7 Botón de liberación de la cubierta del cepillo de rodillo | | |

Base de carga

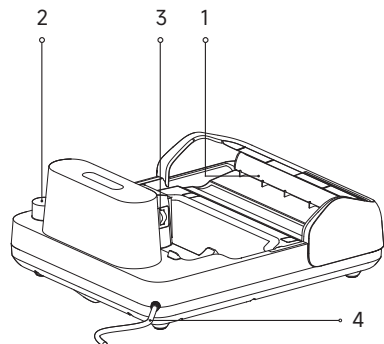

1. Salida de aire de secado
2. Ranura de almacenamiento de accesorios
3. Contactos de carga
4. Cable de Alimentación

Instalación y carga



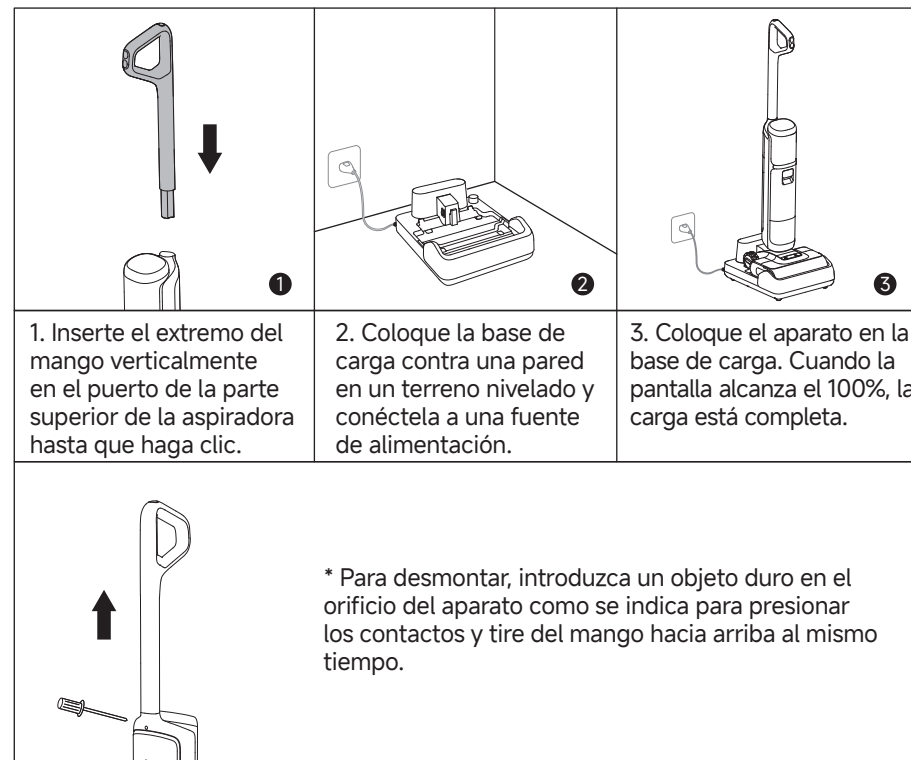

Cargue completamente el aparato antes del primer uso.

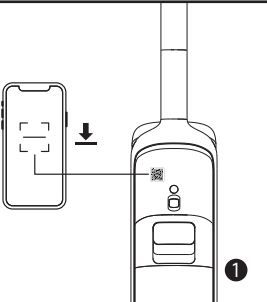
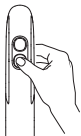

Nota:

- Si no se realiza ninguna operación dentro de los 10 minutos posteriores a la carga completa, el aparato entrará en modo de suspensión. Reinicie el aparato si necesita usarlo.
- Para prolongar la vida útil de la batería, esta se sigue enfriando automáticamente después de haber utilizado el aparato durante un período prolongado.

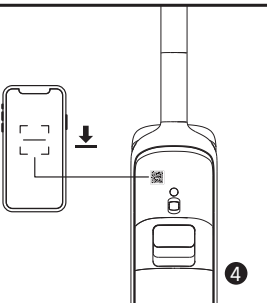
Conectando con la app Dreamehome

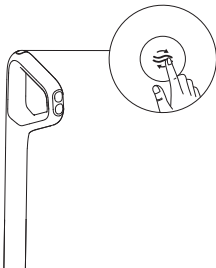
		
<p>1. Escanee el código QR en el aparato, o busque "Dreamehome" en la tienda de aplicaciones para descargar e instalar la app.</p>	<p>2. Presione el interruptor de encendido brevemente para encender.</p>	<p>3. Presione y mantenga presionado el botón de indicación de voz/Wi-Fi ubicado en la parte posterior del aparato para configurar la conexión Wi-Fi. El indicador de Wi-Fi parpadea en blanco y la indicación de voz dice: "Esperando la configuración de la red".</p>
		
<p>4. Abra la app Dreamehome y escanee el mismo código QR de nuevo en el aparato para agregar el dispositivo. Por favor siga las indicaciones para finalizar la conexión Wi-Fi.</p>	<p>* Presione y mantenga presionado el botón de indicación de voz/Wi-Fi y el botón de autolimpieza durante 3 segundos para restaurar la configuración de fábrica.</p>	

Nota:

- Solo se admite Wi-Fi de 2,4 GHz.
- Debido a las actualizaciones en el software de la app, las operaciones reales pueden diferir de las instrucciones de este manual. Siga las instrucciones basadas en la versión actual de la app.
- El dispositivo saldrá de la conexión de red si no se realiza ninguna operación durante 10 minutos o si la conexión de red falla. Para restablecer el Wi-Fi, repita los pasos anteriores y complete la conexión de acuerdo con las indicaciones de la app.

Iniciar la limpieza

		
<p>1. Tire del mango del tanque de agua limpia para retirar el tanque de agua limpia. Tire del mango del tanque de agua limpia para retirar el tanque de agua limpia.</p>	<p>2. Abra la cubierta del tanque y llénelo con agua limpia.</p>	<p>3. Vuelva a instalar el tanque de agua limpia hasta que haga clic.</p>
		
<p>4. Pise suavemente el cepillo para pisos y recline el aparato hacia atrás. Presione brevemente el interruptor de encendido para iniciar/de-tener el funcionamiento.</p>	<p>5. El aparato puede colocarse en posición horizontal en un ángulo de 180 grados, lo que le permite limpiar debajo de muebles de bajo perfil.</p>	<p>6. Presione brevemente el interruptor de modo para cambiar de modo según sus necesidades.</p>

Nota:

- No utilice el aparato para aspirar líquidos espumosos.
- El aparato quedará suspendido en posición vertical mientras esté en funcionamiento.
- El aparato es adecuado para limpiar pisos, mármol, baldosas y otras superficies duras.
- No levante ni mueva el aparato mientras esté en operación para evitar que el agua sucia regrese al motor.

Sección de solución de limpieza

ADVERTENCIA: Para reducir el riesgo de incendio y descarga eléctrica debido a daños en los componentes internos, utilice únicamente el líquido de limpieza Dreame Trading (Tianjin) Co.,Ltd. Solución de limpieza HFF5 diseñada para usarse con este aparato.

1. Retire el sello antes de usar.
2. Mida el limpiador de pisos con la tapa de la botella (*aproximadamente 10 ml/0,34 oz. liq. por tapa).
3. Viértalo en el tanque de agua limpia y agite suavemente para mezclar uniformemente antes de usar.

Nota:

No agregue ningún líquido que no sea el limpiador aprobado oficialmente. El limpiador puede estar disponible en la tienda online oficial. Consulte la etiqueta de la solución de limpieza para obtener instrucciones de uso específicas.

Pantalla de visualización



Modo inteligente

El aparato detectará el nivel de la mancha y ajustará de forma inteligente la potencia de succión y el flujo de agua en consecuencia.



Modo de agua caliente

Adecuado para limpiar manchas moderadas, con la temperatura del agua aumentando gradualmente hasta el nivel de agua caliente.



Modo personalizado

La potencia de succión, el volumen de agua, etc. se pueden ajustar dentro de la APP. El cuerpo principal comenzará a funcionar según los ajustes en la APP.



Modo de succión

Aspira una gran cantidad de agua del piso.



Modo de autolimpieza



Modo de secado



Indicador de carga

- Respiración naranja: Nivel de batería \leq 20% (cargando)
- Respiración verde: Nivel de batería $>$ 20% (cargando)
- Verde sólido: Carga completa



Indicador de Wi-Fi

- Respiración: A conectar
- Parpadeando: Conectando/ actualización OTA
- Encendido: Conectado



El tanque de agua limpia no tiene suficiente agua

Llene el tanque de agua limpia.



El tanque de agua usada está lleno

Vacíe el tanque de agua usada.



Cepillo de rodillo atascado

Limpie el cepillo de rodillo con el cepillo de limpieza provisto.



El tubo está tapado

Limpie el tubo y el sensor de suciedad.



El cepillo de rodillo y el tubo están sucios

Vuelva a colocar el aparato en la base para la limpieza automática.

Vaciado del tanque de agua usada

<p>1. Tire del mango del tanque de agua usada para retirar el tanque de agua usada.</p>	<p>2. Levante el mango de la cubierta del tanque de agua usada y saque la cubierta.</p>	<p>3. Levante la canasta del filtro de residuos sólidos y deseche los residuos sólidos.</p>
<p>4. Vierta el agua sucia y enjuague el tanque con agua limpia. Utilice el cepillo de limpieza para limpiar las mallas del filtro rojo.</p>	<p>5. Después de limpiar, presione el mango de la cubierta del tanque de agua usada e inserte la cubierta en el tanque de agua usada para volver a instalarla.</p>	<p>6. Inserte la parte inferior del tanque en el cuerpo principal. Inclíne el tanque hacia el cuerpo principal hasta que haga clic.</p>

Autolimpieza con agua caliente y modo de secado

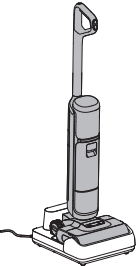
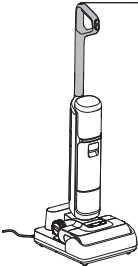
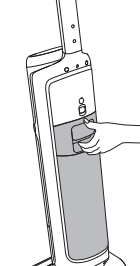
		
1. Vuelva a colocar el aparato en la base. Asegúrese de que el agua en el tanque de agua limpia sea suficiente para la limpieza automática.	2. Al encender el aparato por primera vez, presione brevemente el botón de autolimpieza para activar la autolimpieza con agua caliente inmersiva predeterminada con ajuste automático y secado inteligente. Para ver otros modos de autolimpieza o para cambiar los modos de secado, acceda a la configuración de la App de Dreamehome.	3. Una vez finalizada la autolimpieza, el aparato entra automáticamente en modo de secado. Vacíe rápidamente el tanque de agua usada.

	Presione brevemente después de configurar en la App. Cambie entre los modos de autolimpieza con agua caliente inmersiva estándar y profunda mediante indicaciones de voz.	
	Presione y mantenga pulsado durante 3 segundos	Ingresar al modo de secado independiente
	En el modo de secado, presione brevemente	Salir del modo de secado

Nota:



- La autolimpieza solo se puede habilitar cuando el aparato se está cargando y el nivel de la batería es superior al 20%.
- No toque el cepillo de rodillo, el agua caliente, ni el módulo de calentamiento de la base de carga durante la limpieza automática con agua caliente.

Cuidado y mantenimiento

Consejos:

- Apague el aparato antes del mantenimiento. No toque el interruptor de alimentación.
- Reemplace las piezas si se requiere. Las piezas deben reemplazarse con aquellas disponibles del fabricante o su agente de servicio.
- Si la aspiradora no se usa durante un largo período de tiempo, cárguela completamente, desconecte el cable de alimentación, retire la batería y guárdela en un ambiente fresco de baja humedad, retirado de la luz solar directa. Para evitar la descarga profunda de la batería, cargue el aparato al menos una vez cada tres meses.

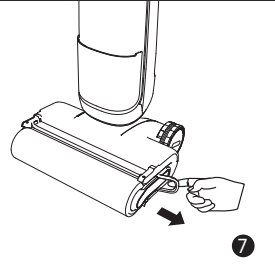
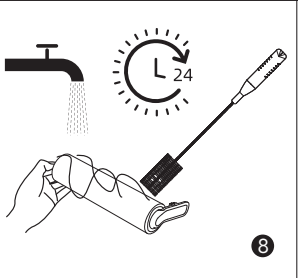
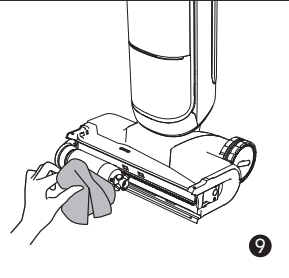
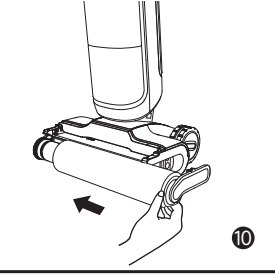
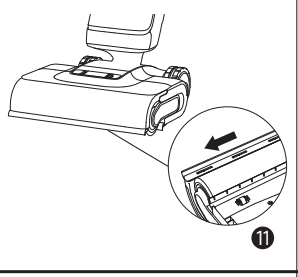
		
1. Vierta el agua sucia, retire el filtro y enjuague el tanque, la cubierta del tanque y la canasta del filtro de residuos sólidos con agua limpia.	2. Elimine suavemente el polvo que flota en la superficie del filtro. Cuando el filtro esté sucio y necesite lavarse, enjuáguelo con agua.	3. Después de secar completamente el filtro, vuelva a instalarlo en la cubierta del tanque de agua usada. Inserte la cubierta del tanque de agua en el tanque.
		
4. Limpie suavemente el tubo con un paño húmedo antes de usarlo. No enjuague el tubo.	5. Inserte la parte inferior del tanque en el cuerpo principal. Inclíne el tanque hacia el cuerpo principal hasta que haga clic.	6. Presione el botón de liberación de la cubierta del cepillo de rodillo hacia adentro para retirar la cubierta.

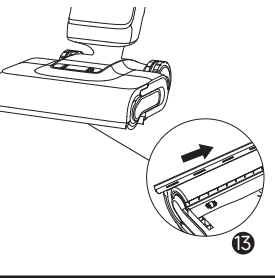
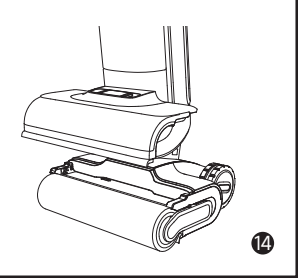
		
7. Tire hacia arriba del mango del cepillo de rodillo para retirarlo.	8. Retire los cabellos y residuos enredados en el cepillo de rodillo con el cepillo de limpieza incluido. Enjuague el cepillo de rodillo con agua limpia.	9. Limpie la entrada de succión con un paño seco o un pañuelo húmedo. No enjuague el conjunto del cepillo con agua.
		
10. Después de secar completamente el cepillo de rodillo, sujete el mango del cepillo de rodillo y vuelva a instalarlo.	11. Gire la cubierta del rodillo del cepillo, extraiga el brazo robótico de elevación y empuje el raspador hacia la izquierda para retirarlo.	12. Enjuague el raspador con agua limpia.
		
13. Después de secar completamente el raspador, alinéelo con la ranura y empújelo hacia la derecha para volver a instalarlo.	14. Alinee la cubierta del cepillo con el cepillo. Presione hacia abajo hasta que la cubierta encaje en su lugar.	

Nota:

- Se recomienda reemplazar el filtro cada 3 a 6 meses.
- Limpie según sea necesario. Se recomienda reemplazar el rodillo del cepillo cada 3 a 6 meses.

Solución de problemas

Si se presenta un error, el aparato dejará de funcionar. Consulte la siguiente tabla para solución de problemas. Si el problema se mantiene, por favor, contacte al servicio de atención al cliente.

Error	Causa posible	Solución
El aparato no funciona	El aparato no tiene batería o el nivel de batería es bajo	Cargue completamente la batería antes de usar el aparato
	El aparato está en posición vertical	Recline el aparato hacia atrás
	Modo de protección contra sobrecalentamiento activado por bloqueo	Quite el bloqueo y espere hasta que la temperatura vuelva a la normalidad
	El tanque de agua usada está lleno	Vacíe el tanque de agua usada
	El mango, el cepillo de rodillo o el tanque de agua usada no están instalados correctamente	Asegúrese que el mango, el cepillo de rodillo, o el tanque de agua usada estén correctamente en su lugar
El aparato se carga lentamente	La temperatura de la batería es demasiado baja o demasiado alta	Espere hasta que la temperatura de la batería vuelva a la normalidad
La potencia de succión del aparato es débil	El filtro está tapado	Limpie el filtro
	La entrada o el tubo de succión está bloqueado por un objeto extraño	Limpie el tubo y la entrada de succión
El motor hace un ruido extraño	Hay demasiada agua usada en el tanque de agua usada	Vacíe el tanque de agua usada
	La entrada de succión está tapada	Quite cualquier elemento que esté tapando la entrada de succión
La pantalla de visualización no se enciende durante la carga	El cable de la base de carga no está conectado en el tomacorriente	Asegúrese de que el cable de la base de carga esté conectado
	El aparato no está colocado correctamente en la base de carga	Asegúrese de que el aparato esté colocado en la base de carga correctamente

Solución de problemas

No sale agua del aparato	El tanque de agua limpia no está instalado correctamente en su lugar o el agua en el tanque de agua limpia no es suficiente	Vuelva a instalar o llene el tanque de agua limpia
	Se tarda 30 segundos en humedecer el cepillo de rodillo	Encienda el aparato y vuelva a comprobarlo en 30 segundos
El respiradero pierde agua	Un golpe o un tirón brusco provocaron que entrara agua al motor	Mueva la aspiradora suavemente hacia delante y hacia atrás cuando esté encendida
	El filtro no quedó completamente seco después de limpiarlo	Seque el filtro por completo antes de usar el aparato
La limpieza automática falla	El cepillo de rodillo puede estar atascado debido a la presencia de partículas grandes	Abra la cubierta del cepillo de rodillo para comprobar y limpiar el cepillo de rodillo
	El aparato no está colocado correctamente en la base de carga	Asegúrese de que el aparato se esté cargando antes de la limpieza automática
	La autolimpieza no se puede activar si el nivel de la batería es inferior al 20%	La función de autolimpieza solo se puede habilitar cuando el aparato se está cargando y el nivel de la batería es superior al 20%
	El tanque de agua usada no está instalado en su lugar o está lleno	Vuelva a instalar o vacíe el tanque de agua usada
	El tanque de agua limpia no está instalado correctamente en su lugar o el agua en el tanque de agua limpia no es suficiente	Vuelva a instalar o llene el tanque de agua limpia
Bajo rendimiento de secado	La salida de aire y la entrada de aire de la base de carga pueden estar obstruidas.	Compruebe y elimine la obstrucción de la salida y entrada de aire.
La conexión Wi-Fi falló	La contraseña de la red Wi-Fi es incorrecta.	Asegúrese de que la contraseña utilizada para conectarse a su red Wi-Fi sea correcta.
	El aparato no admite una conexión Wi-Fi de 5 GHz.	Asegúrese que el robot esté conectado a una conexión Wi-Fi de 2,4 GHz.
	La señal Wi-Fi es débil.	Asegúrese que el robot esté en una zona con buena cobertura Wi-Fi.
	Es posible que el aparato no esté listo para ser configurado.	Salga y vuelva a ingresar a la app y luego vuelva a intentarlo según las instrucciones.

Para obtener servicios adicionales, por favor póngase en contacto con nosotros a través de <https://global.dreametech.com/pages/contact-us>

Tel: +1 (866) 977-5177

Indicaciones de error y soluciones

Si el aparato no funciona correctamente, la pantalla de visualización mostrará un mensaje de error. Consulte la tabla de solución de problemas para encontrar su solución.

Código de solución de problemas	Causa posible	Solución
E1-E7	Error	Reinicie el aparato para solucionar problemas. Si el problema se mantiene, por favor, contacte al servicio de atención al cliente
F1-F6		
H1-H6		
H7	Sobrecalentamiento de la batería	Espere hasta que la temperatura de la batería vuelva a la normalidad

Especificaciones

Limpiador de piso			
Modelo	HHR48A	Tiempo de carga	Aprox. 4 horas
		Voltaje máximo	21,6 V ===
Potencia máxima	400 W	Capacidad del tanque de agua limpia	800 ml/27 oz
Capacidad del tanque de agua usada	650 ml/22 oz		
Base de carga			
Modelo	HCBAE	Potencia de entrada nominal*	600 W
Entrada nominal	120 V ~ 60 Hz	Salida nominal	27.0 V === 1.68 A

* La potencia de entrada nominal se refiere a la potencia medida durante un ciclo representativo para ingresar al modo de secado.

Eliminación y remoción de baterías

La batería de iones de litio incorporada contiene sustancias peligrosas para el medio ambiente. Antes de eliminar la batería, asegúrese de que técnicos cualificados la retiren y la desechen en una instalación de reciclaje adecuada.

- la batería debe retirarse del aparato antes de su desguace;
- el aparato debe desconectarse de la red eléctrica cuando se retira la batería;
- la batería debe eliminarse de forma segura.

Guía de remoción

1. Retire el tapón roscado situado en la parte superior de la parte posterior del aparato y extraiga el tornillo con un destornillador.
2. Utilice una herramienta adecuada para retirar el conjunto de la pantalla y desconectar los cables.
3. Utilice un destornillador para retirar todos los tornillos de fijación del cuerpo.
4. Retire los tornillos del conjunto de la batería y, a continuación, retire la cubierta de la batería.
5. Desconecte los cables conectores del paquete de baterías y retire la batería del conjunto del paquete de baterías.

PRECAUCIÓN:

- Antes de retirar la batería, desconecte la alimentación y agote la batería tanto como sea posible.
- Las baterías innecesarias deben desecharse en una instalación de reciclaje adecuada.
- No exponer a ambientes de alta temperatura para evitar riesgos de explosión.
- En condiciones de uso desmedido, es posible que salga líquido de la batería. Si se produce contacto, enjuague con agua y busque ayuda médica.

Garantía

1. Dreame es responsable ante el consumidor de cualquier falta de conformidad de material o mano de obra no detectable al momento de la compra.
2. Período de garantía: Por favor, consulte a la oficina de atención al cliente para obtener más información. Si el territorio donde se encuentra el consumidor tiene regulaciones diferentes, prevalecerán las regulaciones locales.
3. La garantía no será aplicable en los siguientes casos:
 - a) Problemas debidos al descuido, uso o instalación que no cumpla con las instrucciones proporcionadas por Dreame.
 - b) La manipulación y/o modificaciones del producto por entidades o personas no expresamente autorizadas por Dreame.
 - c) Daños debidos a causas accidentales y/o negligencia del consumidor, con especial referencia a las partes externas.
 - d) Piezas sujetas a desgaste que no presenten defectos de fabricación.
 - e) No se proporciona ningún documento de compra válido (recibo, factura u otro) que certifique la fecha de compra del producto.
 - f) El modelo y/o los números del producto en el certificado de compra no coinciden con el modelo y/o números que aparecen en el producto.
4. Para obtener más información sobre la garantía, por favor consulte el sitio web oficial de Dreame: <https://global.dreametech.com>