

The word "dreame" is the abbreviation of Dreame Technology Co., Ltd. and its subsidiaries in China. It is the transliteration of the company's Chinese name "追觅", which means striving for excellence in every endeavor and reflects the company's vision of continuous pursuit, exploration and search in technology.



For more support, contact us via support.us@dreame.tech

Website: <https://www.dreametech.com/>

Tel: +1 (866) 977-5177

Manufactured by: Dreame Trading (Tianjin) Co., Ltd.

Address: Room 2112-1-1, South District, Finance and Trade Center, No.6975 Yazhou Road, Dongjiang Bonded Port Area, Tianjin Pilot Free Trade Zone, Tianjin, China

Made in China

CVF20B-US-A

Dreame AirPursue™ PM NEO Purifier

DREAME

EN	User Manual	01
FR	Manuel d'utilisation.....	15
ES	Manual del usuario	29

Safety Instructions

READ ALL INSTRUCTIONS BEFORE USING (THIS APPLIANCE). Failure to follow the warnings and instructions may result in electric shock, fire and/or serious injury.

Warning

- This appliance can be used by children aged from 8 years and above under supervision.
- This appliance can be used by persons with reduced physical, sensory or mental capabilities or lack of experience and knowledge if they have been given supervision or instruction concerning use of the appliance in a safe way and understand the hazards involved.
- The purifier is not a toy. Children shall not play with or operate this product. Please exercise caution when using the purifier near children. Do not allow children to clean or maintain the purifier unless supervised by a parent or guardian.
- Do not use the purifier outdoors or on wet surfaces. Only use the product on dry indoor surfaces. Do not touch the plug or any part of the product with wet hands.
- To reduce the risk of fire, make sure that the supply cord and the product are kept away from heat sources or direct sunlight.
- Make sure the appliance is off and unplugged when not used for extended periods as well as prior to performing any maintenance or repairs.
- To reduce the risk of fire, explosion, or injury, make sure that the supply cord and lithium battery are undamaged before use. Do not use the appliance if the supply cord and lithium battery are damaged.
- If the supply cord is damaged, it must be replaced by the manufacturer, its service department, or similarly qualified personnel to avoid hazards.
- Do not stretch the cable or place the cable under strain. Do not unplug by pulling on the cable. To unplug, grasp the plug, not the cable. Do not use a power extension cord.
- Do not route the cable under the product. This product must not be placed directly below a socket.
- To avoid burns, do not let bare skin touch product's heating components.
- The fans can be used for tropical climates.
- Keep combustible materials, such as textiles and curtains, away from the product outlet.
- Appliances that are obviously damaged must not be operated.

- Warning: Do not spray or apply perfume directly on or near the filter. Keep essential oils and chemicals away from this product.
- Always carry the appliance by the base, do not carry it by the product header.
- Do not use the product if it is damaged or has been submerged in water.
- Do not lean the appliance against any unstable surface, as this may cause damage to the appliance or personal injury. If the appliance becomes damaged or is otherwise malfunctioning, please contact our authorized service department. Never attempt to disassemble the device on your own.
- **WARNING: Chemical Burn and Choking Hazard. Keep batteries away from children. If swallowed, contact your physician or local poison control.**
- Pacemakers, defibrillators and electronic storage media may be affected by strong magnetic fields. Anyone using a pacemaker, defibrillator or electronic storage media should avoid carrying the remote in their pocket or near the device.
- Only use accessories and replacement parts recommended by the manufacturer.
- Only use or install the product on dry indoor surfaces.
- Do not use this purifier in the immediate surroundings of a bath, a shower or a swimming pool.
- Do not use this purifier if it has been dropped.
- Do not use if there are visible signs of damage to this purifier.
- Use this purifier on a horizontal and stable surface.
- Children of less than 3 years should be kept away unless continuously supervised.
- Children aged from 3 years and less than 8 years shall only switch on/off the appliance provided that it has been placed or installed in its intended normal operating position and they have been given supervision or instruction concerning use of the appliance in a safe way and understand the hazards involved. Children aged from 3 years and less than 8 years shall not plug in, regulate and clean the appliance or perform user maintenance.

WARNING: To reduce the risk of fire, keep textiles, curtains, or any other flammable material a minimum distance of 1 m from the air outlet.

WARNING - To Reduce The Risk Of Fire Or Electric Shock, Do Not Use This Fan With Any Solid-State Speed Control Device

WARNING - To Reduce The Risk Of Fire, Electric Shock Or Injury To Persons, Do Not Use Replacement Parts Other Than Those Provided By The Manufacturer (e.g. Parts Made At Home Using A 3D Printer).

*Remove and immediately recycle or dispose of used batteries according to local regulations and keep away from children. Do NOT dispose of batteries in household trash or incinerate.

*Even used batteries may cause severe injury or death.

- *Call a local poison control center for treatment information.
- *Replace the battery with 1 "CR2032" button cell battery and dispose of the used battery properly and in accordance with local law and ordinances.
- *The nominal battery voltage of the "CR2032" button battery is 3.0V.
- *Non-rechargeable batteries are not to be recharged.
- *Do not force discharge, recharge, disassemble, heat above 70 °C (158 °F) or incinerate. Doing so may result in injury due to venting, leakage or explosion resulting in chemical burns.
- *Ensure the batteries are installed correctly according to polarity (+ and -).
- *Do not mix old and new batteries, different brands or types of batteries, such as alkaline, carbon-zinc, or rechargeable batteries.
- *Remove and immediately recycle or dispose of batteries from equipment not used for an extended period of time according to local regulations.
- *Always completely secure the battery compartment. If the battery compartment does not close securely, stop using the product, remove the batteries, and keep them away from children.
- *This appliance has a polarized plug (one blade is wider than the other). To reduce the risk of electric shock, this plug is intended to fit in a polarized outlet only one way. If the plug does not fit fully in the outlet, reverse the plug. If it still does not fit, contact a qualified electrician. Do not attempt to defeat this safety feature.



WARNING This product contains a button cell or coin battery.

⚠ WARNING

- **INGESTION HAZARD:** This contains a button cell or coin battery.
- **DEATH** or serious injury can occur if ingested.
- A swallowed button cell or coin battery can cause **Internal Chemical Burns** in as little as **2 hours**.
- **KEEP** new and used batteries **OUT OF REACH of CHILDREN**
- **Seek immediate medical attention** if a battery is suspected to be swallowed or inserted inside any part of the body.



Product Overview

Main Unit

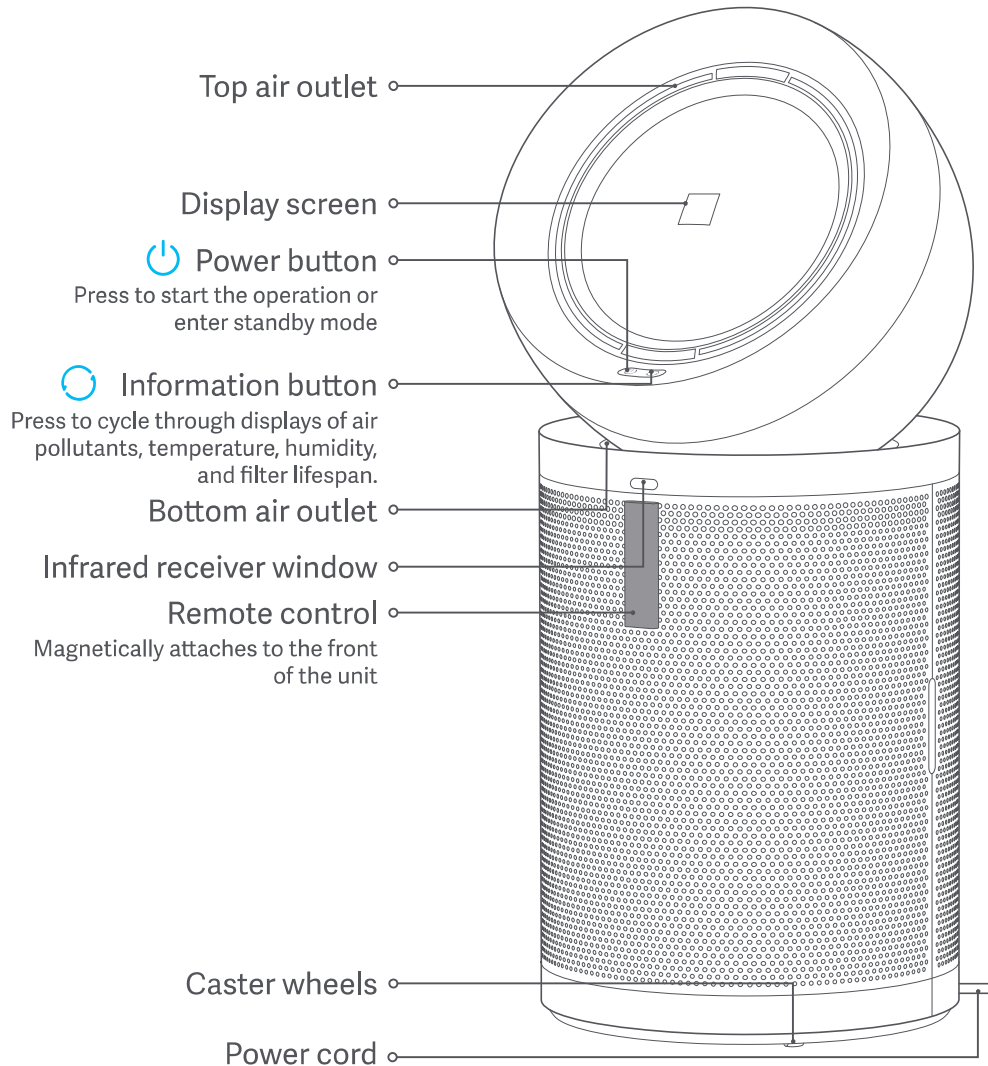

Remote Control

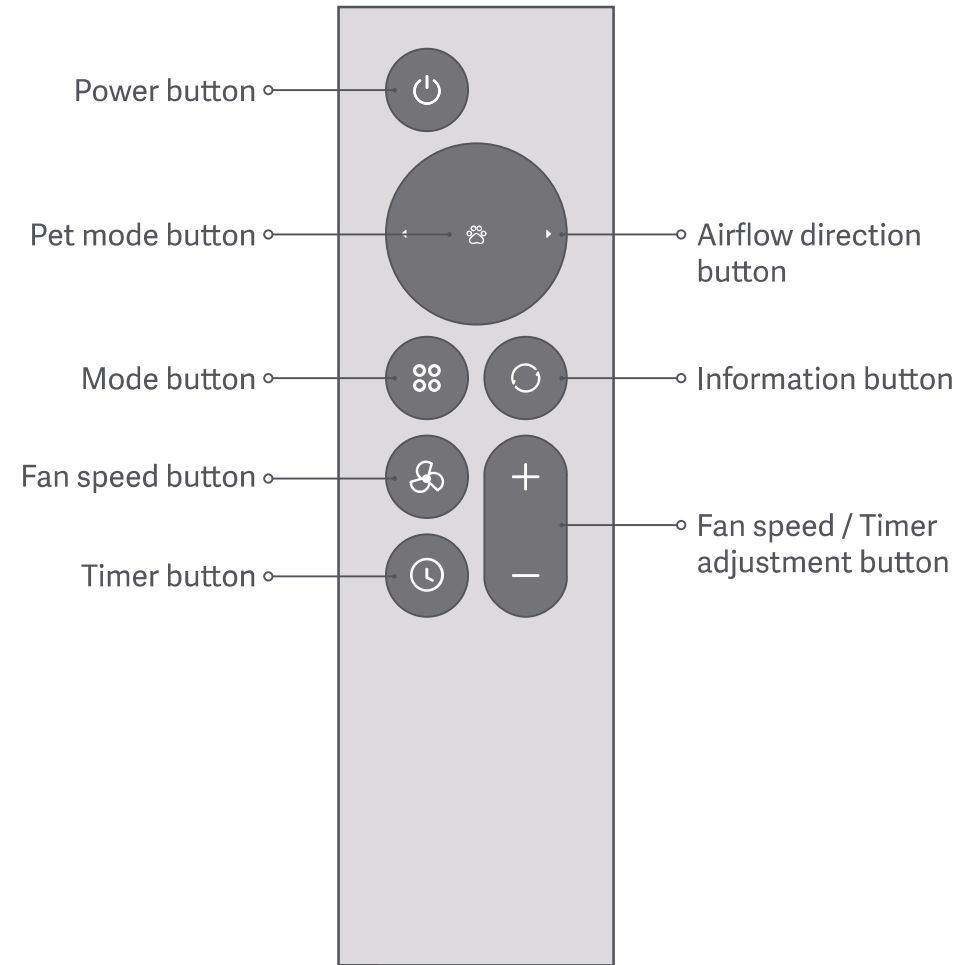

Note: Illustrations in this manual are for reference only. Your actual product may vary.

Product Overview

Filter Assembly

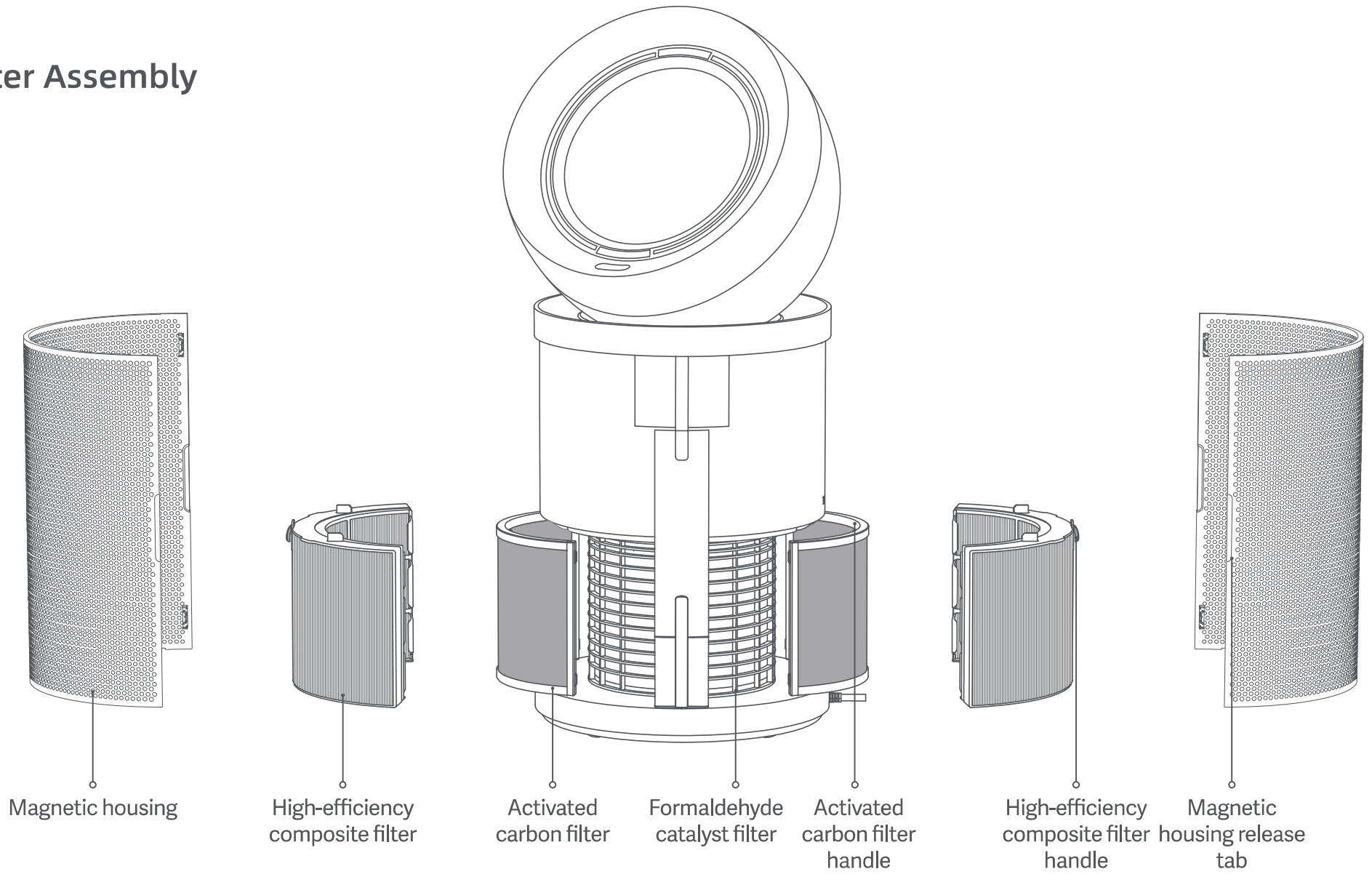

Product Overview

Display Screen

Information display
 Switchable display of air quality, PM1/PM2.5/PM10 concentration, TVOC concentration, temperature, and humidity



- Operating mode status
 - Smart mode
 - Pet mode
 - Comfort mode
 - Custom mode

- Air quality level
 - Green: Excellent
 - Yellow: Good
 - Orange: Light pollution
 - Red: Severe pollution

Connecting to the App

1. Download the App

Scan the QR code on the unit or search for "Dreamehome" in your app store. Follow the prompts to download and install the Dreamehome app.

Notes:

- Wi-Fi connection supports only 2.4 GHz networks.
- Due to app updates, actual operations may vary slightly from this guide. Please follow the in-app instructions.

2. Add the Appliance

Open the Dreamehome app, tap "Scan to Connect", then scan the QR code on the unit again to add it. Complete the setup by following the prompts in the app and on-screen guidance.

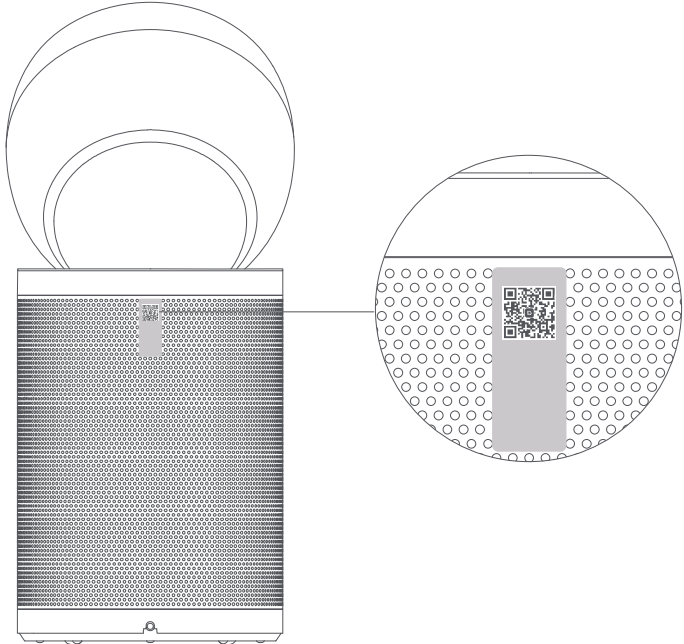

User Guide

Notes:

- Do not pull or manually rotate the upper part of the product.
- Before use, place the product steadily in a suitable location for air output, then connect the power.

Power On / Standby

Press the power button on the unit or remote control to turn it on. Wi-Fi is enabled by default, and the product starts in smart mode. After shutdown, the product resumes the last operating settings upon restart. Press the power button again to enter standby mode.

Information Switch

Press the information button to cycle through displayed data, including air quality, pollutant information, temperature, humidity, and filter lifespan.

Mode Selection

- Smart mode:** The product automatically adjusts fan speed based on real-time pollutant concentration and alternates between the upper and lower air outlets (each running for 2 minutes). Once the target air quality is reached, it keeps the lower outlet open and operates at the lowest fan speed. Screen brightness adjusts automatically to ambient light.
- Comfort mode:** The product runs at the lowest fan speed. The display turns off automatically after 3 seconds.
- Pet mode:** Designed to capture airborne pet hair and odors. Both upper and lower air outlets remain open, and the product operates at maximum fan speed. Screen brightness adjusts automatically to ambient light.
- Custom mode:** Press the "+" or "-" fan speed button to exit the current mode and manually adjust fan speed as needed.

Timer Function

Press the Timer button to activate the timer. Within 3 seconds, use the "+" or "-" buttons to set a duration from 0 to 12 hours. If no input is detected in 3 seconds, the setting is automatically confirmed. Press the Timer button again to cancel the timer.



User Guide

Factory Reset

If the buttons become unresponsive or the product cannot be powered off, press and hold the Power button for 10 seconds to force shutdown. Then press and hold the Power button for 3 seconds to power on again.

Air Pollutants

PM1: Inhalable airborne particles with a diameter of 1 micrometer or less, such as industrial emissions and vehicle exhaust.

PM2.5: Inhalable airborne particles with a diameter of 2.5 micrometers or less, such as smoke, bacteria, and certain allergens.

PM10: Inhalable airborne particles with a diameter of 10 micrometers or less, such as dust, mold spores, and pollen.

TVOC: Total Volatile Organic Compounds. Volatile Organic Compounds(VOCs) are indoor gases emitted from solids or liquids, typically from paint, carpets, ceilings, and adhesives.



PM1



PM2.5

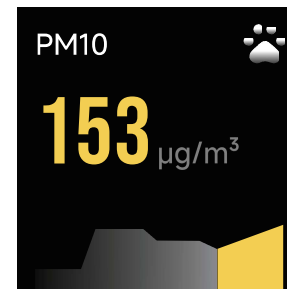

PM10



TVOC

Maintenance

Notes:

- When the filter lifespan drops to 10%, the display will show a reminder. Once the filter lifespan is depleted, the product will continue to blow air but stop purification.
 - You can check the remaining lifespan of the activated carbon filter and high-efficiency composite filter in the DREAME app.
 - Based on DREAME's testing, assuming 12 hours of daily use, we recommended that you replace the activated carbon filter every 6-12 months and the high-efficiency composite filter every 16-24 months.
 - Before performing any maintenance, turn off the product and unplug the power cord.
- *Use only accessories and replacement parts recommended by DREAME.

Component	Maintenance Frequency	Replacement Frequency
High-efficiency composite filter	/	Every 16 to 24 months
Activated carbon filter	/	Every 6 to 12 months

*Formaldehyde catalyst filter cannot be replaced.

Maintenance

Replacing the Activated Carbon Filter

1. Remove the magnetic housing from the unit. Grasp the high-efficiency composite filter handle and pull out both the high-efficiency composite filter and the activated carbon filter as a set. Then, lift the activated carbon filter straight upward to separate it.
2. Insert the new activated carbon filter vertically into the high-efficiency composite filter.

Replacing the High-Efficiency Composite Filter

1. Remove the magnetic housing from the unit. Grasp the high-efficiency composite filter handle and pull out both the high-efficiency composite filter and the activated carbon filter as a set. Then, lift the activated carbon filter straight upward to separate it.
2. Insert the activated carbon filter vertically into the high-efficiency composite filter.

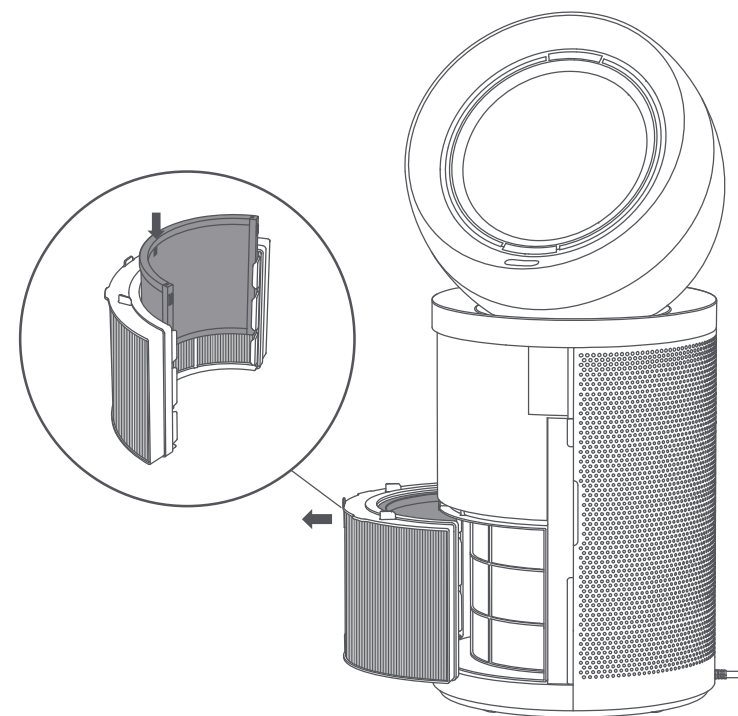
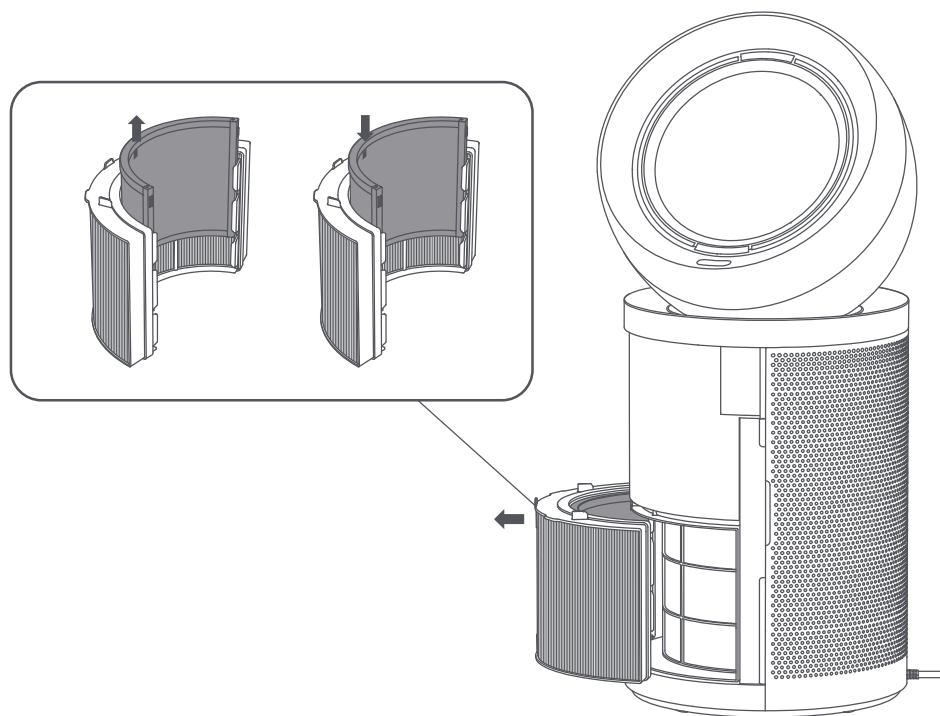

Maintenance

Filter Reset

Insert the assembled activated carbon filter and high-efficiency composite filter into the unit by sliding them in horizontally, ensuring they align with the bottom slots. Reattach the magnetic housing. Plug in the power cord and turn on the product. Press the information button on the unit to navigate to the filter lifespan screen for the filter you are replacing. Then, press and hold both the power button and the information button for 5 seconds until the screen confirms that the filter reset is complete.

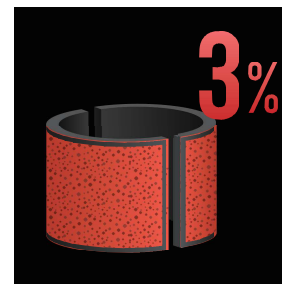
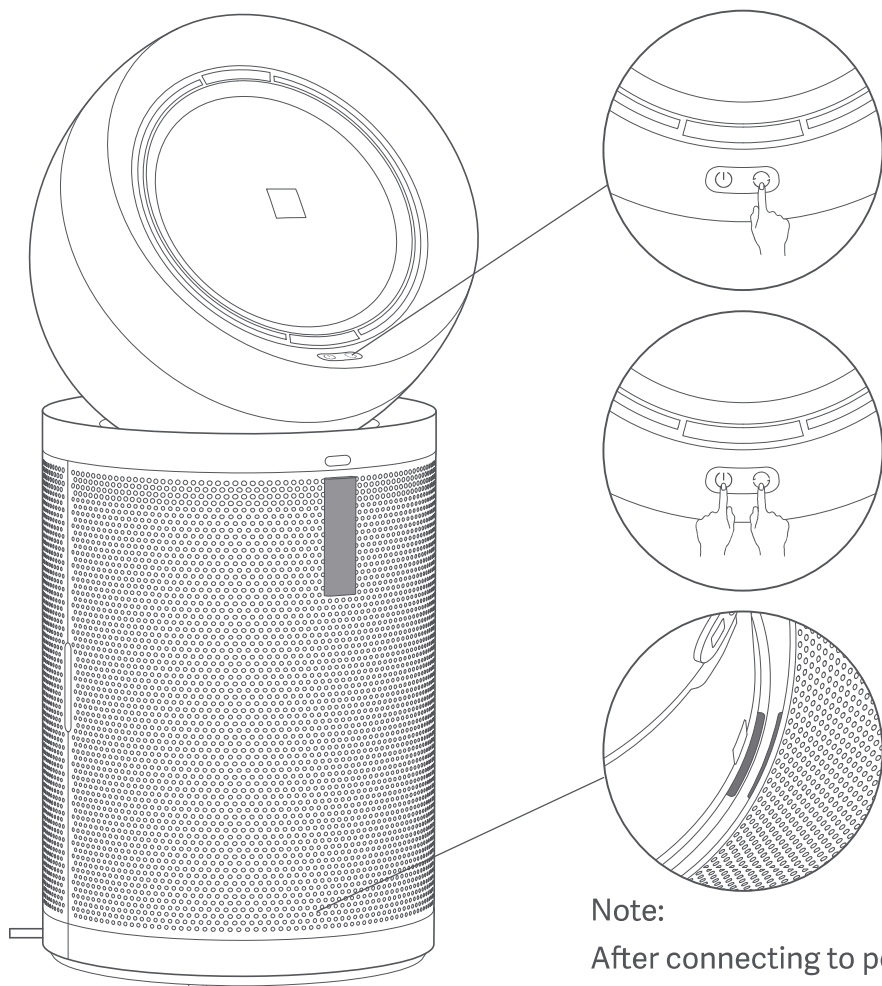

Lifespan of activated carbon filter lifespan

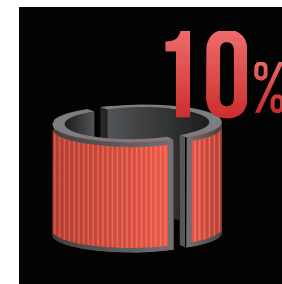

Lifespan of high-efficiency composite filter

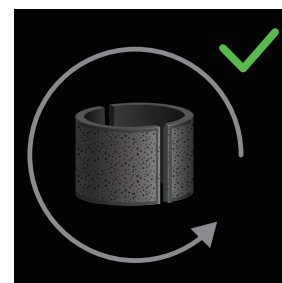

Activated carbon filter reset complete

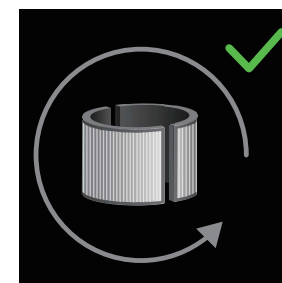

High-efficiency composite filter reset complete

Note:

After connecting to power, if the display shows "", the filter is not properly installed. Please reinstall the filter.

Troubleshooting

If the product cannot operate properly, refer to the table below for troubleshooting.

Fault	Possible Cause	Solution
The product cannot be powered on	Power is not connected, or the plug is not fully inserted.	Check that the power cord is securely plugged into the outlet. Ensure the plug is fully seated before use.
	The outlet has no power.	Try a different outlet.
	The unit is damaged.	Contact customer support for servicing.
Odor is emitted after startup	The formaldehyde-decomposing filter contains an active catalytic formula that reaches peak reactivity upon initial exposure to air after unpacking. This may produce a faint medicinal-like odor, which is a normal process of the activation process and not indicative of malfunction or harmful emissions.	After unboxing, place the unit in a well-ventilated area. We recommend running it in Pet mode (maximum fan speed) for 3-5 hours with windows slightly open to enhance indoor-outdoor air exchange. The odor typically fades gradually and disappears within 1 week. No special action is required.
	The filter has absorbed excessive gaseous pollutants.	Replace the filter, or place it in a well-ventilated area to air out.
	The filter is damp.	Air-dry the filter and ensure the product is used in a dry environment.
	The filter lifespan has expired.	Replace with a new filter and reset the filter lifespan.
Unusual noise during operation	The product is not placed on a level surface.	Place the product on a stable, flat surface.
	If the issue persists after checking the above, contact customer support for servicing.	
Air quality consistently displays as poor	The filter lifespan has expired.	Replace with a new filter and reset the filter lifespan.
	Outdoor air quality is poor (e.g., due to severe weather and combustion smoke).	Keep windows and doors closed while using the purifier.
	High-concentration indoor pollution sources are present (e.g., smoking, cooking fumes, incense, perfume, or alcohol-based sprays).	Open windows to ventilate the room.
	If the issue persists after checking the above, contact customer support for servicing.	
Airflow direction cannot be adjusted	The upper part of the product cannot rotate smoothly.	Check the rotation mechanism of the upper part for any foreign objects or obstructions.
	If the issue persists after checking the above, contact customer support for servicing.	
Expired filter is indicated even after a new filter is installed	The filter lifespan is not reset.	After replacing the filter, complete the filter reset procedure.
Error code or icon displayed on screen	Contact customer support for servicing.	
Display remains black during operation	The product has been subjected to impact, vibration, shaking, or tilting beyond 70°.	Reposition the unit upright on a stable, level surface and restart it.
	The display module is damaged.	Contact customer support for servicing.

Basic Specifications

Product name	Air Purifier	Model	CVF20B	Rated voltage	120 V~	Rated frequency	60 Hz
Rated input power	33 W	Dimensions (L × W × H)	380 × 380 × 850 mm	Bactericidal efficiency	≥99.9% (against Staphylococcus albus and Staphylococcus aureus)		
Clean airflow (particulates)	≥300 m ³ /h	Cumulative clean mass (particulates)	P4	Energy efficiency class (particulates)	Level 1		
Clean airflow (formaldehyde)	≥165 m ³ /h	Cumulative clean mass (formaldehyde)	F4	Energy efficiency class (formaldehyde)	Level 1		

*Purification ratings are measured with the unit operating in Pet mode, with both upper and lower air outlets fully open.

The unit is equipped with a high-efficiency composite filter, integrating SiO₂-based material, formaldehyde-adsorbing carbon filter, and MnO₂-infused formaldehyde-decomposing sponge.

Filter purification efficiency naturally declines over its service life. The LCD shows the remaining filter life and will prompt you when replacement is needed.

WEEE Information



All products bearing this symbol are waste electrical and electronic equipment (WEEE as in directive 2012/19/EU) which should not be mixed with unsorted household waste. Instead, you should protect human health and the environment by handing over your waste equipment to a designated collection point for the recycling of waste electrical and electronic equipment, appointed by the government or local authorities. Correct disposal and recycling will help prevent potential negative consequences to the environment and human health. Please contact the installer or local authorities for more information about the location as well as terms and conditions of such collection points.

Consignes de sécurité

LIRE TOUTES LES CONSIGNES AVANT D'UTILISER (CET APPAREIL). Le non-respect des avertissements et consignes peut entraîner une décharge électrique, un incendie et des blessures graves.

Avertissement

- Cet appareil peut être utilisé par des enfants de 8 ans et plus, sous supervision.
- Cet appareil peut être utilisé par des personnes ayant des capacités physiques, sensorielles ou mentales réduites, ou un manque d'expérience et de connaissances, si elles sont supervisées ou ont reçu des instructions sur l'utilisation sécuritaire de l'appareil et comprennent les risques impliqués.
- Le purificateur n'est pas un jouet. Les enfants ne doivent pas jouer avec ce produit ni l'utiliser. Faire preuve de prudence lorsque le purificateur est utilisé en présence d'enfants. Ne pas laisser un enfant nettoyer ou entretenir le purificateur sans la supervision d'un parent ou d'un tuteur.
- Ne pas utiliser le purificateur à l'extérieur ni sur des surfaces mouillées. Utiliser le produit uniquement sur des surfaces intérieures sèches. Ne pas toucher la fiche ni aucune partie du produit avec les mains mouillées.
- Pour réduire les risques d'incendie, s'assurer que le cordon d'alimentation et le produit sont tenus à l'écart des sources de chaleur ou de la lumière directe du soleil.
- S'assurer que l'appareil est éteint et débranché lorsqu'il n'est pas utilisé pendant une longue période, ainsi qu'avant toute opération de entretien ou de réparation.
- Pour réduire les risques d'incendie, d'explosion ou de blessure, s'assurer que le cordon d'alimentation et la pile lithium ne sont pas endommagés avant utilisation. Ne pas utiliser l'appareil si le cordon d'alimentation ou la pile lithium sont endommagés.
- Si le cordon d'alimentation est endommagé, il doit être remplacé par le fabricant, son service après-vente ou un personnel qualifié de niveau équivalent afin d'éviter tout danger.
- Ne pas tirer sur le câble et ne pas le placer sous tension. Ne pas débrancher l'appareil en tirant sur le câble. Pour débrancher l'appareil, tirer sur la fiche, et non sur le câble. Ne pas utiliser de rallonge électrique.
- Ne pas faire passer le câble sous le produit. Ne pas placer ce produit directement sous une prise de courant.

- Pour éviter les brûlures, ne pas laisser la peau nue entrer en contact avec les éléments chauffants du produit.
- Les ventilateurs peuvent être utilisés dans des climats tropicaux.
- Garder les matériaux combustibles, comme les textiles et les rideaux, à l'écart de la sortie du produit.
- Le filtre catalytique anti-formaldéhyde ne peut pas être remplacé.
- Avertissement : Ne pas vaporiser et ne pas appliquer de parfum directement sur le filtre ou à proximité. Garder les huiles essentielles et les produits chimiques loin de ce produit.
- Transporter toujours l'appareil par la base; ne pas tenir le produit par sa partie supérieure.
- Ne pas utiliser le produit s'il est endommagé ou s'il a été submergé dans l'eau.
- Ne pas pencher l'appareil contre une surface instable, car cela pourrait l'endommager ou causer des blessures. Si l'appareil est endommagé ou présente un mauvais fonctionnement, veuillez communiquer avec notre service après-vente autorisé. L'appareil ne devrait jamais être démonté par l'utilisateur.
- **AVERTISSEMENT : Risque de brûlure chimique et d'étouffement. Garder les piles hors de la portée des enfants. En cas d'ingestion, contacter immédiatement un médecin ou le centre antipoison local.**
- Les stimulateurs cardiaques, les défibrillateurs et les supports de stockage électroniques peuvent être affectés par de forts champs magnétiques. Toute personne utilisant un stimulateur cardiaque, un défibrillateur ou un appareil de stockage électronique devrait éviter de transporter la télécommande dans sa poche ou près de l'appareil.
- Utiliser uniquement les accessoires et pièces de rechange recommandés par le fabricant.
- Utiliser ou installer le produit uniquement sur des surfaces intérieures sèches.
- Ne pas utiliser ce purificateur à proximité immédiate d'un bain, d'une douche ou d'une piscine.
- Ne pas utiliser ce purificateur s'il est tombé ou s'il a été cogné contre le sol.
- Ne pas utiliser ce purificateur s'il présente des signes visibles de dommage.
- Utiliser ce purificateur sur une surface horizontale et stable.
- Les enfants de moins de 3 ans doivent être tenus loin de l'appareil, sauf s'ils sont sous étroite surveillance.
- Les enfants âgés de 3 ans à 8 ans ne peuvent allumer ou éteindre l'appareil que si celui-ci a été placé ou installé dans sa position de fonctionnement normale prévue et qu'ils sont supervisés ou ont reçu des consignes sur l'utilisation sécuritaire de l'appareil et comprennent les risques associés. Les enfants âgés de 3 ans à 8 ans ne doivent ni brancher, ni régler, ni nettoyer l'appareil ni effectuer d'entretien.

AVERTISSEMENT : Pour réduire les risques d'incendie, garder les textiles, les rideaux ou tout autre matériau inflammable à au moins 1 m de la sortie d'air.

AVERTISSEMENT – Pour réduire les risques d'incendie ou de décharge électrique, ne pas utiliser ce ventilateur avec un dispositif de commande de vitesse à semi-conducteurs.

AVERTISSEMENT – Pour réduire les risques d'incendie, de décharge électrique ou de blessures, ne pas utiliser de pièces de rechange autres que celles fournies par le fabricant (p. ex. des pièces fabriquées à la maison avec une imprimante 3D).

- *Retirer et recycler ou jeter immédiatement les piles usées conformément à la réglementation locale et les garder hors de la portée des enfants. NE PAS JETER les piles dans les ordures ménagères et ne pas les incinérer.
- *Même des piles usées peuvent causer des blessures graves ou la mort.
- *Communiquer avec un centre antipoison local pour obtenir des renseignements sur le traitement.
- *Remplacer la pile par une pile type bouton « CR2032 » et éliminer la pile usée de façon appropriée, conformément aux lois et règlements locaux.
- *La tension nominale de la pile type bouton « CR2032 » est de 3,0 V.
- *Les piles non rechargeables ne doivent pas être rechargées.
- *Ne pas forcer la décharge de la pile, ne pas la recharger, ne pas la démonter, ne pas la chauffer à plus de 70 °C (158 °F) et ne pas l'incinérer. Le non-respect de ces consignes peut entraîner des blessures dues à des fuites, des dégagements de gaz ou des explosions pouvant provoquer des brûlures chimiques.
- *S'assurer que les piles sont installées correctement en respectant la polarité (+ et -).
- *Ne pas mélanger des piles usées et des piles neuves, ni des piles de marques ou de types différents, comme les piles alcalines, carbone-zinc ou rechargeables.
- *Retirer les piles des appareils qui ne seront pas utilisés pendant une longue période et les recycler ou les jeter immédiatement conformément à la réglementation locale.
- *S'assurer de toujours bien refermer et verrouiller le compartiment à piles. Si le compartiment à piles ne ferme pas correctement, cesser d'utiliser le produit, retirer les piles et les tenir hors de la portée des enfants.
- *Cet appareil est équipé d'une fiche polarisée (une broche est plus large que l'autre). Afin de réduire le risque de décharge électrique, cette fiche n'est conçue pour s'insérer dans une prise polarisée que dans un seul sens. Si la fiche ne s'insère pas complètement dans la prise, inversez-la. Si elle ne s'adapte toujours pas, contactez un électricien qualifié. Ne tentez pas de contourner ce dispositif de sécurité.



AVERTISSEMENT Ce produit contient une pile de type bouton.

⚠️ AVERTISSEMENT

- **DANGER EN CAS D'INGESTION:** Ce produit contient une pile type bouton.
- **La MORT** ou des blessures graves peuvent survenir en cas d' ingestion.
- Une pile type bouton avalée peut provoquer des **brûlures chimiques internes** en aussi peu que **2 heures**.
- **GARDER** les piles neuves et usagées **HORS DE LA PORTÉE DES ENFANTS**
- **Consulter immédiatement un médecin** s' il y a soupçon qu' une pile a été avalée ou insérée dans une partie du corps.



Présentation du produit

Unité principale

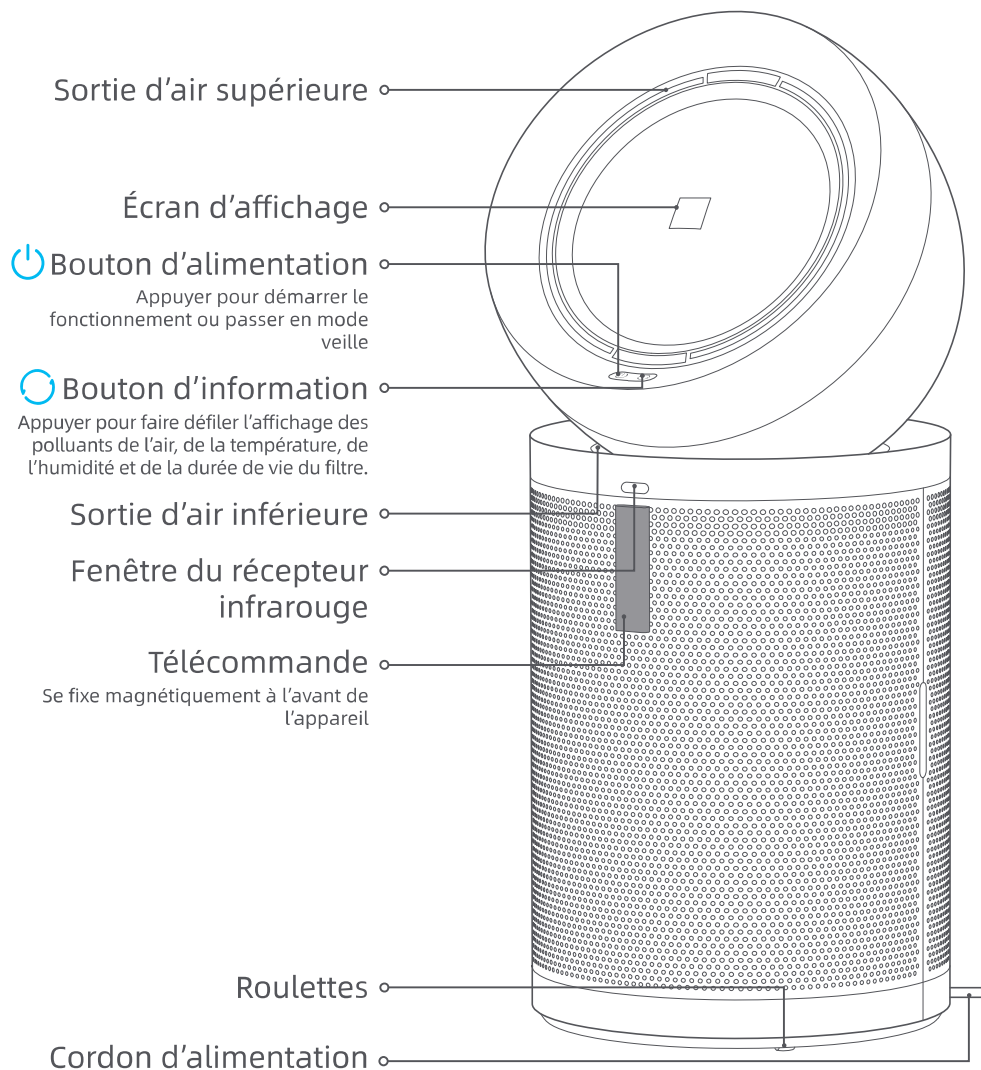

Télécommande

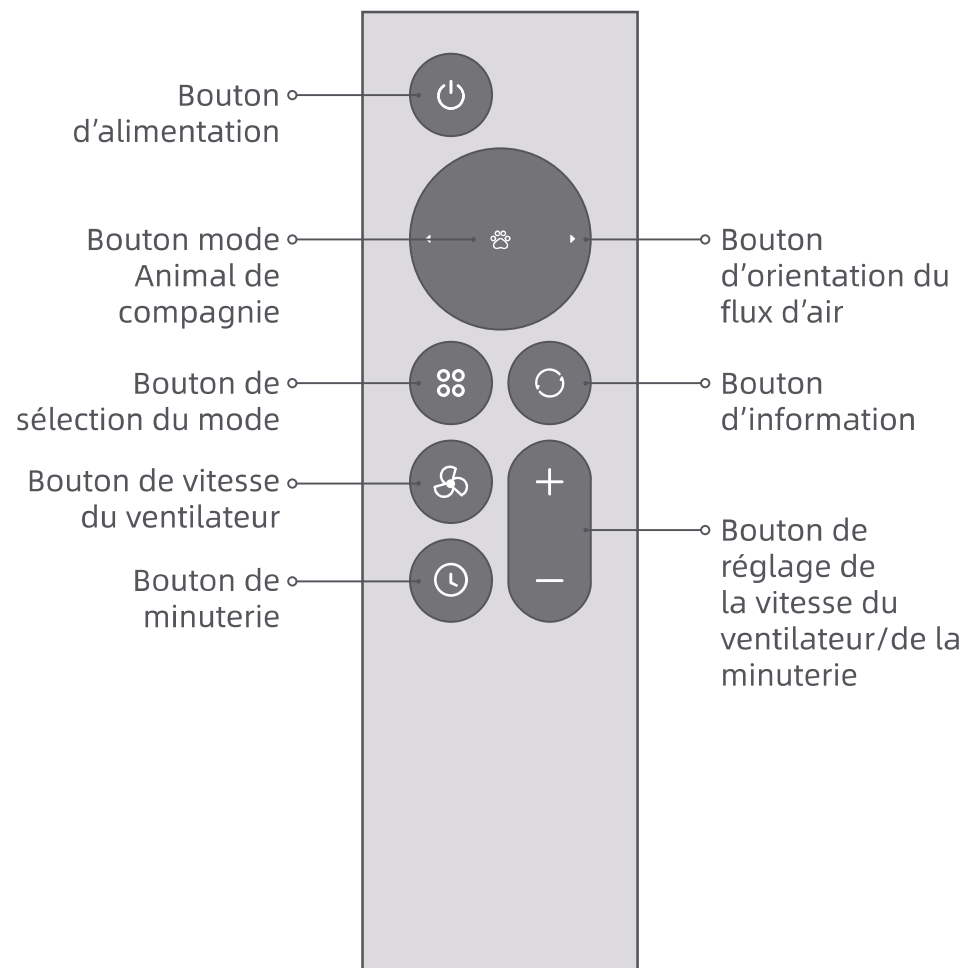

Remarque : Les illustrations de ce manuel sont fournies à titre de référence seulement. Le produit réel peut différer.

Présentation du produit

Ensemble de filtres

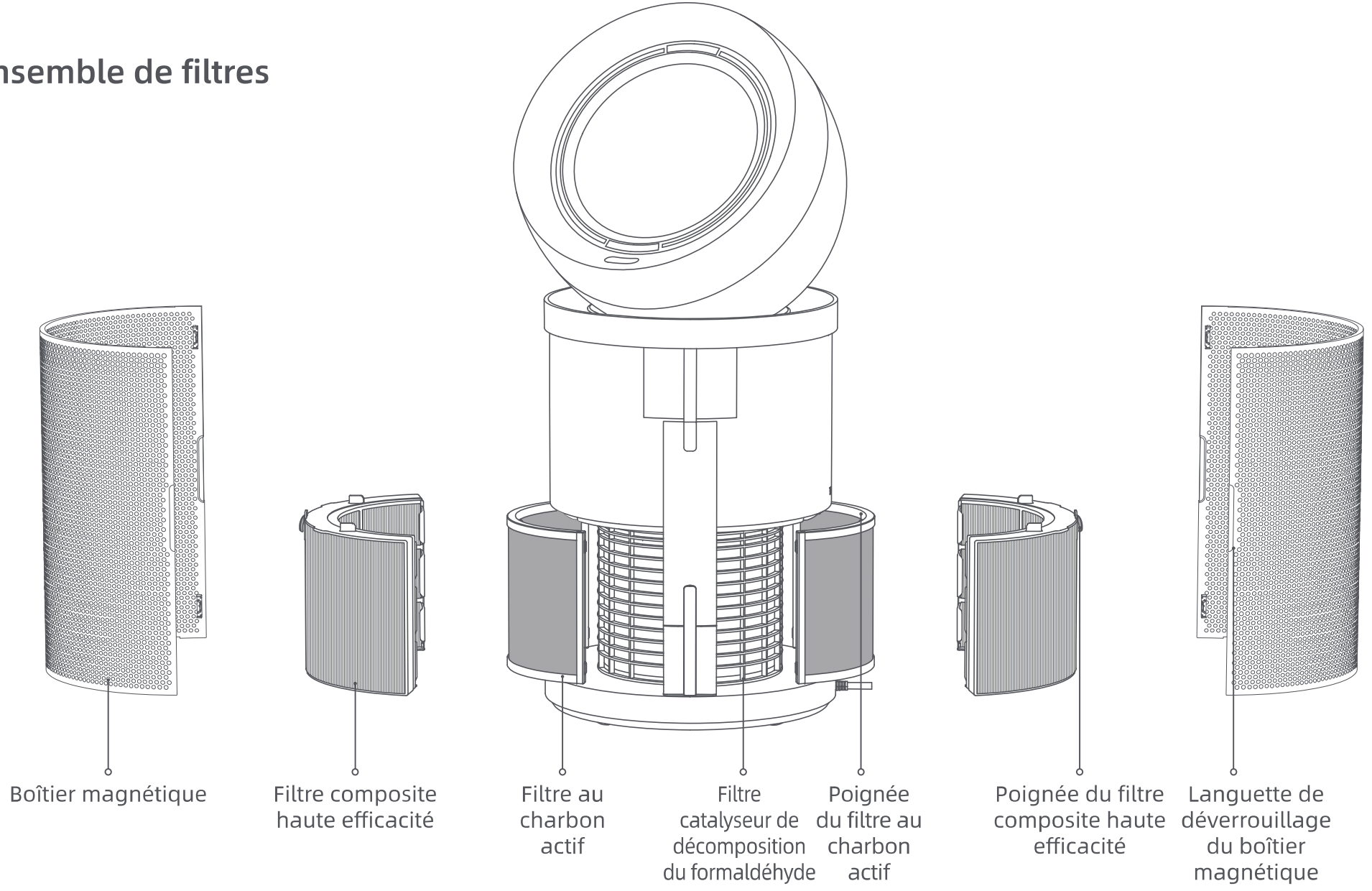

Présentation du produit

Écran d'affichage

Affichage des informations
Affichage commutable de la qualité de l'air, de la concentration de PM1/PM2.5/PM10, Concentration en COV, de la température et de l'humidité



État du mode de fonctionnement

- Mode intelligent
- Mode Animal de compagnie
- Mode Confort
- Mode personnalisé

Niveau de qualité de l'air

- Vert : Excellent
- Jaune : Bon
- Orange : Pollution lumineuse
- Rouge : Pollution grave

Connexion à l'application

1. Télécharger l'application

Balayer le code QR sur l'appareil ou chercher « Dreamehome » dans une boutique d'applications. Suivre les indications pour télécharger et installer l'application Dreamehome.

Remarques :

- La connexion Wi-Fi prend uniquement en charge les réseaux de 2,4 GHz.
- En raison des mises à jour de l'application, les opérations réelles peuvent légèrement différer de ce guide. Veuillez suivre les instructions à l'écran dans l'application.

2. Ajouter l'appareil

Ouvrir l'application Dreamehome, appuyer « Balayer pour connecter », puis balayer de nouveau le code QR sur l'appareil pour l'ajouter. Terminer la configuration en suivant les indications dans l'application et les instructions à l'écran.

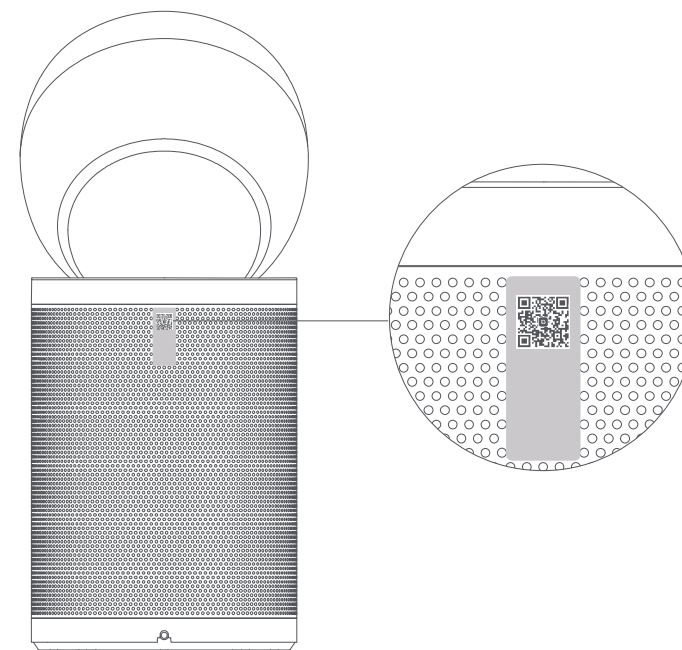

Guide de l'utilisateur

Remarques :

- Ne pas tirer et ne pas faire tourner manuellement la partie supérieure de l'appareil.
- Avant l'utilisation, placer l'appareil de façon stable à un endroit approprié pour la sortie d'air, puis le brancher.

🔌 Mise sous tension/Veille

Appuyer sur le bouton d'alimentation sur l'unité ou sur la télécommande pour l'allumer. Le Wi-Fi est activé par défaut et l'appareil démarre en mode intelligent. Lorsque redémarré après un arrêt, l'appareil reprend les derniers paramètres de fonctionnement. Appuyer de nouveau sur le bouton d'alimentation pour passer en mode veille.

🔄 Commutation des informations

Appuyer sur le bouton d'informations pour faire défiler les données pouvant être affichées, notamment la qualité de l'air, l'information sur les polluants, la température, l'humidité et la durée de vie du filtre.

🌀 Sélection du mode

- 🏠 **Mode intelligent** : L'appareil ajuste automatiquement la vitesse du ventilateur en fonction de la concentration de polluants en temps réel et alterne entre les sorties d'air supérieure et inférieure (chacune fonctionne pendant 2 minutes). Une fois la qualité de l'air cible atteinte, il garde la sortie inférieure ouverte et fonctionne à la vitesse de ventilateur la plus faible. La luminosité de l'écran s'ajuste automatiquement selon la lumière ambiante.
- 🏡 **Mode Confort** : L'appareil fonctionne à la vitesse de ventilateur la plus faible. L'affichage s'éteint automatiquement après 3 secondes.
- 🐾 **Mode Animal de compagnie** : Conçu pour capturer les poils et les odeurs d'animaux en suspension dans l'air. Les sorties d'air supérieure et inférieure restent ouvertes, et l'appareil fonctionne à la vitesse de ventilation maximale. La luminosité de l'écran s'ajuste automatiquement selon la lumière ambiante.
- 🔧 **Mode personnalisé** : Appuyer sur les boutons de vitesse du ventilateur « + » ou « - » pour quitter le mode en cours et régler manuellement la vitesse du ventilateur au besoin.

🕒 Fonction de minuterie

Appuyer sur le bouton Minuterie pour activer la minuterie. Dans les 3 secondes, utiliser les boutons « + » ou « - » pour régler une durée de 0 à 12 heures. Si aucune entrée n'est détectée dans les 3 secondes, le réglage est confirmé automatiquement. Appuyer de nouveau sur le bouton Minuterie pour annuler la minuterie.



Guide de l'utilisateur

Rétablissement des paramètres d'usine

Si les boutons ne répondent plus ou si l'appareil ne peut pas être éteint, maintenir le bouton d'alimentation enfoncé pendant 10 secondes pour forcer l'arrêt. Maintenir ensuite le bouton d'alimentation enfoncé pendant 3 secondes pour le rallumer.

Polluants atmosphériques

PM1: Particules en suspension dans l'air, inhalables, d'un diamètre de 1 micromètre ou moins, comme les émissions industrielles et les gaz d'échappement des véhicules.

PM2.5: Particules en suspension dans l'air, inhalables, d'un diamètre de 2,5 micromètres ou moins, comme la fumée, certaines bactéries et certains allergènes.

PM10: Particules en suspension dans l'air, inhalables, d'un diamètre de 10 micromètres ou moins, comme la poussière, les spores de moisissure et le pollen.

TVOC : Composés Organiques Volatils Totaux. Les Composés Organiques Volatils (COV) sont des gaz intérieurs émis par des solides ou des liquides, généralement issus de la peinture, des moquettes, des plafonds et des adhésifs.



PM1



PM2.5

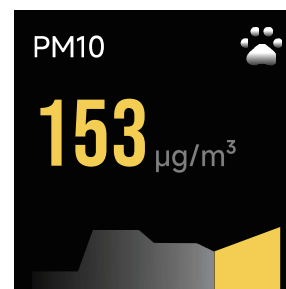

PM10



TVOC

Entretien

Remarques :

- Lorsque la durée de vie du filtre tombe à 10 %, un rappel s'affiche à l'écran. Une fois la durée de vie du filtre épuisée, l'appareil continue de souffler de l'air, mais celui-ci n'est plus purifié.
- La durée de vie restante du filtre au charbon actif et du filtre composite haute efficacité peut être consultée dans l'application DREAME.
- Selon les tests réalisés par DREAME, en supposant une utilisation de 12 heures par jour, nous recommandons de remplacer le filtre au charbon actif tous les 6 à 12 mois et le filtre composite haute efficacité tous les 16 à 24 mois.
- Avant d'effectuer tout entretien, éteindre l'appareil et débrancher le cordon d'alimentation.

*Utiliser uniquement les accessoires et pièces de rechange recommandés par DREAME.

Composant	Fréquence d'entretien	Fréquence de remplacement
Filtre composite haute efficacité	/	Tous les 16 à 24 mois
Filtre au charbon actif	/	Tous les 6 à 12 mois

*Les appareils manifestement endommagés ne doivent pas être utilisés.

Entretien

Remplacement du filtre au charbon actif

1. Retirer le boîtier magnétique de l'appareil. Prendre la poignée du filtre composite haute efficacité et retirer en même temps le filtre composite haute efficacité et le filtre au charbon actif. Ensuite, soulever le filtre au charbon actif bien droit vers le haut pour le séparer.
2. Insérer le nouveau filtre au charbon actif à la verticale dans le filtre composite haute efficacité.

Remplacement du filtre composite haute efficacité

1. Retirer le boîtier magnétique de l'appareil. Prendre la poignée du filtre composite haute efficacité et retirer en même temps le filtre composite haute efficacité et le filtre au charbon actif. Ensuite, soulever le filtre au charbon actif bien droit vers le haut pour le séparer.
2. Insérer le filtre au charbon actif à la verticale dans le filtre composite haute efficacité.

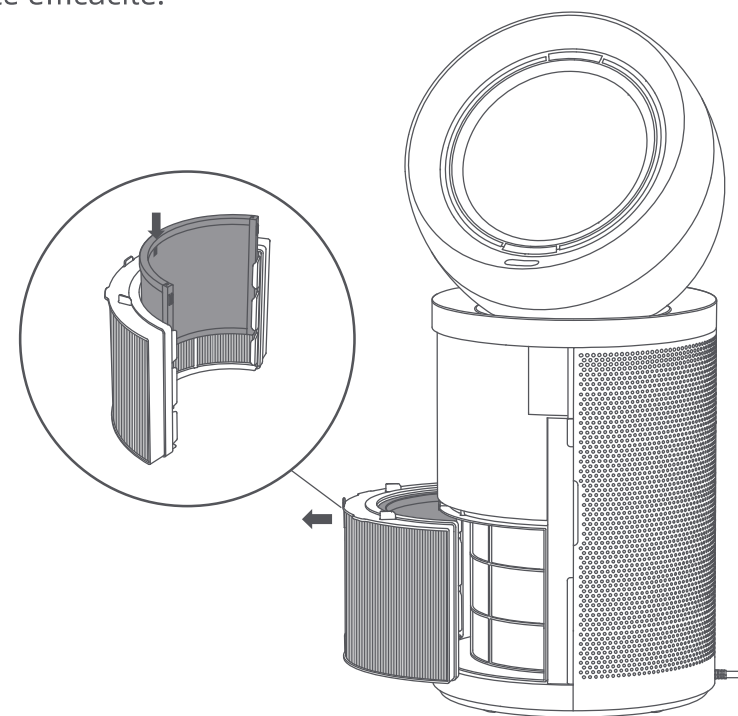
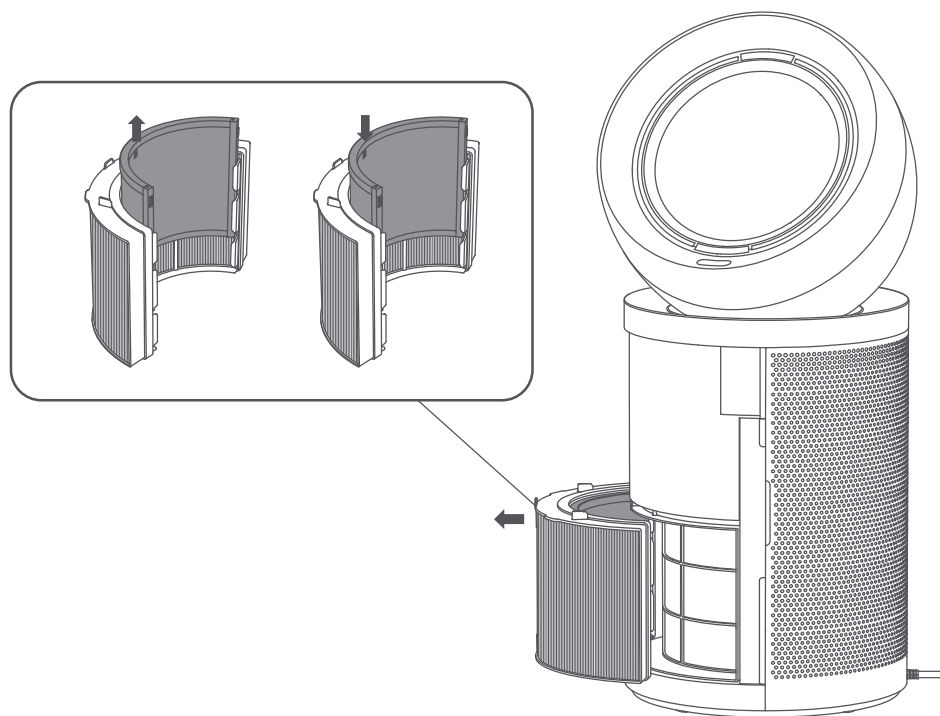

Entretien

Réinitialisation du filtre

Insérer l'ensemble composé du filtre au charbon actif et du filtre composite haute efficacité dans l'appareil en les faisant glisser à l'horizontale, en vous assurant qu'ils sont bien alignés avec les fentes du bas. Réinstaller le boîtier magnétique. Brancher le cordon d'alimentation et allumer l'appareil. Appuyer sur le bouton d'information de l'appareil pour accéder à l'écran de durée de vie du filtre remplacé. Puis, maintenir enfoncés le bouton d'alimentation et le bouton d'information pendant 5 secondes, jusqu'à ce que l'écran confirme que la réinitialisation du filtre est terminée.

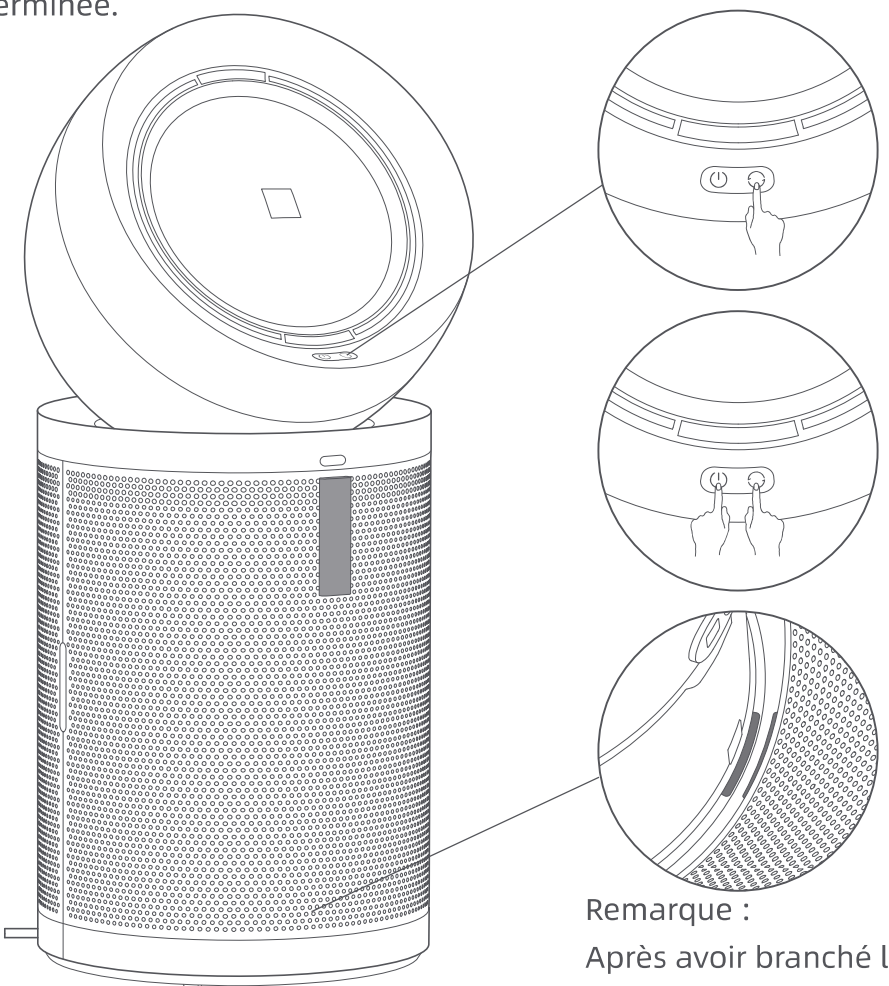

Remarque :

Après avoir branché l'appareil, si l'affichage indique «  », cela signifie que le filtre n'est pas installé correctement. Veuillez réinstaller le filtre.

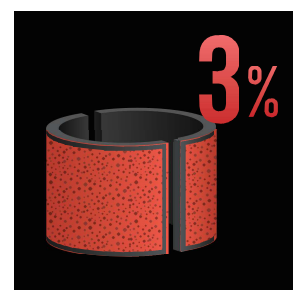

Durée de vie du filtre au charbon actif

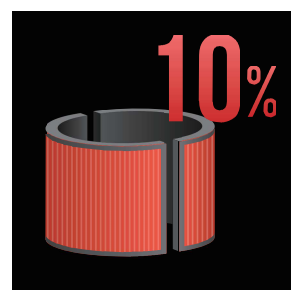

Durée de vie du filtre composite haute efficacité

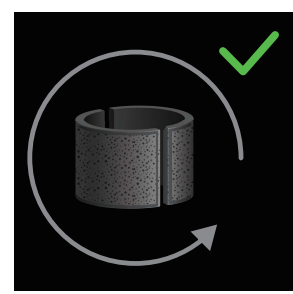

Réinitialisation du filtre au charbon actif terminée

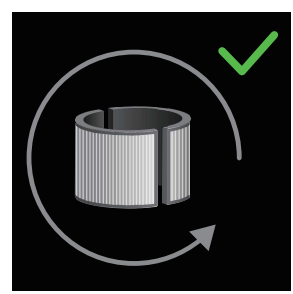

Réinitialisation du filtre composite haute efficacité terminée

Dépannage

Si le produit ne fonctionne pas correctement, consulter le tableau ci-dessous pour le dépannage.

Défaillance	Cause possible	Solution
Le produit ne s'allume pas	Le cordon d'alimentation n'est pas branché ou la fiche n'est pas complètement insérée.	Vérifier que le cordon d'alimentation est bien branché dans la prise de courant. S'assurer que la fiche est complètement insérée avant l'utilisation.
	La prise de courant n'est pas alimentée.	Essayer une autre prise de courant.
	L'appareil est endommagé.	Communiquer avec le service à la clientèle pour l'entretien.
Une odeur est émise au démarrage	Le filtre de décomposition du formaldéhyde contient une formule catalytique active qui atteint sa réactivité maximale lors de la première exposition à l'air après le déballage. Cela peut produire une légère odeur qui rappelle les médicaments; il s'agit d'un processus normal d'activation et non d'un signe de mauvais fonctionnement ni d'émissions nocives.	Après le déballage, placer l'appareil dans un endroit bien aéré. Nous recommandons de le faire fonctionner en mode Animal de compagnie (vitesse de ventilateur maximale) pendant 3 à 5 heures, avec les fenêtres légèrement ouvertes pour améliorer l'échange d'air intérieur-extérieur. L'odeur diminue normalement peu à peu et disparaît en l'espace d'une semaine. Aucune mesure particulière n'est requise.
	Le filtre a absorbé une quantité excessive de polluants gazeux.	Remplacer le filtre ou le placer dans un endroit bien aéré pour le laisser s'aérer.
	Le filtre est humide.	Laisser sécher le filtre à l'air libre et s'assurer que l'appareil est utilisé dans un environnement sec.
	La durée de vie du filtre est arrivée à échéance.	Le remplacer par un nouveau filtre et réinitialiser la durée de vie du filtre.
Bruit inhabituel pendant le fonctionnement	L'appareil n'est pas placé sur une surface à niveau.	Placer l'appareil sur une surface plane et stable.
	Si le problème persiste après avoir effectué les vérifications ci-dessus, communiquer avec le soutien à la clientèle pour l'entretien.	
L'affichage rapporte toujours que la qualité de l'air est mauvaise	La durée de vie du filtre est arrivée à échéance.	Le remplacer par un nouveau filtre et réinitialiser la durée de vie du filtre.
	La qualité de l'air extérieur est mauvaise (p. ex., en raison de conditions météorologiques extrêmes ou de fumée de combustion).	Garder les fenêtres et les portes fermées lorsque vous utilisez le purificateur.
	Il y a des sources de pollution intérieure à forte concentration (p. ex., fumée de cigarette, fumées de cuisson, encens, parfum ou vaporisateurs à base d'alcool).	Ouvrir les fenêtres pour aérer la pièce.
	Si le problème persiste après avoir effectué les vérifications ci-dessus, communiquer avec le soutien à la clientèle pour l'entretien.	
Le sens du flux d'air ne peut pas être ajusté	La partie supérieure de l'appareil ne peut pas pivoter facilement.	Vérifier s'il y a des objets étrangers ou des obstructions dans le mécanisme de rotation de la partie supérieure.
	Si le problème persiste après avoir effectué les vérifications ci-dessus, communiquer avec le soutien à la clientèle pour l'entretien.	
L'affiche indique que le filtre est expiré même après l'installation d'un nouveau filtre	La durée de vie du filtre n'a pas été réinitialisée.	Après avoir remplacé le filtre, effectuer la procédure de réinitialisation du filtre.
Code d'erreur ou icône affiché à l'écran	Communiquer avec le service à la clientèle pour l'entretien.	
L'affichage reste inactif pendant le fonctionnement	L'appareil a subi un impact, une vibration ou un secouement, ou il a été incliné à plus de 70°.	Replacer l'appareil en position verticale sur une surface stable et plane, puis le redémarrer.
	Le module d'affichage est endommagé.	Communiquer avec le service à la clientèle pour l'entretien.

Caractéristiques de base

Nom du produit	Purificateur d'air	Modèle	CVF20B	Tension nominale	120 V~	Fréquence nominale	60 Hz
Puissance nominale d'entrée	33 W	Dimensions (L x L x H)	380 x 380 x 850 mm	Efficacité bactéricide	≥ 99,9 % (contre Staphylococcus albus et Staphylococcus aureus)		
Débit d'air purifié (particules)	≥300 m ³ /h	Masse cumulative d'air purifié (particules)	P4	Classe d'efficacité énergétique (particules)	Niveau 1		
Débit d'air purifié (formaldéhyde)	≥165 m ³ /h	Masse cumulative d'air purifié (formaldéhyde)	F4	Classe d'efficacité énergétique (formaldéhyde)	Niveau 1		

*Les données de purification ont été mesurées en mode Animal de compagnie, avec les sorties d'air supérieure et inférieure complètement ouvertes. L'appareil est doté d'un filtre composite haute efficacité intégrant un matériau à base de SiO₂, un filtre au charbon pour l'adsorption du formaldéhyde et une éponge de décomposition du formaldéhyde enrichie en MnO₂. L'efficacité de purification du filtre diminue naturellement au fil de sa durée de vie. L'écran ACL affiche la durée de vie restante du filtre et vous avertit lorsqu'il doit être remplacé.

Informations DEEE



Tous les produits portant ce symbole sont des déchets d'équipements électriques et électroniques (DEEE, selon la directive 2012/19/UE) qui ne doivent pas être jetés avec les ordures ménagères non triées. Pour protéger la santé humaine et l'environnement, veuillez déposer les équipements usagés dans un point de collecte pour le recyclage des déchets d'équipements électriques et électroniques, tel que désigné par le gouvernement ou les autorités locales. Un traitement et un recyclage appropriés permettront d'éviter d'éventuelles conséquences négatives pour l'environnement et la santé humaine. Veuillez contacter l'installateur ou les autorités locales pour plus d'informations relatives à l'emplacement et aux modalités de ces points de collecte.

Instrucciones de seguridad

LEA TODAS LAS INSTRUCCIONES ANTES DE USAR (ESTE APARATO). No seguir las advertencias e instrucciones puede provocar una descarga eléctrica, un incendio o lesiones graves.

Advertencia

- Este aparato puede ser utilizado por niños a partir de los 8 años de edad, siempre bajo supervisión.
- Este aparato puede ser utilizado por personas con capacidades físicas, sensoriales o mentales reducidas, o con falta de experiencia y conocimiento, siempre que hayan recibido supervisión o instrucciones sobre el uso del aparato de forma segura y comprendan los riesgos involucrados.
- El purificador no es un juguete. Los niños no deben jugar con este producto ni utilizarlo. Tenga especial cuidado al usar el purificador cerca de niños. No permita que los niños limpien el purificador o realicen el mantenimiento de este, a menos que estén supervisados por su padre, madre o tutor.
- No utilice el purificador en exteriores ni sobre superficies húmedas. Solo utilice el producto únicamente en interiores y sobre superficies secas. No toque el enchufe ni ninguna parte del producto con las manos mojadas.
- Para reducir el riesgo de incendio, asegúrese de mantener el cable de alimentación y el producto alejados de fuentes de calor o luz solar directa.
- Asegúrese de que el aparato esté apagado y desenchufado cuando no lo utilice por períodos prolongados, así como antes de realizar cualquier mantenimiento o reparación.
- Para reducir el riesgo de incendio, explosión o lesiones, asegúrese de que el cable de alimentación y la pila de litio estén en buen estado antes del uso. No utilice el aparato si el cable de alimentación o la pila de litio están dañados.
- Si el cable de alimentación está dañado, debe cambiarlo el fabricante, su servicio técnico o personal con calificación equivalente para evitar riesgos.
- No estire el cable ni lo someta a tensión. No desconecte el aparato tirando del cable. Para desconectarlo, sujete el enchufe, no el cable. No use extensiones eléctricas.
- No pase el cable por debajo del producto. Este producto no debe colocarse directamente debajo de un tomacorriente.

- Para evitar quemaduras, no permita que la piel descubierta entre en contacto con los componentes de calefacción del producto.
- Los ventiladores se pueden usar en climas tropicales.
- Mantenga los materiales combustibles, como telas y cortinas, alejados de la salida de aire del producto.
- Los aparatos que estén visiblemente dañados no deben utilizarse.
- Advertencia: No rocíe ni aplique perfume directamente sobre el filtro ni cerca de él. Mantenga los aceites esenciales y productos químicos lejos de este producto.
- Siempre cargue el aparato desde la base; no lo cargue por la parte superior del producto.
- No utilice el producto si está dañado o si se ha sumergido en agua.
- No apoye el aparato sobre ninguna superficie inestable, ya que esto puede causar daños al aparato o lesiones personales. Si el aparato se daña o presenta alguna falla de funcionamiento, comuníquese con nuestro servicio técnico autorizado. Nunca intente desmontar el dispositivo por su cuenta.
- **ADVERTENCIA: Peligro de quemaduras químicas y riesgo de asfixia. Mantenga las pilas fuera del alcance de los niños. En caso de ingestión, comuníquese con su médico o al centro de toxicología más cercano.**
- Los marcapasos, desfibriladores y los medios de almacenamiento electrónicos pueden verse afectados por los campos magnéticos fuertes. Las personas que usen marcapasos, desfibriladores o medios de almacenamiento electrónicos deben evitar llevar el control remoto en el bolsillo o cerca del dispositivo.
- Utilice únicamente los accesorios y repuestos recomendados por el fabricante.
- Solo utilice o instale el producto únicamente en interiores y sobre superficies secas.
- No utilice este purificador en las inmediaciones de una tina, ducha o piscina.
- No utilice este purificador si se ha caído.
- No lo utilice si presenta signos visibles de daño.
- Utilice este purificador sobre una superficie horizontal y estable.
- Los niños menores de 3 años deben mantenerse alejados, a menos que estén bajo supervisión constante.
- Los niños entre 3 y 8 años de edad solo podrán encender u apagar el aparato cuando se lo haya colocado o instalado en su posición de funcionamiento normal, y siempre que hayan recibido supervisión o instrucciones sobre el uso seguro del aparato y comprendan los riesgos involucrados. Los niños entre 3 y 8 años de edad no deben conectar, ajustar ni limpiar el aparato, ni realizar tareas de

mantenimiento por su cuenta.

ADVERTENCIA: Para reducir el riesgo de incendio, mantenga telas, cortinas o cualquier otro material inflamable a una distancia mínima de 1 m de la salida de aire.

ADVERTENCIA: Para reducir el riesgo de incendios o descargas eléctricas, no utilice este ventilador con ningún dispositivo de control de velocidad de estado sólido.

ADVERTENCIA: Para reducir el riesgo de incendios, descargas eléctricas o lesiones, no utilice piezas de repuesto que no sean las proporcionadas por el fabricante (p. ej., piezas fabricadas en casa con una impresora 3D).

- * Retire y recicle o deseche de inmediato las pilas usadas de acuerdo con las normativas locales y manténgalas fuera del alcance de los niños. NO deseche las pilas en la basura doméstica ni las incinere.
- * Incluso las pilas usadas pueden causar lesiones graves o la muerte.
- * Llame a un centro de toxicología local para obtener información sobre el tratamiento.
- * Cambie la pila por una pila de botón "CR2032" y deseche la pila usada de manera adecuada y conforme a la legislación y las normativas locales.
- * La tensión nominal de la pila de botón "CR2032" es de 3.0 V.
- * Las pilas no recargables no deben recargarse.
- * No fuerce la descarga, recargue, desmonte, caliente por encima de 70 °C (158 °F) ni incinere. Si lo hace, podría sufrir lesiones debido a ventilación, fugas o explosiones que provoquen quemaduras químicas.
- * Asegúrese de instalar las pilas correctamente según la polaridad (+ y -).
- * No mezcle pilas viejas y nuevas, diferentes marcas o tipos de pilas, como alcalinas, de carbono-zinc o recargables.
- * Retire y recicle o deseche inmediatamente las pilas de los equipos que no se utilicen durante un período prolongado, según las normativas locales.
- * Cierre siempre el compartimento de las pilas por completo. Si el compartimento de las pilas no cierra correctamente, deje de usar el producto, retire las pilas y manténgalas fuera del alcance de los niños.
- * Este aparato está equipado con un enchufe polarizado (una clavija es más ancha que la otra). Para reducir el riesgo de descarga eléctrica, este enchufe está diseñado para encajar en un tomacorriente polarizado de una sola manera. Si el enchufe no encaja completamente en el tomacorriente, inviértelo. Si aún así no encaja, póngase en contacto con un electricista cualificado. No intente anular este dispositivo de seguridad.



ADVERTENCIA Este producto contiene una pila tipo botón o tipo moneda.

ADVERTENCIA

- **PELIGRO POR INGESTA:** Contiene una pila tipo botón o tipo moneda.
- Si se ingiere, puede provocar la **MUERTE** o lesiones graves.
- Si se traga una pila tipo botón o tipo moneda, puede provocar **Quemaduras Químicas Internas** en tan solo **2 horas**.
- **MANTENGA** las baterías nuevas y usadas **FUERA DEL ALCANCE** de los **NIÑOS**
- **Busque atención médica inmediata** si se sospecha que una pila se tragó o insertó en alguna parte del cuerpo.



Descripción general del producto

Unidad principal

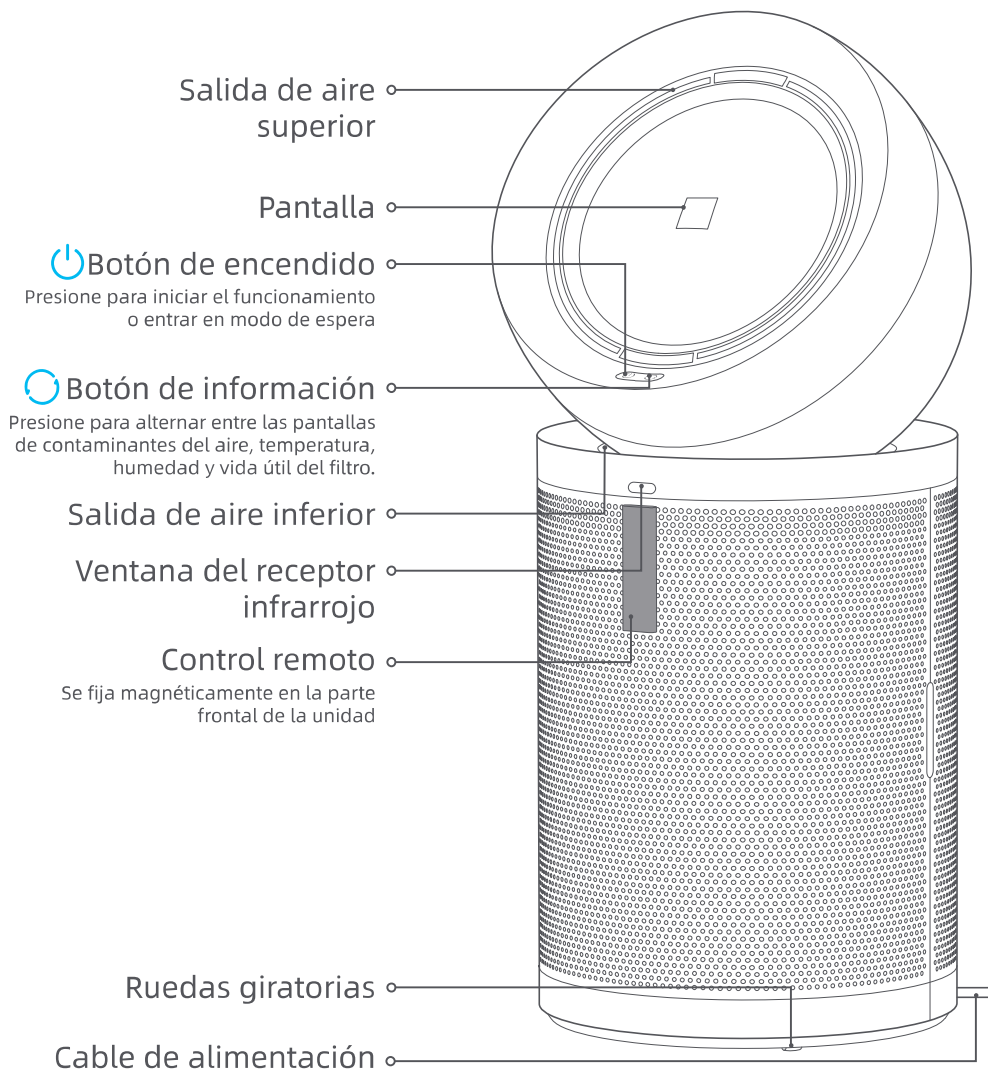

Control remoto

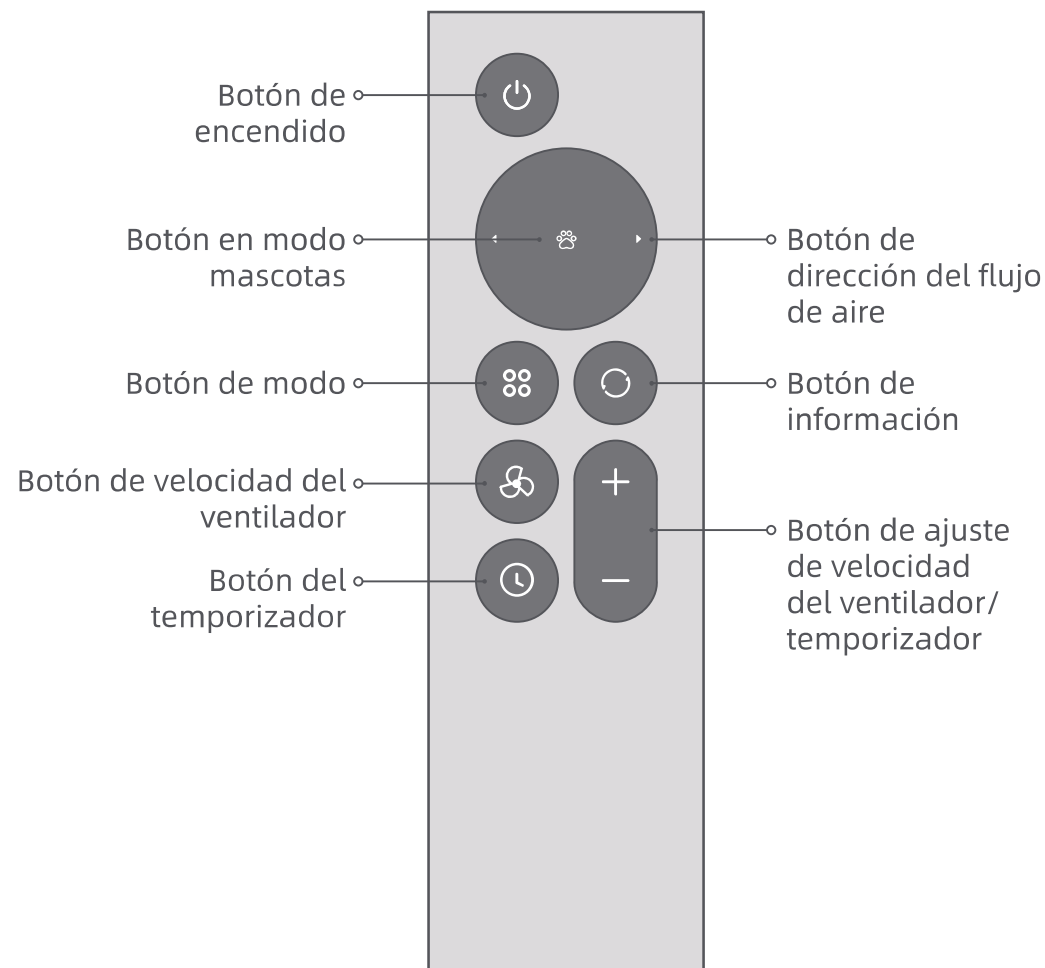

Nota: Las ilustraciones de este manual son solo de referencia. El producto real puede variar.

Descripción general del producto

Montaje del filtro

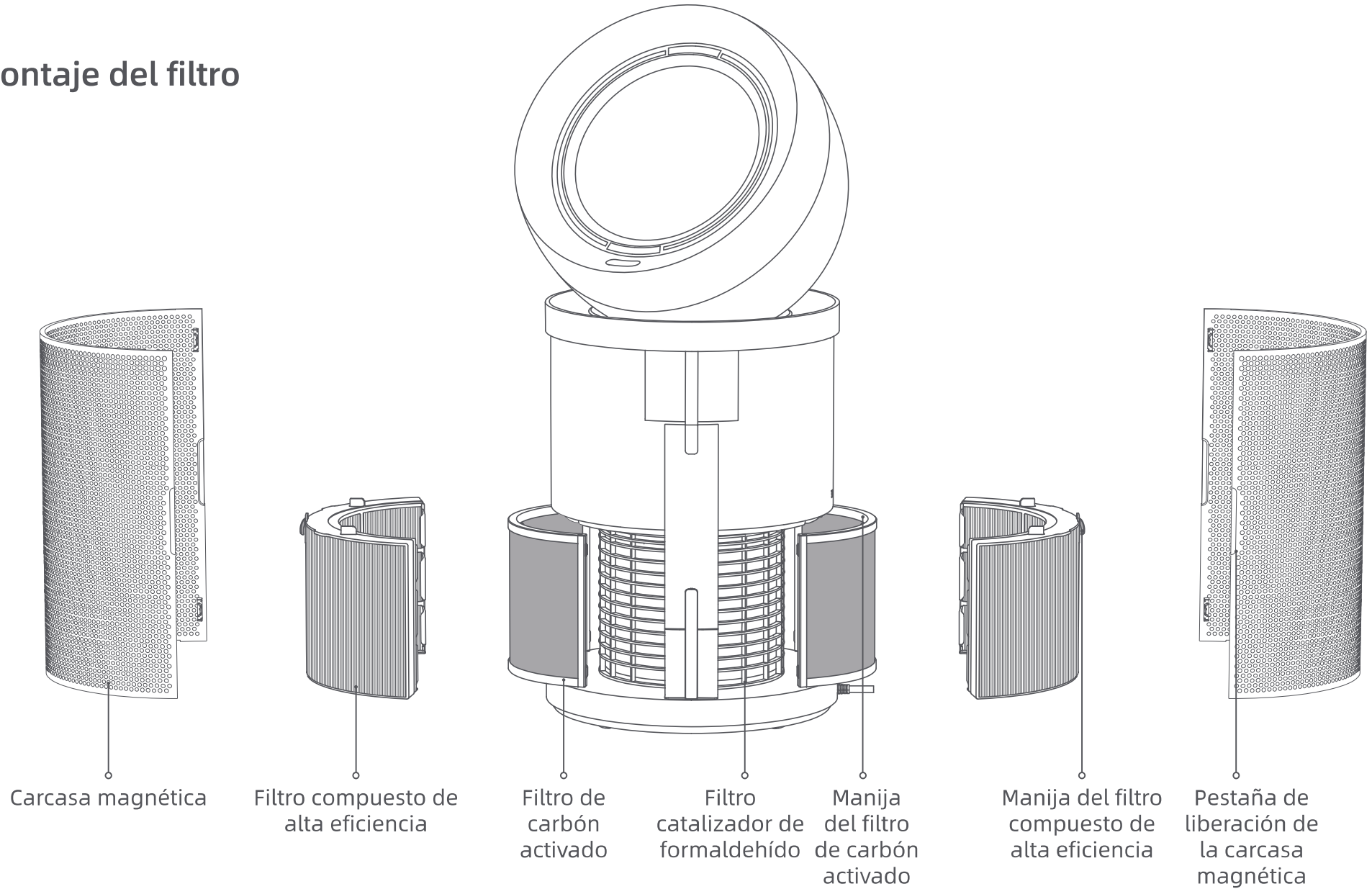

Descripción general del producto

Pantalla

Pantalla de información
Pantalla conmutable de calidad del aire, concentración de PM1/PM2.5/PM10, Concentración de TVOC, temperatura y humedad



- Estado del modo de funcionamiento
 - Modo inteligente
 - Modo mascotas
 - Modo confort
 - Modo personalizado

- Nivel de calidad del aire
 - Verde: Excelente
 - Amarillo: Bueno
 - Naranja: Contaminación leve
 - Rojo: Contaminación grave

Cómo conectarse a la aplicación

1. Descargue la aplicación

Escanee el código QR en la unidad o busque "Dreamehome" en su tienda de aplicaciones. Siga las indicaciones para descargar e instalar la aplicación Dreamehome.

Notas:

- La conexión Wi-Fi solo es compatible con redes de 2.4 GHz.
- Debido a las actualizaciones de la aplicación, las operaciones reales pueden variar levemente de esta guía. Siga las instrucciones que aparecen en la aplicación.

2. Agregue el aparato

Abra la aplicación Dreamehome, toque "Escanear para conectar" y luego vuelva a escanear el código QR de la unidad para agregarla. Complete la configuración siguiendo las indicaciones en la aplicación y en la pantalla.

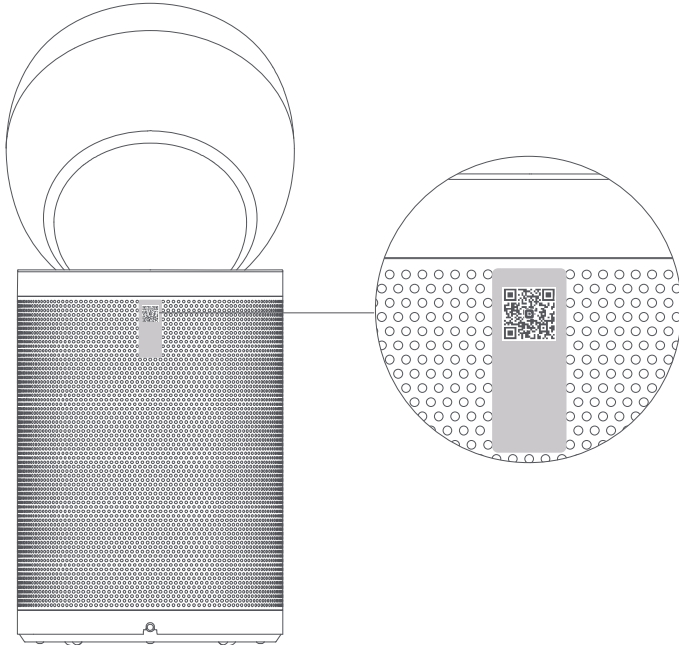

Guía del usuario

Notas:

- No tire de la parte superior del producto, ni la gire manualmente.
- Antes de usarlo, coloque el producto firmemente en un lugar adecuado para la salida del aire y luego conecte la alimentación.

⏻ Encendido/Modo de espera

Presione el botón de encendido en la unidad o en el control remoto para encenderla. El Wi-Fi viene activado de forma predeterminada y el producto se inicia en modo inteligente. Después de apagarse, el producto reanuda los últimos ajustes de funcionamiento al encenderse de nuevo. Presione el botón de encendido nuevamente para entrar en modo de espera.

ℹ Interruptor de información

Presione el botón de información para cambiar los datos mostrados, incluida la calidad del aire, la información de contaminantes, la temperatura, la humedad y la vida útil del filtro.

⊞ Selección de modo

- 🏠 Modo inteligente:** El producto ajusta automáticamente la velocidad del ventilador según la concentración de contaminantes en tiempo real, y alterna entre las salidas de aire superiores e inferiores (cada una funciona durante 2 minutos). Cuando se alcanza la calidad de aire objetivo, se mantiene abierta la salida inferior y funciona a la velocidad mínima del ventilador. El brillo de la pantalla se ajusta automáticamente según la luz ambiental.
- 🌿 Modo confort:** El producto funciona a la velocidad mínima del ventilador. La pantalla se apaga automáticamente después de 3 segundos.
- 🐾 Modo mascotas:** Diseñado para capturar pelo de mascotas en el aire y eliminar olores. Las salidas de aire superiores e inferiores permanecen abiertas, y el producto funciona a la velocidad máxima del ventilador. El brillo de la pantalla se ajusta automáticamente según la luz ambiental.
- ⚙️ Modo personalizado:** Presione los botones de velocidad del ventilador "+" o "-" para salir del modo actual y ajustar manualmente la velocidad del ventilador según sea necesario.

🕒 Función de temporizador

Presione el botón de temporizador para activarlo. Dentro de los siguientes 3 segundos, utilice los botones "+" o "-" para configurar un tiempo de 0 a 12 horas. Si no se detecta ninguna acción en 3 segundos, la configuración se confirma automáticamente. Presione nuevamente el botón de temporizador para cancelarlo.



Guía del usuario

Restablecimiento de fábrica

Si los botones dejan de responder o el producto no se puede apagar, mantenga presionado el botón de encendido durante 10 segundos para forzar el apagado. Luego, mantenga presionado el botón de encendido durante 3 segundos para volver a encenderlo.

Contaminantes del aire

PM1: Partículas inhalables en el aire con un diámetro de 1 micrómetro o menos, como emisiones industriales y gases de escape de vehículos.
PM2.5: Partículas inhalables en el aire con un diámetro de 2.5 micrómetros o menos, como humo, bacterias y ciertos alérgenos.
PM10: Partículas inhalables en el aire con un diámetro de 10 micrómetros o menos, como polvo, esporas de moho y polen.
TVOC: Compuestos Orgánicos Volátiles Totales. Los Compuestos Orgánicos Volátiles (COV) son gases interiores emitidos por sólidos o líquidos, generalmente procedentes de pinturas, alfombras, techos y adhesivos.



PM1



PM2.5



PM10



TVOC

Mantenimiento

Notas:

- Cuando la vida útil del filtro se reduzca al 10 %, la pantalla mostrará un recordatorio. Una vez que se agote la vida útil del filtro, el producto seguirá expulsando aire, pero dejará de purificar.
 - Puede consultar la vida útil restante del filtro de carbón activado y del filtro compuesto de alta eficiencia en la aplicación DREAME.
 - Según las pruebas de DREAME, y considerando un uso diario de 12 horas, recomendamos cambiar el filtro de carbón activado cada 6 a 12 meses, y el filtro compuesto de alta eficiencia, cada 16 a 24 meses.
 - Antes de realizar cualquier tipo de mantenimiento, apague el producto y desenchufe el cable de alimentación.
- * Utilice únicamente los accesorios y repuestos recomendados por DREAME.

Componente	Frecuencia de mantenimiento	Frecuencia de cambio
Filtro compuesto de alta eficiencia	/	Cada 16 a 24 meses
Filtro de carbón activado	/	Cada 6 a 12 meses

- * El filtro catalítico de formaldehído no se puede reemplazar.

Mantenimiento

Cambio del filtro de carbón activado

1. Retire la carcasa magnética de la unidad. Tome la manija del filtro compuesto de alta eficiencia y tire hacia afuera para extraer el filtro compuesto de alta eficiencia y el filtro de carbón activado juntos. Luego, levante el filtro de carbón activado verticalmente hacia arriba para separarlo.
2. Inserte el nuevo filtro de carbón activado verticalmente dentro del filtro compuesto de alta eficiencia.

Cambio del filtro compuesto de alta eficiencia

1. Retire la carcasa magnética de la unidad. Tome la manija del filtro compuesto de alta eficiencia y tire hacia afuera para extraer el filtro compuesto de alta eficiencia y el filtro de carbón activado juntos. Luego, levante el filtro de carbón activado verticalmente hacia arriba para separarlo.
2. Inserte el nuevo filtro compuesto de alta eficiencia dentro del filtro de carbón activado.

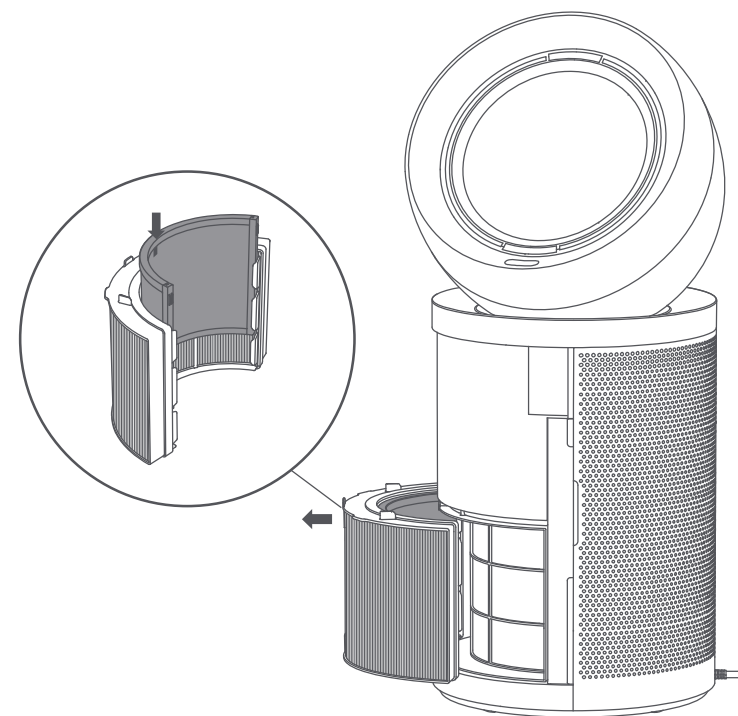
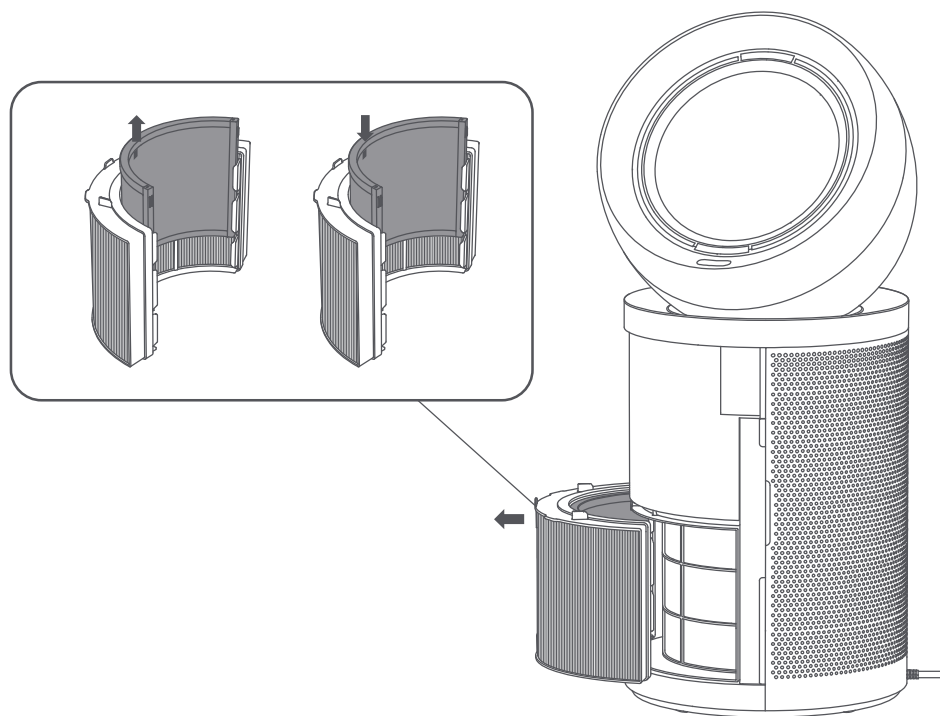

Mantenimiento

Restablecimiento del filtro

Inserte el conjunto del filtro de carbón activado y el filtro compuesto de alta eficiencia en la unidad deslizándolos horizontalmente, asegurándose de que se alineen con las ranuras inferiores. Vuelva a colocar la carcasa magnética. Conecte el cable de alimentación y encienda el producto. Presione el botón de información en la unidad para navegar a la pantalla de vida útil del filtro que cambiará. Luego, mantenga presionado el botón de encendido y el botón de información durante 5 segundos hasta que la pantalla confirme que el restablecimiento del filtro se ha completado.

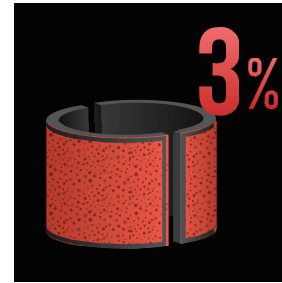
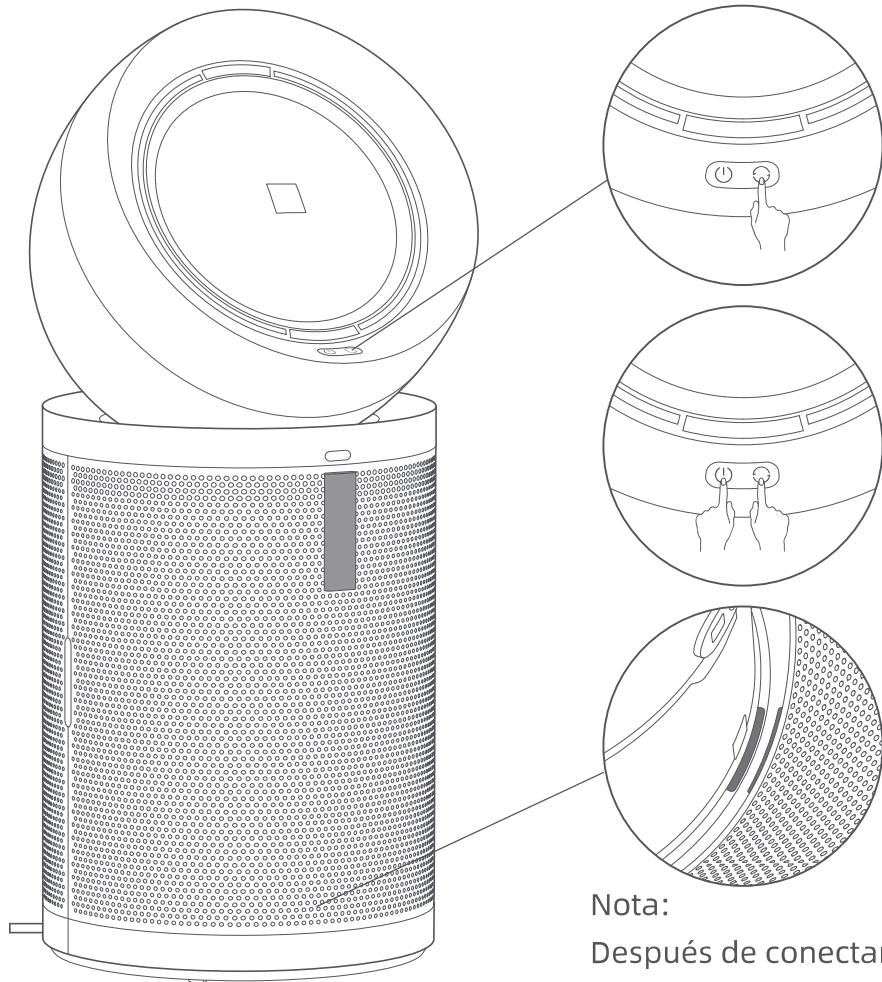

Vida útil del filtro de carbón activado

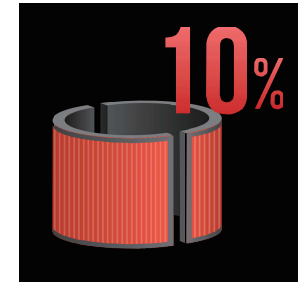

Vida útil del filtro compuesto de alta eficiencia

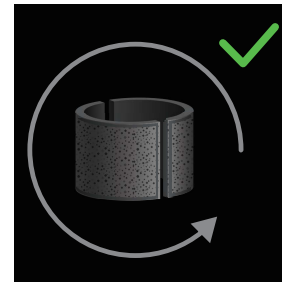

Restablecimiento del filtro de carbón activado completado

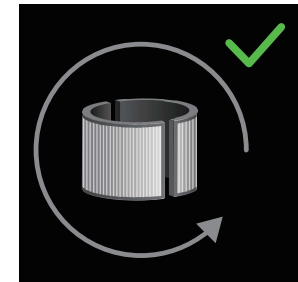

Restablecimiento del filtro compuesto de alta eficiencia completado

Nota:

Después de conectar el equipo a la alimentación, si la pantalla muestra "  ", significa que el filtro no está instalado correctamente. Vuelva a instalar el filtro.

Solución de problemas

Si el producto no funciona correctamente, consulte la siguiente tabla de solución de problemas.

Falla	Causa posible	Solución
No se puede encender el producto	La alimentación no está conectada o el enchufe no está completamente insertado.	Verifique que el cable de alimentación esté bien conectado al tomacorriente. Asegúrese de que el enchufe esté completamente insertado antes de utilizar el producto.
	El tomacorriente no tiene energía.	Pruebe con otro tomacorriente.
	La unidad está dañada.	Comuníquese con el servicio de atención al cliente para solicitar servicio técnico.
Se percibe olor después de encender el equipo	El filtro que descompone el formaldehído contiene una fórmula catalítica activa que alcanza su máxima reactividad al entrar en contacto con el aire por primera vez después de desembalarse. Esto puede generar un leve olor a medicamentos, que es algo normal del proceso de activación y no indica fallas ni emisiones dañinas.	Después de sacar el producto de la caja, colóquelo en un área bien ventilada. Recomendamos usar el modo mascotas (velocidad máxima del ventilador) durante 3 a 5 horas con las ventanas levemente abiertas para mejorar el intercambio de aire interior y exterior. El olor normalmente disminuye de forma gradual y desaparece dentro de una semana. No se requiere ninguna acción especial.
	El filtro ha absorbido una cantidad excesiva de contaminantes gaseosos.	Cambie el filtro o colóquelo en un área bien ventilada para que se airee.
	El filtro está húmedo.	Deje secar el filtro al aire y asegúrese de utilizar el producto en un entorno seco.
	La vida útil del filtro ha caducado.	Cámbielo por uno nuevo y restablezca la vida útil del filtro.
Ruido inusual durante el funcionamiento	El producto no está colocado sobre una superficie nivelada.	Coloque el producto sobre una superficie estable y plana.
	Si el problema continúa después de verificar lo anterior, comuníquese con el servicio de atención al cliente para solicitar servicio técnico.	
La calidad del aire aparece constantemente como deficiente	La vida útil del filtro ha caducado.	Cámbielo por uno nuevo y restablezca la vida útil del filtro.
	La calidad del aire exterior es deficiente (p. ej., debido a condiciones meteorológicas severas o humo por combustión).	Mantenga las ventanas y puertas cerradas mientras usa el purificador.
	Hay fuentes de contaminación interior de alta concentración (p. ej., humo de tabaco, vapores de cocina, incienso, perfume o aerosoles a base de alcohol).	Abra las ventanas para ventilar la habitación.
	Si el problema continúa después de verificar lo anterior, comuníquese con el servicio de atención al cliente para solicitar servicio técnico.	
No se puede ajustar la dirección del flujo de aire	La parte superior del producto no puede girar suavemente.	Verifique si hay objetos extraños u obstrucciones en el mecanismo de giro de la parte superior.
	Si el problema continúa después de verificar lo anterior, comuníquese con el servicio de atención al cliente para solicitar servicio técnico.	
Se indica filtro caducado incluso después de instalar un filtro nuevo	La vida útil del filtro no se ha restablecido.	Después de cambiar el filtro, complete el procedimiento de restablecimiento del filtro.
Código de error o ícono mostrado en la pantalla	Comuníquese con el servicio de atención al cliente para solicitar servicio técnico.	
La pantalla permanece en negro durante el funcionamiento	El producto estuvo sometido a golpes, vibraciones, sacudidas o inclinaciones superiores a los 70°.	Coloque la unidad nuevamente en posición vertical sobre una superficie estable y nivelada, y reiniciela.
	El módulo de pantalla está dañado.	Comuníquese con el servicio de atención al cliente para solicitar servicio técnico.

Especificaciones básicas

Nombre del producto	Purificador de aire	Modelo	CVF20B	Tensión nominal	120 V~	Frecuencia nominal	60 Hz
Potencia de entrada nominal	33 W	Dimensiones (Lo x An x Al)	380 x 380 x 850 mm	Eficiencia bactericida	≥99.9 % (contra Staphylococcus albus y Staphylococcus aureus)		
Flujo de aire limpio (partículas)	≥300 m³/h	Masa acumulada de aire limpio (partículas)	P4	Clase de eficiencia energética (partículas)	Nivel 1		
Flujo de aire limpio (formaldehído)	≥165 m³/h	Masa acumulada de aire limpio (formaldehído)	F4	Clase de eficiencia energética (formaldehído)	Nivel 1		

* Las calificaciones de purificación se miden con la unidad funcionando en modo mascotas, con las salidas de aire superior e inferior completamente abiertas. La unidad cuenta con un filtro compuesto de alta eficiencia que integra material basado en SiO₂, filtro de carbón para adsorción de formaldehído y una esponja con MnO₂ para descomposición de formaldehído. La eficiencia de purificación del filtro disminuye naturalmente durante su vida útil. La pantalla LCD muestra la vida útil restante del filtro y le indicará cuando sea necesario cambiarlo.

Información sobre RAEE



Todos los productos que llevan este símbolo son residuos de aparatos eléctricos y electrónicos (RAEE según la directiva 2012/19/UE) y no deben mezclarse con residuos domésticos sin clasificar. En su lugar, debe proteger la salud humana y el medio ambiente entregando sus residuos de aparatos a un punto de recolección designado para el reciclaje de residuos de aparatos eléctricos y electrónicos, según lo dispuesto por el gobierno o las autoridades locales. La eliminación y el reciclaje correctos ayudarán a prevenir posibles consecuencias negativas para el medio ambiente y la salud humana. Comuníquese con el instalador o las autoridades locales para obtener más información sobre la ubicación y los términos y condiciones de estos puntos de recolección.

EN Warranty

1. Dreame is liable to the consumer for any lack of conformity in material or workmanship not detectable at the time of the purchase.
2. Warranty period: please refer to the customer service office for more information. If the territory where the consumer is located has different regulations, local regulations prevail.
3. The warranty will not be applicable in the following cases:
 - a) Issues due to carelessness, use, or installation that does not comply with the instructions provided by Dreame.
 - b) Tampering and/or modifications of the product by entities or individuals not expressly authorized by Dreame.
 - c) Damage due to accidental causes and/or negligence on the part of the consumer, with particular reference to external parts.
 - d) Parts subject to wear that do not have manufacturing defects.
 - e) No valid purchasing document (receipt, invoice, or other) is provided to certify the date the product was purchased.
 - f) The model and/or numbers of the product on the purchase certificate is not consistent with the model and/or numbers shown on the product.
4. Please scan the QR code to get after-sales contact information.
5. The after-sales service (including quality warranty) in diverse regions is solely applicable to the local version of Dreame products. Please contact the after-sales service in the region where your product version originates for support.

FR Garantie

1. Dreame sera responsable envers le consommateur pour tout défaut de conformité de matériau ou de fabrication non décelable au moment de l'achat.
2. Période de garantie : veuillez vous référer au bureau du service à la clientèle pour plus d'informations. Si le territoire où se trouve le consommateur a une réglementation différente, c'est la réglementation locale qui prévaut.
3. La garantie ne s'appliquera pas dans les cas suivants :
 - a) Problème dû à un défaut d'entretien, une mauvaise utilisation ou installation, le non-respect des instructions fournies par Dreame.
 - b) L'altération et/ou les modifications du produit par des prestataires ou des individus qui n'ont pas été expressément approuvés par Dreame.
 - c) Les dommages dus à ces causes accidentelles et/ou une négligence de la part du consommateur, en particulier sur les pièces externes.
 - d) L'usure normale de pièces qui n'ont pas de défauts de fabrication.
 - e) Aucune preuve d'achat valide (reçu, facture, ou autre) n'est fourni pour certifier la date d'achat du produit.
 - f) Le modèle et/ou les références du produit sur le certificat d'achat ne correspondent pas au modèle et/ou références indiqués sur le produit.
4. Scannez le QR code pour obtenir les coordonnées de contact du service après-vente.
5. Le service après-vente (y compris la garantie de qualité) dans d'autres régions ne s'applique que pour la version locale des produits Dreame. Contactez le service après-vente dans la région d'origine de la version de votre produit pour obtenir une assistance.

ES Garantía

1. Dreame es responsable ante el consumidor de cualquier falta de conformidad de material o mano de obra no detectable en el momento de la compra.
2. Período de garantía: Por favor, consulte a la oficina de atención al cliente para obtener más información. Si el territorio donde se encuentra el consumidor tiene regulaciones diferentes, prevalecerán las regulaciones locales.
3. La garantía no será aplicable en los siguientes casos:
 - a) Problemas debidos al descuido, uso o instalación que no cumpla con las instrucciones proporcionadas por Dreame.
 - b) La manipulación y/o modificaciones del producto por entidades o personas no expresamente autorizadas por Dreame.
 - c) Daños debidos a causas accidentales y/o negligencia del consumidor, con especial referencia a las partes externas.
 - d) Piezas sujetas a desgaste que no presenten defectos de fabricación.
 - e) No se proporciona ningún documento de compra válido (recibo, factura u otro) que certifique la fecha de compra del producto.
 - f) El modelo y/o los números del producto en el certificado de compra no coinciden con el modelo y/o números que aparecen en el producto.
4. Escanee el código QR para obtener información de contacto posventa.
5. El servicio posventa (incluida la garantía de calidad) en diversas regiones se aplica únicamente a la versión local de los productos Dreame. Comuníquese con el servicio posventa de la región donde se origina la versión de su producto para obtener asistencia.

Contact us



 **Website:**
<https://global.dreametech.com>